



# Setupblatt/Set-up sheet H.A.R.M. Kart RK-1

Fahrer/driver: \_\_\_\_\_ Rennstrecke/track: \_\_\_\_\_

Datum/date: \_\_\_\_\_ Temperatur/temp: \_\_\_\_\_

Zum Einstellen der Fahrhöhe und des Nachlaufs M8 Schraube lösen!  
To adjust the driving height and the caster loosen the M8 screw!

Mit den M5 Madenschrauben an der Oberseite des Achsträgers kann die Fahrhöhe eingestellt werden.  
Die Räder sollten links und rechts gleichzeitig den Boden verlassen, wenn man das Chassis vorne mittig anhebt.  
The driving height can be adjusted using the M5 head screws on the upper side of the axle carrier. The wheels should take off on the left and right at the same time, if the chassis raised at the center in front.

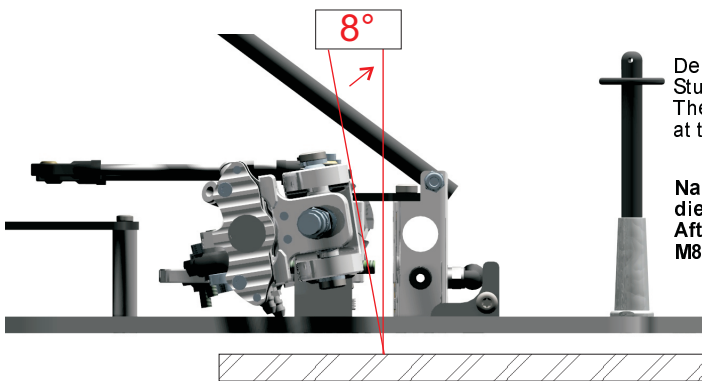
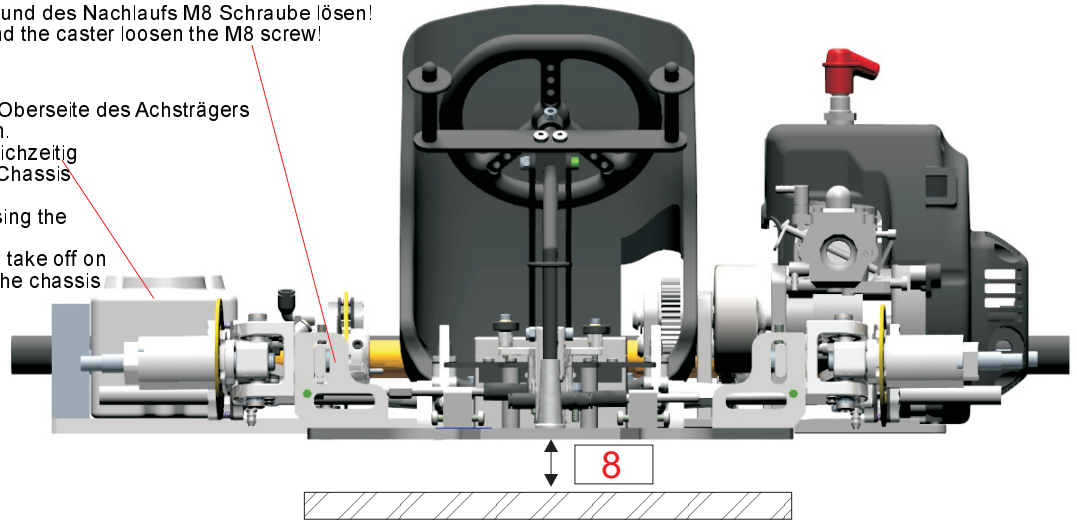

Der Nachlauf lässt sich sehr einfach messen, indem man vorne am C-Hub eine Sturzeinstellehre anlegt.  
The caster can be measured very simply by placing a camber adjustment gauge at the front of the C-hub.

Nachdem die Fahrhöhe und der Nachlauf richtig eingestellt ist, die M8 Schraube wieder festziehen!  
After adjusting the driving height and the caster correctly, tighten the M8 screw again!

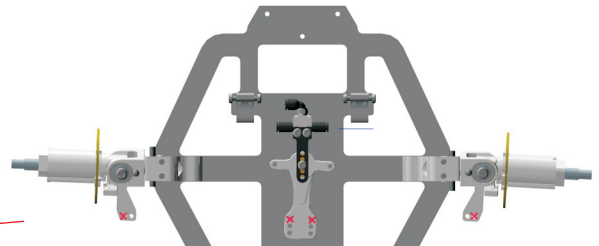

Untersetzung/transmission:

Kettenritzel/Chain pinion:		
15	16	17
X		

Untersetzungsverhältnis/  
Total ratio: **5,66**

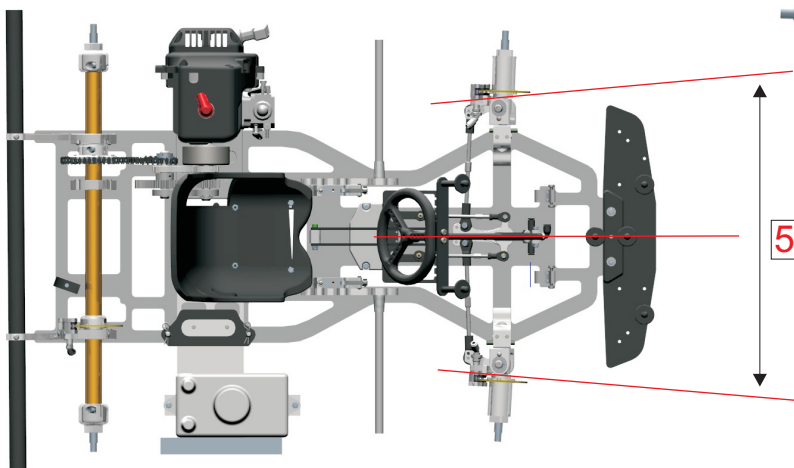

Notiz.: \_\_\_\_\_

\_\_\_\_\_

\_\_\_\_\_