



# Vivo

HANDLEIDING  
USER MANUAL  
MODE D'EMPLOI  
BEDIENUNGSANLEITUNG



**Vivo**  
••••

**Life & Mobility**  
INSPIRED BY LIFE

Geachte gebruiker,

Met uw keuze voor een Vivo scooter heeft u gekozen voor ongeëvenaarde zekerheid, kwaliteit en rijplezier! Wij wensen u vele comfortabele en veilige kilometers toe en hopen dat u zult genieten van de vrijheid die de Vivo u biedt.

In deze gebruikershandleiding vindt u alles over de Vivo, van veiligheidsinstructies en bedieningsfuncties tot onderhoudstips. Lees de gebruikershandleiding goed door zodat u het beste uit uw scooter haalt.

Graag houden wij u op de hoogte van nieuwtjes, gebruikerservaringen en andere wetenswaardigheden. Op de website [www.life-mobility.com](http://www.life-mobility.com) kunt u regelmatig de laatste ontwikkelingen lezen.

Hartelijke groet,  
Directie en medewerkers van Life & Mobility

|                                |    |
|--------------------------------|----|
| Veiligheidsvoorschriften       | 5  |
| Inleiding                      | 12 |
| Technische specificaties       | 13 |
| Productbeschrijving            | 14 |
| Instellingen en verstellingen  | 17 |
| Gebruik                        | 20 |
| Onderhoud                      | 27 |
| Transport en opslag            | 30 |
| Garantie                       | 33 |
| Afvoeren product en verpakking | 34 |

U bent als gebruiker van de scooter altijd verantwoordelijk voor het naleven van de plaatselijk geldende veiligheidsvoorschriften en -richtlijnen. Het is belangrijk om eerst rijervaring op te doen onder begeleiding van een ervaren instructeur. Uw dealer kan u daarbij behulpzaam zijn.

Life & Mobility aanvaardt geen aansprakelijkheid voor schade of letsel veroorzaakt door onachtzaamheid of het niet naleven van de veiligheidsvoorschriften.



**Let op:**

- Ziet u dit teken in de handleiding, dan volgt een aanvullende instructie. Volg deze instructies altijd op. Nalatigheid kan de werking van de scooter nadelig beïnvloeden en mogelijk leiden tot lichamelijk letsel of tot schade aan de scooter, de directe omgeving of het milieu.

**Algemeen**



**Waarschuwing:**

- *Wijzig de constructie van de scooter nooit.*
- *Gebruik de scooter alleen waarvoor deze bedoeld is.*
- *Blijf met de scooter uit de buurt van open vuur.*
- *Laat kinderen niet zonder toezicht in de buurt van de scooter spelen.*



**Voorzichtig:**

- *Gebruik alleen het mandje voor het vervoeren van spullen.*
- *Gebruik uw scooter niet om wagens, karretjes e.d. te trekken.*
- *Denk om uitstekende vaste of losse delen van, in en aan de scooter. Deze kunnen*

schade veroorzaken aan de omgeving en de scooter.



**Let op:**

- Deze scooter is geschikt voor het vervoeren van één persoon. Neem geen passagiers mee.
- Gebruik uitsluitend originele Life & Mobility onderdelen en accessoires.
- De veiligheidsinstructies en stickers nooit afdekken of verwijderen.
- Laat de scooter altijd uitgeschakeld en zonder sleutel achter. Hiermee voorkomt u ongewild gebruik en/of diefstal.
- Gebruik in regen, mist, ijsel en sneeuw en strooizout heeft een nadelig effect op het elektrisch systeem.
- Deze scooter heeft standaard géén verlichting; rijd daarom niet in het donker. Verlichting is als accessoire verkrijgbaar.
- Deze scooter heeft géén richtingaanwijzer, steek uw hand uit als u van richting verandert.

**Eisen aan de persoon**



**Waarschuwing:**

- Als u onder invloed bent van middelen die de rijvaardigheid kunnen beïnvloeden, mag u geen scooter rijden.
- In bepaalde (medische) situaties is het wenselijk dat u eerst een rijvaardigheidstraining volgt bij een daartoe toegeruste dealer.



**Let op:**

- Neem contact op met uw arts als u voorgeschreven medicijnen gebruikt of fysieke beperkingen hebt. Sommige medicijnen of beperkingen kunnen uw rijvaardigheid beïnvloeden.

- U dient voldoende gezichtsvermogen te hebben om in elke mogelijke gebruikssituatie veilig met de scooter te kunnen rijden.
- Houd u aan de geldende verkeersregels.
- Zorg dat u altijd door andere verkeersdeelnemers wordt opgemerkt. In het verkeer bent u als scootergebruiker kwetsbaar.
- Vermijd afgelegen routes. Zorg dat er in geval van nood voor hulp gezorgd kan worden.
- Zet de scooter uit als u uw mobiele telefoon gebruikt.

**Monteren en afstellen**

(zie ook hoofdstuk 'Instellingen en verstellingen')



**Waarschuwing:**

- Controleer voordat u de scooter gebruikt of alle onderdelen van de scooter goed gemonteerd zijn en goed vastzitten.



**Let op:**

- Verwijder nooit de antiekiepwieltjes.

**Zitten in de scooter**



**Waarschuwing:**

- Zorg dat vingers en ledematen niet bekneld raken. Wees vooral waakzaam:
  - Bij het wegklappen van armleggers.
  - Wanneer u niet de volledige controle over armen of benen heeft.

**Rijden met de scooter**

(zie ook hoofdstuk 'Gebruik')



**Waarschuwing:**

- Houdt u aan de verkeersregels.
- Pas op dat er geen kledingstukken tussen de wielen komen.

- Hang niets aan het stuur, gebruik het mandje.
- Laat niemand op uw scootmobiel staan.
- Neem niets op schoot.



### Let op:

- Controleer voordat u gaat rijden of de scootmobiel in rijstand staat en niet in de vrijloop.
- Houd de magneetsleutel niet op uw dashboard, maar hang deze aan de stuurkolom op de daarvoor bestemde plaats.
- Het is in **Nederland** verplicht om uw scootmobiel minimaal WA\* te verzekeren.

\*WA is een aansprakelijkheidsverzekering die wettelijk verplicht wordt door de overheid. De schade, die u met uw scootmobiel aan anderen veroorzaakt en waarvoor u wettelijk aansprakelijk bent, wordt vergoed. Dit geldt niet voor de schade, die door uw schuld aan uw scootmobiel is veroorzaakt. Een verzekerd voertuig is te herkennen aan een verzekeringsplaatje aan de achterzijde.

### Hellingen en andere obstakels



#### Waarschuwing:

- Vermijd hellingen steiler dan 6°. Het (voor- of achteruit) berijden hiervan is gevaarlijk.
- Wees waakzaam tegen kantelen bij het oprijden van een helling. Gebruik beslist niet de vrijloop op een helling.
- Rijd een helling altijd recht van voren op, niet zijwaarts.
- Rijd voorzichtig langs een (stoep)rand. Ongelijke ondergrond verhoogt de kans op kantelen.



Maximale hellinghoek



Een drempel benaderen

- Vermijd langdurig oprijden van hellingen; hierbij kan overmatige slijtage aan motor en elektrische componenten optreden.



### Let op:

- Uw zwaartepunt verplaatst zich als u een helling op- of afrijdt. Wees hierop bedacht.
- Keer voorzichtig op een steile helling in verband met kantelgevaar.
- Rijd een drempel altijd recht van voren op.
- Rijd nooit achterwaarts van een stoeprand of obstakel.
- De maximale drempelhoogte die u kunt oprijden is 5 cm.
- Zacht, glad of ongelijk terrein verhoogt het risico op gevaarlijke situaties.
- De remweg kan significant langer zijn op een helling dan op een vlakke ondergrond.

### Transport van de scootmobiel zonder inzittende (zie ook hoofdstuk 'Transport en opslag')



#### Levensgevaarlijk:

- Maak bij vervoer van de scootmobiel in een motorvoertuig altijd een transfer naar een vaste zitplaats van het motorvoertuig. Deze scootmobiel mag nooit gebruikt worden als zitondersteuning in een motorvoertuig.
- De scootmobiel is niet bedoeld om door middel van een takel of ophijssysteem te worden verplaatst.



### **Waarschuwing:**

- Zorg dat uw vingers niet bekneld raken tijdens het verkleinen van de scooter.
- Til de scooter nooit aan de kunststof delen van de behuizing.



### **Let op:**

- Zorg dat de scooter volledig gemonteerd is voordat u deze gaat gebruiken.

### **Overige**



### **Waarschuwing:**

- Zet de scooter niet in direct zonlicht: de bekleding kan heet worden met mogelijk verbranding van de huid tot gevolg.



### **Voorzichtig:**

- Probeer een storing nooit zelf te verhelpen. Neem contact op met uw dealer.
- Laat de scooter niet in contact komen met zeewater: zeewater is agressief en tast de scooter aan.
- Laat de scooter niet in contact komen met zand: zand kan doordringen tot in de draaiende delen van de scooter, waardoor onnodig snelle slijtage optreedt.



### **Let op:**

Om uw veiligheid nog beter te kunnen waarborgen is er een aantal technische voorzorgsmaatregelen in acht genomen:

- Bij een aangesloten acculader is de wegrijdblokkering actief.
- Bij signalering van een elektronisch defect zal de scooter gecontroleerd tot stilstand komen.
- Delen waartussen lichaamsdelen beklemd kunnen raken zijn zoveel mogelijk afgeschermd.

- Een heupgordel om uw lichaamshouding te fixeren kan door de leverancier gemonteerd worden aan de bevestigingspunten van het scharnier op de zitting.

### **EMC goedgekeurd**

De scooter is EMC (Elektro Magnetische Compatibiliteit) goedgekeurd. Uit proeven is gebleken dat de scooter niet gevoelig of schadelijk is voor mobiele communicatieapparatuur en elektronisch gestuurde apparatuur. Wees desondanks voorzichtig bij het gelijktijdig gebruik van de scooter en mobiele of elektronische apparatuur.

Ook het gebruik in de buurt van sterke elektrische of magnetische velden zoals deze in b.v. industriële omgevingen kunnen voorkomen wordt afgeraden. Indien u problemen vaststelt, dient de scooter uitgezet te worden.

De Vivo is een elektrisch aangedreven scootmobiel, geschikt voor zowel jonge als oudere mensen die moeite hebben om zich over een langere afstand voort te bewegen.

Deze handleiding omschrijft uitsluitend de standaardinstellingen van uw scootmobiel. De meest actuele veiligheidsvoorschriften en meer informatie vindt u op onze website:  
[www.life-mobility.com](http://www.life-mobility.com)

### Recalls

Bij een product recall zullen wij dit op onze website **[www.life-mobility.com](http://www.life-mobility.com)** vermelden, of u krijgt persoonlijk een bericht van uw dealer.

*\* Afhankelijk van de ingestelde snelheid, buitentemperatuur, gewicht gebruiker, etc.*

- Bedoeld gebruik: binnen- en buitenshuis, tussen -25° C en + 50° C, op verharde paden en wegen
- L x b x h (stoel in hoogste stand): 108 x 58 x 93 cm
- Gewicht (incl. accu's): 62,5 kg
- Gewicht accubox: 15 kg
- Zitdiepte: 41 cm
- Zitbreedte: 41 cm
- Zithoogte t.o.v. voetplateau (instelbaar): 42,5/45/47,5 cm
- Hoogte tussen voetplateau en grond: 9 cm
- Max. rij-afstand met volgeladen accu's: 28 km\*
- Max. (programmeerbare) snelheid: 8 km/h\*
- Draaistraal (radius): 118,5 cm
- Max. gebruikersgewicht: 120 kg
- Accucapaciteit: 24 V (2x12V) / 22 Ah
- Max. laadvermogen: 3A / 120/240 V / 50/60Hz
- Wielmaat: 24x7,5 cm
- Voldoet aan: EN 12184 klasse A
- Voldoet aan eisen voor weerstand tegen ontbranding: ISO 7176-16

### Service en technische ondersteuning

Raadpleeg uw dealer in geval van vragen over specifieke instellingen, onderhoud of reparatie. Houd altijd het serienummer bij de hand. Deze vindt u op de CE-sticker op de stoelkolom van de scootmobiel.

### Technische levensduur

Door Life & Mobility wordt aan dit product een technische levensduur toegeschreven van 6 jaar. Dit wil zeggen dat het product in deze periode reparabel, veilig en bruikbaar is.

Bovengenoemde verklaring is alleen dan van toepassing wanneer de gebruiker het product gebruikt in de hoedanigheid waarin deze door Life & Mobility is bestemd en als zodanig CE-gemarkeerd, inclusief eventuele originele accessoires.

**Controle van de levering**

Controleer voordat u de scootmobiel gaat gebruiken of de levering overeenkomt met onderstaande productbeschrijving. Indien u bij aflevering transportschade constateert, geef dit dan door aan uw dealer. Life & Mobility vertrouwt erop dat de scootmobiel aan uw verwachtingen voldoet en wenst u er veel gemak van.

**Productbeschrijving**

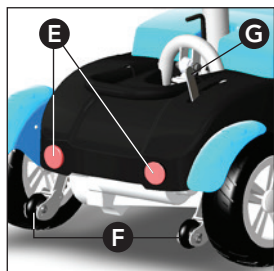

Productbeschrijving scootmobiel



- |                            |                               |
|----------------------------|-------------------------------|
| A. Neerklapbare rugleuning | I. CE-sticker                 |
| B. Opklapbare armleggers   | J. Accubox                    |
| C. Stoelhendel             | K. Voetplateau                |
| D. Handvat                 | L. Voorwiel                   |
| E. Reflector               | M. Draaiknop stuur            |
| F. Anti-kiep wieltjes      | N. Mandje                     |
| G. Vrijloophendel          | O. Stuur met bedieningspaneel |
| H. Geveerde achterwielen   | P. Magneetsleutelhouder       |

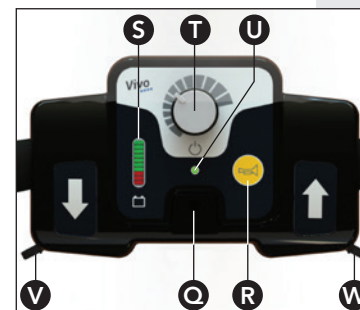

Productbeschrijving bedieningspaneel

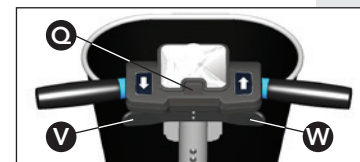

Magneetslot en duimgashendels



Acculaadcontact

**Bedieningspaneel**

- Q. Magneetslot / Magneetsleutel
- R. Claxon
- S. Accu-indicator
- T. Snelheidsknop
- U. Aan/uit indicatielampje
- V. Duimgashendel achteruit
- W. Duimgashendel vooruit
- X. Acculaadcontact

**Niet afgebeeld**

Diverse accessoires zijn optioneel leverbaar, waaronder:

- Stokhouders
- Achteruitkijkspiegel
- Rugleuningtas
- Luchtbanden
- Heupgordel
- Verlichting
- Kleuraccenten

Voor meer accessoires zie [www.life-mobility.com](http://www.life-mobility.com).





CE-sticker



Vrijloophendel



Elektrische rij-stand



Duwstand

## Aanduidingen op de scootmobiel

Op de scootmobiel bevinden zich een aantal stickers. Hieronder een overzicht, met de locatie waar zij zich bevinden.

### CE-sticker

De scootmobiel voldoet aan de bepalingen gesteld in de richtlijn voor Medische Hulpmiddelen en is voorzien van een CE-markering.

De CE-sticker bevindt zich nabij de stoelkolom van uw scootmobiel.

### Vrijloopsticker

De sticker boven de vrijloophendel (G) geeft de "duwstand" aan. In deze stand is de scootmobiel vrij te verrijden.

De sticker onder de vrijloophendel geeft aan dat de scootmobiel gereed is om elektrisch te rijden.



Zitbreedte veranderen

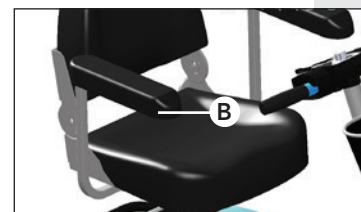

Armleggers

In- en verstellingen zijn door de gebruiker uit te voeren. Twijfelt u aan uw vaardigheden, neem dan contact op met uw dealer.

## Zitbreedte instellen

1. Draai de inbusbouten (a) aan de achter-onderzijde van de stoel los.
2. Stel de breedte naar uw persoonlijke voorkeur in.
3. Draai de inbusbouten weer vast.  
*De armleuningen zijn in de huidige stand vergrendeld.*

## Armleggers

Klap de armleggers (B) op om uitstappen te vergemakkelijken.

## Stuurhoek verstellen



### Let op:

- Verstel de hoek van de stuurkolom niet tijdens het rijden.

Stel de stuurkolom zo dat u makkelijk bij de bediening en het display kan. De stuurkolom is verstelbaar middels een veranding.

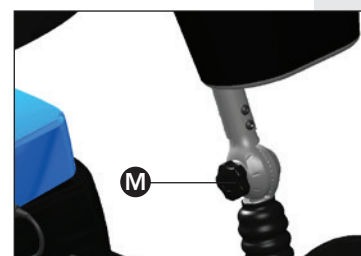

Stuurhoek veranderen

1. Draai de draaiknop (M) onderaan de stuurkolom los.
2. Zet de stuurkolom in de gewenste hoek
3. Draai de draaiknop weer vast; zorg ervoor dat de veranding in elkaar valt.  
*De stuurkolom is nu vergrendeld.*

## Zithoogte instellen (3 standen)

1. Verwijder de stoel (zie pagina 30).
2. Neem de accubox uit; gebruik hiervoor de handgrepen aan beide zijden.
3. Draai de bout los en stel de zitkolom in op de gewenste zithoogte.
4. Plaats de accubox terug.
5. Plaats de stoel terug.



Gedemonteerde scootmobiel

## Demonteren

De scootmobiel kan makkelijk gedemonteerd worden voor transport of opslag (zie ook hoofdstuk 'Transport en opslag').



### Waarschuwing:

Wees uiterst voorzichtig bij het demonteren van de scootmobiel. Zorg dat handen en vingers niet bekneld raken tussen het scharniersysteem.



### Let op:

De scootmobiel moet na het demonteren op de aangegeven plekken worden vastgehouden voor transport.

- De stoel kan aan de zitting en rug vastgepakt worden.
- Het voorste deel van de scootmobiel heeft grijpplekken aan de bumper en de zitkolom.
- Het achterste gedeelte van de scootmobiel heeft een tilbeugel.

1. Verwijder de stoel.
2. Neem de accubox uit; gebruik hiervoor de handgrepen aan beide zijden.
3. Trek de ontgrendelhendel (b) aan de achterzijde van de scootmobiel rechtstandig omhoog.
4. Duw gelijktijdig het handvat (D) naar de grond.

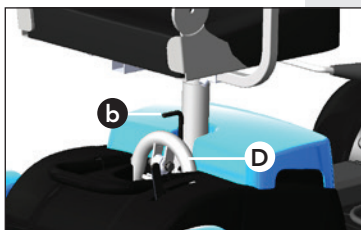

Ontgrendelen

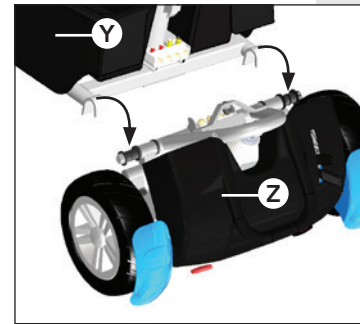
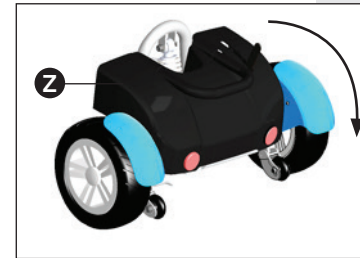

Aanhaakpositie bepalen

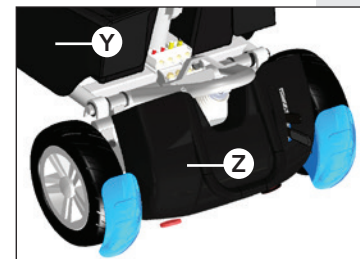

Monteren

5. Til nu het voorste deel (Y) los van het achterste deel (Z).

## Monteren

1. Kantel het achterdeel (Z) van de scootmobiel tot op de antiekpwieltjes in een hoek van 45 graden.



### 2. Let op:

Bepaal nauwkeurig de aanhaakpositie om beschadiging van de bekapping te voorkomen.

3. Til het voorste deel (Y) van de scootmobiel op en haak deze zorgvuldig aan de framebuis van het lagergelegen achterdeel.

4. Laat het voorste deel voorzichtig naar beneden zakken tot beide delen hoorbaar in elkaar klikken.

**Controle vooraf**

Controleer voor het wegrijden het volgende:

- De accustatus in de display.
- De remmen.
- Of de vrijloophendel omlaag wijst. (elektrische rij-stand)
- Of de acculader verwijderd is.
- Of er niks onder de scootmobiel ligt.



In- en uitstappen

**Zelf in- en uitstappen**

1. Duw de stoelhendel (C) omlaag.
2. Houd de stoelhendel omlaag en draai de stoel een kwartslag linksom of rechtsom.
3. Stap in of uit.
4. Laat de stoelhendel los.

*De stoel is nu vergrendeld.*

**Let op:**

- Controleer of de stoel goed vergrendeld is voordat u gaat rijden.



Groen aan-/uit-indicatielampje

**Inschakelen**

1. Gebruik de magneetsleutel (Q) om de Vivo in te schakelen.

*Het aan/uit indicatielampje (U) gaat branden. De scootmobiel is nu klaar om te rijden.*

2. Hang de magneetsleutel aan de stuurkolom op de daarvoor bestemde plaats.

3. Draai aan de snelheidsknop (T) om de gewenste snelheid te kiezen.

*De LED-bar van de accu gaat branden.*



LED-bar gaat branden

**Let op:**

- Kies voor iedere situatie een geschikte snelheidsinstelling.



Duimgashendels

- Draai de snelheidsknop (T) linksom om langzamer te rijden.
- Draai de snelheidsknop (T) rechtsom om sneller te rijden.

**Maximale snelheid**

De maximale snelheid is standaard ingesteld op 7,5 km/u. Uw dealer heeft de mogelijkheid om de snelheidsinstelling naar beneden aan te passen.

**Vooruit en achteruit rijden**

1. Duw de rechter duimgashendel (W) langzaam in (richting het stuur).  
*De scootmobiel gaat vooruit rijden.*
2. Duw de rechter duimgashendel verder in.  
*De scootmobiel gaat sneller vooruit rijden.*
3. Laat de rechter duimgashendel los.  
*De scootmobiel stopt.*
4. Gebruik de linker duimgashendel (V) om achteruit te rijden.

**Let op:**

- Wordt de scootmobiel 5 minuten niet gebruikt, dan schakelt de scootmobiel automatisch in standby gedurende 50 minuten. De LED-bar van de accu knippert, om aan te geven dat de scootmobiel nog steeds aan is. Na 50 minuten standby schakelt de scootmobiel automatisch uit.



LED-bar van de accu knippert

**Weer gaan rijden vanuit standby**

1. Draai de snelheidsknop terug naar de startpositie.  
*De LED-bar gaat uit*
2. Draai vervolgens aan de snelheidsknop om de gewenste snelheid te kiezen.
3. Gebruik de duimgashendel om weer te gaan rijden.



Snelheidsknop in startpositie



Uitschakelen met de magneetsleutel

### Uitschakelen

1. Draai de snelheidsknop (T) linksom naar de startpositie.
2. Gebruik de magneetsleutel (Q) om de Vivo uit te schakelen.

Het aan-/uit-indicatielampje en de LED-bar van de accu gaan uit. De scootmobiel is nu uitgeschakeld.



#### Let op:

Na 50 minuten standby schakelt de scootmobiel automatisch uit. U heeft nu de magneetsleutel nodig om de Vivo weer in te schakelen.



#### Let op:

- Doseer uw snelheid met de duimgashendel. De snelheidsinstelling bepaalt hoe hard u rijdt als u de duimgashendel volledig induwt.
- Controleer of de weg achter u vrij is tijdens het achteruit rijden.
- De scootmobiel rijdt langzamer achteruit dan vooruit.



#### Waarschuwing:

- Doseer uw snelheid vóórdat u een bocht instuurt. De scootmobiel kan kantelen als u met een hoge snelheid de bocht instuurt.
- Ondanks de kleine draaicirkel van de scootmobiel kan het indraaien van liften of deuren moeilijk zijn. Zorg dat u altijd de juiste snelheidsinstelling gebruikt voor manoeuvres.

### Accu's

#### Waarschuwing:



- Laat onderhoud aan de accu's altijd door uw dealer uitvoeren. Open nooit zelf de accubox.
- Verbind nooit een kabel met een AC/DC-converter of de acculader. Contact met onderdelen kan een elektrische schok veroorzaken.
- Gebruik alleen de laadplug en de meegeleverde acculader van Life & Mobility.



#### Voorzichtig:

- Nieuwe accu's moeten ingereden worden. Accu's beschikken pas na een aantal keer gebruiken en opladen over hun volledige capaciteit. Houd daar rekening mee bij uw eerste ritten.
- Laad de accu's bij voorkeur dagelijks op; dit verlengt de levensduur. Laad in ieder geval minimaal 1 keer per maand de accu's op.
- Laad de accu's altijd volledig op.
- Voorkom dat de accu's geheel ontladen worden. De scootmobiel valt stil en het heeft een negatieve uitwerking op de levensduur van de accu.
- Laad volledig ontladen accu's zo snel mogelijk gedurende 24 uur op.



#### Let op:

- Bij lage temperaturen hebben de accu's een lagere capaciteit. Hierdoor neemt ook de actieradius af.
- Zet de scootmobiel iedere nacht aan de oplader weg.
- U kunt de meegeleverde accu's niet overladen. Dankzij spanningsbegrenzing schakelt de lader automatisch uit als de accu's vol zijn.

*Aflezan van de accu-status*

De accu-indicator (S) op het bedieningspaneel toont de resterende accucapaciteit:



Accu-indicator

| Accustatus                                 | Indicatie  |
|--|--|
| Alle rode en groene blokjes zijn zichtbaar | De accu's zijn vol.  |
| 3 rode blokjes zijn zichtbaar              | U kunt nog 3 - 6 km rijden (afhankelijk van het type accu's en overige omstandigheden). Bij voorkeur nu opladen. |
| 1 blokje is zichtbaar                      | De scootmobiel z.s.m. opladen.   |

*Opladen accu's*

1. Steek de stekker van de acculader in het acculaadcontact (X).
2. Steek de stekker van het netsnoer in een wandcontactdoos.
3. Maak de laadcyclus van 8 - 10 uur altijd geheel af. De accu's zijn vol als het groene lampje op de lader gaat branden.



Acculaadcontact

**Foutcodes**

De LED-bar gaat knipperen bij een foutmelding.

| Foutmelding         | Indicatie   |
|---------------------|---|
| 1 blokje knippert   | De accu is leeg of niet correct aangesloten. Controleer of de accu juist is aangesloten. Probeer dan de accu opnieuw te laden.    |
| 2 blokjes knipperen | De elektrische aansluiting naar de motor is onderbroken. Laat uw leverancier alle elektrische contacten van de motor controleren. |

| Foutmelding  | Indicatie  |
|--|--|
| 3 blokjes knipperen                                | Kortsluiting tussen motor en accu. Neem contact op met uw leverancier.   |
| 4 blokjes knipperen                                | De vrijloop is ingeschakeld of de rem is handmatig ontkoppeld. Controleer de positie van de vrijloophendel.  |
| 5 blokjes knipperen                                | Niet in gebruik.   |
| 6 blokjes knipperen                                | De rem heeft ingegrepen. Bijvoorbeeld omdat de oplader nog is aangesloten of de stoel niet in de juiste rijpositie staat.  |
| 7 blokjes knipperen                                | Fout in gashendel. Schakel de scootmobiel uit en weer aan. Neem contact op met uw leverancier als het probleem blijft optreden.  |
| 8 blokjes knipperen                                | Elektronicafout. Neem contact op met uw leverancier.   |
| 9 blokjes knipperen                                | De vrijloop is ingeschakeld of de rem is handmatig ontkoppeld. Controleer de positie van de vrijloophendel.  |
| 10 blokjes knipperen                               | Te hoge elektrische spanning. Neem contact op met uw leverancier.  |
| Blokjes lopen op en af van 1 tot 10 en weer terug. | Gashendel bediend bij het inschakelen. Laat de gashendel los en schakel de scootmobiel uit en weer aan. Neem contact op met uw leverancier als het probleem blijft optreden. |

**Vrijloophendel****Waarschuwing:**

- Gebruik deze functie nooit op een helling of tijdens het rijden. De rem is dan buiten werking.
- Duw de vrijloophendel na elk gebruik van de vrijlooffunctie naar beneden om de rem weer in te schakelen.

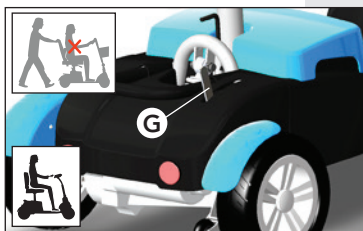

1. Duw de vrijloophendel (G) naar boven om de scootmobiel met de hand te verrijden.
2. Duw de vrijloophendel weer naar beneden voor de elektrische rij-stand. Wen uzelf dit aan na elk gebruik.

**Stallen**

Plaats tijdens het stallen van uw scootmobiel een kettingslot door een van de wielen voor extra veiligheid.

Vrijloophendel

**Reinigen****Voorzichtig:**

- Gebruik geen bleek- of oplosmiddelen.
- Gebruik geen hogedrukreiniger om de scootmobiel te reinigen.

**Let op:**

- Reinig de bekleding en het frame regelmatig.

**Bekleding**

1. Verwijder lichte verontreiniging met een oplossing van mild reinigingsmiddel en warm water.
2. Schrob de bekleding met een zachte borstel voorzichtig af wanneer de verontreiniging in de bekleding is getrokken.

**Frame**

1. Reinig de behuizing met een niet-schurende reiniger.
2. Zet het frame in een niet-schurende autowas.

**Accu's** (zie ook hoofdstuk 'Gebruik')**Let op:**

- Laad accu's voorafgaand aan het eerste gebruik altijd volledig op.
- Wees voorzichtig met beschadigde accu's. Laat het (milieuvriendelijk) vervangen van de accu's over aan uw dealer.

**Voorzichtig:**

- Accu's kunnen gevaarlijk zijn. Laat uw accu's uitsluitend installeren en onderhouden door een gekwalificeerde scootmobielmonteur. Deze beschikt over de benodigde kwalificatie en gereedschappen om de inbouw en het onderhoud veilig en correct uit te voeren.

- De scootmobiel werkt op 24V en maakt daarvoor gebruik van 2 x 12V accu's die in serie zijn geschakeld. Gebruik nooit tegelijkertijd:
  - Accu's van verschillende fabrikanten;
  - Accu's met verschillende technologieën;
  - Accu's met verschillende datumcodes.

### Banden (indien luchtbanden)



#### Let op

- Neem in geval van een lekke band contact op met uw leverancier.
- De bandenspanning mag maximaal 3,45 bar zijn.
- De spanning van de voorbanden moet minimaal 2,0 bar zijn.
- De spanning van de achterbanden moet minimaal 2,5 bar zijn.

### Service en technische ondersteuning

Breng de scootmobiel minimaal 1 keer per jaar voor een servicebeurt en controle naar uw dealer. Preventief onderhoud voorziet in de controle op het goede en juiste functioneren van alle bewegende delen, alsmede de elektronica en de conditie van de accu's.

Reparaties dienen uitsluitend door uw dealer of door Life & Mobility te worden uitgevoerd, waarbij uitsluitend door Life & Mobility geleverde originele onderdelen mogen worden gebruikt.

### Onderhoudsmatrix

In onderstaande matrix zijn de onderdelen aangegeven die regelmatig gecontroleerd moeten worden. Als er een gebrek is ontstaan kunt u de dealer inschakelen om dit te verhelpen.

| Onderdeel   | Actie                                   | Dagelijks | Wekelijks | Maandelijks | Per kwartaal | Per jaar |
|-------------|---|-----------|-----------|-------------|--------------|----------|
| Acculader   | Controleren op werking                  | X         |           |             |              |          |
| Behuizing   | Reinigen met vochtige doek              |           | X         |             |              |          |
| Banden      | Controleren bandenspanning              |           |           | X           |              |          |
|             | Controleren profieldiepte (min. 1.6 mm) |           |           |             | X            |          |
| Accu's      | 24-uurs oplaadcyclus                    |           |           | X           |              |          |
| Scootmobiel | Servicebeurt                            |           |           |             |              | X        |

### Servicebeurt door de dealer

Bij een servicebeurt dienen de volgende punten gecontroleerd te worden:

1. Onderdelen op breuken controleren. Indien een breuk geconstateerd wordt, dient het onderdeel vervangen te worden.
2. Onderdelen op roestvorming controleren. Indien nodig bijwerken met metaalverf of vervangen.
3. Draaiende delen op speling controleren. Indien de speling de werking negatief beïnvloed de onderdelen afstellen of vervangen.
4. Controleer boutenverbindingen op het aandraai-moment en pas indien nodig onderstaand overzicht toe;
  - M5 schroeven -> 6 Nm
  - M6 schroeven -> 10 Nm
  - M8, M10 en M12 schroeven -> 25 Nm



### Transport van de scootmobiel

#### Levensgevaarlijk:



- Maak bij vervoer van de scootmobiel in een motorvoertuig een transfer naar een vaste zitplaats van het motorvoertuig. Deze scootmobiel mag nooit gebruikt worden als zitondersteuning in een motorvoertuig, ook niet wanneer de scootmobiel met een taxi-vergrendeling wordt vastgezet.
- De scootmobiel is niet bedoeld om door middel van een takel of ophijssysteem te verplaatsen.



#### Voorzichtig:

- Til de scootmobiel nooit aan de kunststof delen van de behuizing.



#### Let op:

- De onderdelen zijn zwaar. Vraag indien nodig om hulp:
  - Gewicht accubox: 15,5 kg.
  - Voorste deel scootmobiel: 18,5 kg.
  - Achterste deel scootmobiel: 16,1 kg.
  - Stoel: 11 kg.
  - Mand: 0,6 kg.

#### De stoel verwijderen

1. Ga naast de scootmobiel staan.
2. Duw de rugleuning voorover.
3. Draai de hendel (C) naar beneden.
4. Draai de stoel een kwartslag linksom of rechtsom.
5. Til de stoel van de scootmobiel.



Stoel verwijderen

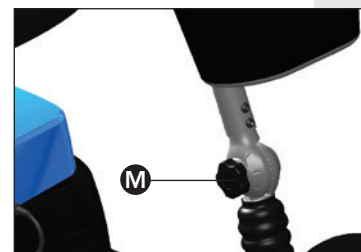

Stuurhoek platleggen

#### De stuurkolom platleggen

1. Draai de knop (M) onderaan de stuurkolom los.
2. Beweeg de stuurkolom zo ver mogelijk in de richting van de stoel.  
*Tip: wanneer de stoel verwijderd is kan de stuurkolom verder platgelegd worden.*
3. Draai de hendel (C) weer vast.

#### Transport

Na het verwijderen van de stoel kunt u de scootmobiel bijvoorbeeld in de kofferbak transporteren.

Het kan zijn dat uw scootmobiel te groot is voor sommige openbaar vervoersmiddelen. Verklein, indien mogelijk, uw scootmobiel.

Indien gewenst kunt u de scootmobiel verder demonteren, zie hoofdstuk 'Instellingen en verstellingen'.

#### Opslag bij niet gebruiken van de scootmobiel



#### Let op:

- Berg accu's altijd in volledig geladen toestand op.
- Volledig opgeladen AGM-accu's kunnen hun lading tot zes maanden vasthouden, maar moeten altijd worden opgeladen voorafgaand aan gebruik. De accucapaciteit zal pas volledig zijn na een aantal keer gebruiken en opladen.
- Vermijd opslag van accu's bij extreem hoge of extreem lage temperaturen.
- Bij AGM accu's hoeft geen water bijgevuld te worden. Raadpleeg een gekwalificeerde scootmobielmonteur bij eventuele prestatieproblemen.



Langer dan een week:

- Sluit minimaal 1 keer per maand de acculader aan om de conditie van de accu's op peil te houden of zet de scootmobiel aan de acculader weg.

Zeer langdurig (bijv. tijdens de winter of door ziekte):

- Laat de bedrading van de accu's door uw dealer ontkoppelen of neem de accubox uit de scootmobiel.

### **Garantievoorwaarden**

De producten van Life & Mobility zijn met zorg samengesteld en nauwkeurig gecontroleerd voordat zij de fabriek verlaten. Mocht blijken dat een product niet aan de verwachtingen voldoet, dan kunt u zich wenden tot de partij waar u het product heeft aangeschaft.

Life & Mobility respecteert de wet- en regelgeving, ter bescherming van de consument, die van toepassing zijn in het land van aanschaf.

Buiten de garantie vallen gebreken ontstaan door: niet in acht nemen van gebruiks- en onderhoudsvoorschriften, anders dan normaal gebruik, slijtage, onachtzaamheid, overbelasting, ongeval door derden, toegepaste, niet originele onderdelen en gebreken waarvan de oorzaak is gelegen buiten het product.

Met deze garantie vervalt elke andere garantie; in de wet bepaald, of mondeling meegedeeld, behoudens dat wat door Life & Mobility schriftelijk wordt gegarandeerd.

Garanties gelden uitsluitend binnen de EU.

## Afvoeren product en verpakking

### **Afvoeren product en verpakking**

Alle onderdelen van uw scootmobiel zijn recyclebaar. De dealer is bekend met de inzamelpunten voor het afdanken van de scootmobiel.

Vanuit milieuoogpunt adviseren wij om de verpakking en de scootmobiel zoveel mogelijk gescheiden af te voeren, zodat de gebruikte materialen efficiënt gerecycled kunnen worden.

*Deze handleiding is met de grootst mogelijke zorg samengesteld en is gebaseerd op de informatie zoals bij Life & Mobility bekend op het moment van verschijnen. Life & Mobility neemt geen verantwoordelijkheid voor eventuele fouten in de tekst of gevolgen daarvan.*

*De informatie in deze handleiding is van toepassing op de standaard uitvoering van het product. Life & Mobility neemt geen verantwoordelijkheid voor eventuele schade ontstaan door wijzigingen in of aanpassingen op het product na het moment van eerste verkoop. Tevens kan Life & Mobility niet aansprakelijk gesteld worden voor schade door werkzaamheden door derden.*

*De informatie in deze handleiding mag op geen enkele manier vermenigvuldigd en/of openbaar gemaakt worden, zonder de voorafgaande schriftelijke toestemming van Life & Mobility.*

*De door Life & Mobility gebruikte handelsnaam en handelsmerken mogen krachtens de handelsnaamwet niet als vrij worden beschouwd.*

*Aan deze tekst kunnen geen rechten worden ontleend. Wijzigingen voorbehouden.*

*© Life & Mobility – Alle rechten voorbehouden*

Dear user,

By choosing a Vivo mobility scooter you have chosen unequalled safety, quality and driving pleasure! We hope you will drive many comfortable and safe miles and trust that you will enjoy the freedom offered by the Vivo.

In this user manual you will find everything you need to know about the Vivo, from safety instructions and operating functions to maintenance tips. Carefully read the user manual, so you can get the most out of your mobility scooter.

We would like to keep you informed about updates, user experiences and other useful information. You can regularly read about the latest developments on the [www.life-mobility.com](http://www.life-mobility.com) website.

Kind regards,  
Management and staff of Life & Mobility

|                                   |    |
|-----------------------------------|----|
| Safety instructions               | 5  |
| Introduction                      | 12 |
| Technical specifications          | 13 |
| Product description               | 14 |
| Settings and adjustments          | 17 |
| Use                               | 20 |
| Maintenance                       | 27 |
| Transport and storage             | 30 |
| Warranty                          | 33 |
| Disposal of product and packaging | 34 |

As the user of the mobility scooter, you are always responsible for complying with the locally applicable safety instructions and guidelines. It is important to first acquire driving experience under the supervision of an experienced instructor. Your dealer can advise you on this.

Life & Mobility accepts no liability for any loss or injury caused by negligence or by failure to comply with the safety instructions.

**Attention:**

- If you see this symbol in the manual, it indicates a supplementary instruction. Always follow this instruction. Negligence may adversely affect the operation of the mobility scooter and may cause physical injury or damage to the mobility scooter, the immediate vicinity or the environment.

**General**

**Warning:**

- Never change the construction of the mobility scooter.
- Only use the mobility scooter for its intended purpose.
- Keep the mobility scooter away from open fire.
- Never allow children to play unsupervised near the mobility scooter.

**Be careful:**

- Use the basket only to transport objects.
- Do not use your mobility scooter to pull vehicles, carts, etc.
- Remember that there are protruding parts, both fixed and loose, in and on the mobility scooter. These can cause damage to the surroundings and the mobility scooter.



### **Attention:**

- *This mobility scooter is suitable for transporting a single person. Do not carry passengers.*
- *Only use original Life & Mobility parts and accessories.*
- *Never cover or remove the safety instructions and stickers.*
- *Always switch off the mobility scooter and take out the key before leaving it. This prevents unwanted use and/or theft.*
- *Use in rain, mist, black ice, snow and on salted roads may have an adverse effect on the electrical system.*
- *This mobility scooter does not come with lights as standard; therefore, do not ride it in the dark. Lighting can be supplied as an accessory.*
- *This mobility scooter does not have indicators, use hand-signals when changing direction.*

### **Personal requirements**



### **Warning:**

- *If you are under the influence of substances that may affect your ability to drive, you may not drive the mobility scooter.*
- *There are certain (medical) situations where it is desirable to first undergo driver-competence training supervised by a suitably equipped dealer.*



### **Attention:**

- *Please contact your doctor if you are taking prescription medicines or if you have physical limitations. Some medicines or limitations may affect your driving ability.*
- *Your vision must be adequate to drive the mobility scooter safely in any situation that may occur during use.*
- *Please follow the relevant traffic rules that apply.*
- *Make sure that you can always be seen by other road users. As a user of a mobility scooter you are very vulnerable on the road.*
- *Avoid distant routes. Make sure that help can be arranged in the event of an emergency.*
- *Switch off the mobility scooter if you are using your mobile telephone.*

### **Assembling and adjustment**

(see also the chapter 'Settings and adjustments')



### **Warning:**

- *Before using the mobility scooter, check that all components of the mobility scooter are properly mounted and secured.*



### **Attention:**

- *Never remove the anti-tipping wheels.*

**Sitting in the mobility scooter**



**Warning:**

- Make sure that your fingers and limbs do not get trapped. Always be very careful:
  - When folding away armrests.
  - If you are not in full control of your arms or legs.

**Driving the mobility scooter**

(see also the chapter 'Use')



**Warning:**

- Please follow the relevant traffic rules that apply.
- Make sure that no loose clothing can get caught. These may become trapped in the wheels.
- Do not transport anything on the handlebars, instead, use the basket.
- Do not let anyone stand on your mobility scooter.
- Do not transport anything on your lap.



**Attention:**

- Before driving-off check that the mobility scooter is in the driving status and not in freewheel.
- Do not keep the magnetic key on your dashboard, but hang it from the steering column in the place intended for this purpose.

**Slopes and other obstacles**



**Warning:**

- Avoid slopes with a gradient greater than 6°. Driving on slopes (forwards or in reverse) is always dangerous.
- Be careful you do not overturn when driving on a slope. Never freewheel down a slope.



Maximum gradient



Approaching a curb



**Attention:**

- Always drive straight up/down a slope, never angle across it.
- Drive carefully along (pavement) edges. An uneven surface increases the risk of overturning.
- Avoid prolonged driving on inclines. This can cause excessive wear on the engine and electrical components.
- Your centre of gravity moves when you drive up or down a slope. Please beware.
- Turn around carefully on a steep slope as there is a greater risk of overturning.
- Always approach a curb from directly in front.
- Never reverse over a curb or obstacle.
- The maximum curb height you can drive over is 5 cm.
- Soft, slippery or uneven surfaces increase the risk of a dangerous situation.
- The breaking distance can be significantly longer on a slope than on a flat surface.

**Transport the mobility scooter without passenger** (see the 'Transport and storage' chapter)



**Extremely dangerous:**

- When transporting the mobility scooter in a motor vehicle, always make sure you are seated in a fixed seat of the motor vehicle. Never use your mobility scooter as a seat in a motor vehicle.
- You should not move the mobility scooter by using a hoisting device or a lifting system.



**Warning:**

- Make sure that your fingers do not get trapped when folding down the mobility

scooter.

- Never carry the mobility scooter by the plastic parts of the housing.



**Attention:**

- Make sure that the mobility scooter is fully assembled before use.

**Miscellaneous**



**Warning:**

- Do not put the mobility scooter in direct sunlight: the upholstery can become too hot, and cause burns or irritation to the skin.



**Be careful:**

- Never attempt to resolve a fault yourself. Contact your dealer instead.
- Do not allow the mobility scooter to come into contact with seawater: seawater is corrosive and will damage the mobility scooter.
- Do not allow the mobility scooter to come into contact with sand: sand may penetrate to the moving parts of the mobility scooter, causing faster wear and tear.



**Attention:**

A number of technical precautions have been implemented to further guarantee your safety:

- The immobiliser is activated whenever a battery charger is connected.
- In the event of an electronic fault, the mobility scooter will make a controlled stop.
- To avoid the risk of body parts becoming trapped, the necessary components have been guarded where possible.
- To secure your body in the correct position, your supplier can fit a hip belt to the fastening points of the hinge of the seat.

**EMC-approved**

The mobility scooter is approved for EMC (Electro-Magnetic Compatibility). Tests have shown that mobility scooters are not sensitive or damaging to mobile communication equipment and electronically controlled equipment. Despite this, please be careful when using the mobility scooter and mobile or electronic equipment at the same time.

It is also not advised to use the mobility scooter close to strong electric or magnetic fields as can be found in industrial environments. If you notice problems, please switch off the mobility scooter.

The Vivo is an electrically powered mobility scooter, suitable for both young and older people who have difficulty walking long distances.

This manual only describes the default settings of your mobility scooter. You will find the most up-to-date safety instructions and more information on our website: [www.life-mobility.com](http://www.life-mobility.com)

### Recalls

If a product is being recalled, we will put a notice on our [www.life-mobility.com](http://www.life-mobility.com) website or you will receive a personal message from your dealer.

*\* Depending on the set speed, outside temperature, weight of the user, etc.*

- Intended use: outdoors, between -25° C and + 50° C, on paved paths and roads
- L x w x h (seat in the highest position): 108 x 58 x 93 cm
- Weight (incl. batteries): 62,5 kg
- Weight of battery box: 15 kg
- Seat depth: 41 cm
- Seat width: 41 cm
- Seat height above footrest (adjustable): 42,5/45/47,5 cm
- Height between footrest and ground: 9 cm
- Max. driving distance with fully-charged batteries: 28 km\* (18 miles approximately\*)
- Max. (programmable) speed: 8 km/h\* (5 mph\*)
- Turning circle (radius): 118,5 cm
- Max. user weight: 120 kg (19 st)
- Battery capacity: 24 V (2x12V) / 22 Ah
- Max. load: 3A / 120/240 V / 50/60Hz
- Wheel size: 24x7.5 cm (9.4" x 3)
- Complies with: EN 12184 Class A
- Complies with requirements for resistance to ignition: ISO 7176-16

### Service and technical support

Contact your dealer if you have any questions about specific settings, maintenance or repairs. Always have the serial number ready. You can find it on the CE sticker on the seat column on the mobility scooter.

### Expected service life

Life & Mobility assigns a service life of 6 years to this product. This means that during this period, the product is fixable, safe and usable.

The statement above is only applicable if the user uses the product in the manner that Life & Mobility intended, marked with CE and including any original accessories.



**Checking the delivery**

Before using the mobility scooter, check if the delivery matches the product description below. If you find any transport damage upon delivery, please inform your dealer. Life & Mobility trusts that the mobility scooter meets your expectations and hopes it brings you much convenience.

**Product description**

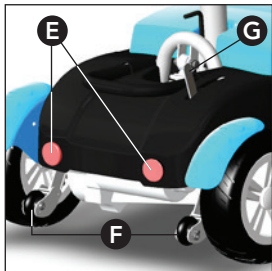

Mobility scooter product description



- |                        |                                  |
|------------------------|----------------------------------|
| A. Folding backrest    | I. CE sticker                    |
| B. Folding armrests    | J. Battery box                   |
| C. Seat lever          | K. Footrest                      |
| D. Handle              | L. Front wheel                   |
| E. Reflector           | M. Handlebars' rotary button     |
| F. Anti-tipping wheels | N. Basket                        |
| G. Freewheel lever     | O. Handlebars with control panel |
| H. Sprung rear wheels  | P. Magnetic key holder           |

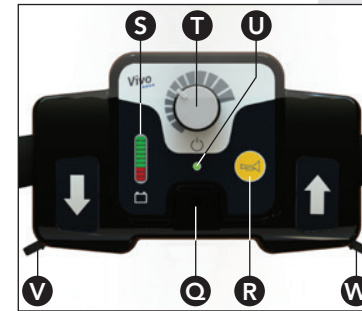

Product description control panel

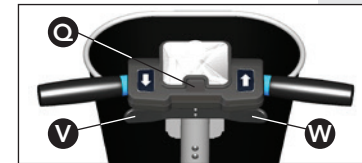

Magnetic lock and thumb control lever



Battery charger contact

**Control panel**

- Q. Magnetic lock / Magnetic key
- R. Horn
- S. Battery indicator
- T. Indicator on/off
- U. Speed button
- V. Reversing thumb control lever
- W. Forward thumb control lever
- X. Battery charger contact

**Not pictured**

Various accessories are optionally available, including:

- Crutch holders
- Rear-view mirror
- Backrest bag
- Pneumatic tyres
- Seatbelt
- Lights
- Colour accents

See [www.life-mobility.com](http://www.life-mobility.com) for more accessories.

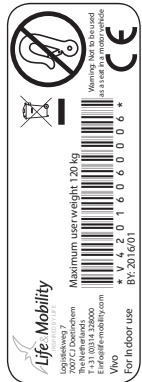

CE-sticker



Freewheel lever



Electric driving position



Push position

**Markings on the mobility scooter**

There are a number of stickers on the mobility scooter. Below is an overview of these stickers, with their location.

*CE-sticker*

The mobility scooter meets the provisions of the Directive for Medical Devices and has a CE label.

The CE sticker can be found on the seat column on your mobility scooter.

*Freewheel sticker*

The sticker above the freewheel lever (G) indicates the "push position". In this setting the mobility scooter can be moved freely.

The sticker below the freewheel lever indicates that the mobility scooter is ready to be electrically driven.

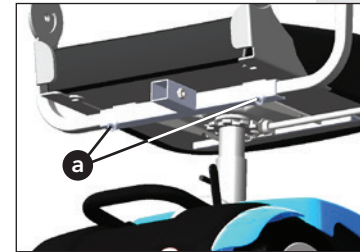

Changing the seat width

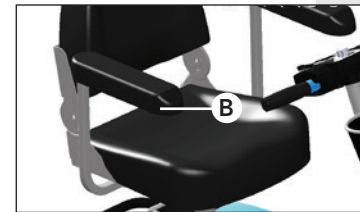

Armrests

The user can define settings and make adjustments. If you have any doubts about your skills, please contact your dealer.

**Adjust seat width**

1. Loosen the socket screws (a) on the bottom-rear of the seat.
2. Set the width to suit your personal requirements.
3. Re-tighten the socket screws.  
*The arm rests are now locked in the current position.*

**Armrests**

Fold the armrests (B) up to make getting-out easier.

**Adjusting the steering angle**



**Attention:**

- Do not adjust the angle of the steering column while driving.

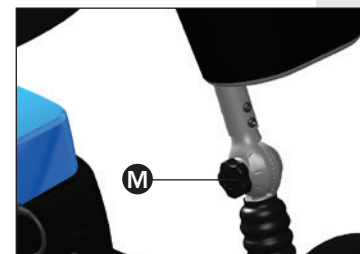

Change steering angle

Adjust the steering column so that you can easily reach the controls and the display. The steering column can be adjusted by a toothed-wheel.

1. Loosen the rotary button (M) at the bottom of the steering column.
2. Adjust the steering column to the required angle.
3. Again tighten the rotary button; ensure that the teeth match each other.  
*The steering column is now locked in place.*

## Settings and adjustments

### Adjusting the seat height (3 positions)

1. Remove the seat (see page 29).
2. Remove the battery box; use the handles on both sides for this.
3. Loosen the bolt and adjust the seat column to the required seating height.
4. Replace the battery box.
5. Replace the seat.



Disassembled mobility scooter

### Dismantling

The mobility scooter can easily be dismantled for transport or storage (see the 'Transport and Storage' chapter also).



#### Warning:

- Be very careful when dismantling the mobility scooter. Ensure that your hands and fingers do not get trapped in the hinge system.



#### Please note:

- The mobility scooter must be secured for transport after disassembly at the indicated places.
- The seat can be grabbed from the seat itself and the back.
- The front part of the mobility scooter has grab places on the bumper and the seat column.
- The rear part of the mobility scooter has a lifting bracket.

1. Remove the seat.
2. Remove the battery box; use the handles on both sides for this.
3. Pull the unlocking lever (b) on the rear side of the mobility scooter vertically upwards.
4. At the same time, press the handle (D) towards the ground.
5. Now, lift the front section (Y) away from the rear section (Z).

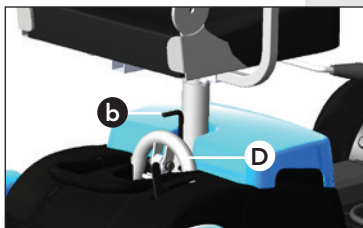

Unlocking

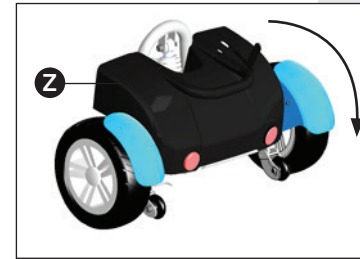

### Assembling

1. Tilt the rear section (Z) of the mobility scooter at an angle of 45 degrees onto the anti-tipping wheels.

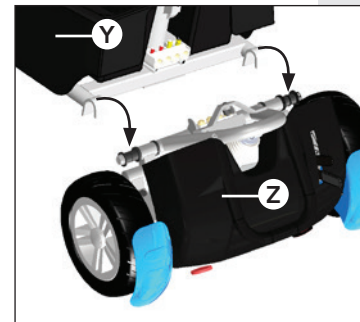

Determining the position



#### 2. Attention:

- Determine the hook-in position accurately to prevent damage to the body shell.
- 3. Lift the front section of the mobility scooter and carefully hook it onto the frame tube of the lower rear section.

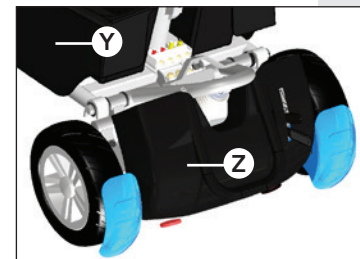

Assembling

4. Allow the front section to lower gently, until both sections audibly click together.

### Advance checks

Check the following before driving off:

- The battery status on the display.
- The brakes.
- Whether the freewheel lever is pointing down (electric driving position).
- Whether the battery charger has been removed.
- Whether anything is under the mobility scooter.

### Getting in and out by yourself

1. Push the seat lever (C) down.
2. Keep the seat lever pushed down and turn the seat a quarter turn to the left or right.
3. Get in or out.
4. Release the seat lever.

*The seat is now locked in place.*



Getting in and out



#### Attention:

- Make sure that the seat is properly locked in place before driving off.

### Switching on

1. Use the magnetic key (Q) to switch on the Vivo.

*The on/off indicator light (U) will light up. The mobility scooter is now ready to drive.*

2. Hang the magnetic key from the steering column in the place intended for this purpose.

3. Turn the speed button (T) to select the required speed.

*The battery's LED bar will light up.*



Green on/off indicator light



The LED bar lights up



#### Attention:

- Choose a suitable speed setting for each situation.
- Turn the speed button (T) to the left to drive slower.
- Turn the speed button (T) to the right to drive faster.

### Maximum speed

The maximum speed ex-factory is 7,5 km/h but your dealer can program a lower speed.

### Driving forward and reversing

1. Push in the right thumb control lever (W) slowly (in the direction of the handlebars).  
*The mobility scooter starts moving forwards.*
2. Push in the right thumb control lever further.  
*The mobility scooter will start moving forwards more quickly.*
3. Release the right thumb control lever.  
*The mobility scooter will stop.*
4. Use the left thumb control lever (V) to reverse.



Thumb control levers



#### Attention:

- If the mobility scooter is not used for 5 minutes, the mobility scooter will automatically switch to the standby mode for 50 minutes. The battery's LED bar flashes to indicate that the mobility scooter is still switched on. After 50 minutes of being in the standby mode, the mobility scooter will automatically switch off.



The battery's LED bar will flash



Speed button in the start position

### Driving again after being in the standby mode

1. Turn the speed button back to the start position.

*The LED bar will turn off*



Switch off with magnetic Lock

2. Next, turn the speed button to select the required speed.
3. Use the thumb control lever to drive again.

#### Switching off

1. Turn the speed button (T) to the left to the start position.
2. Use the magnetic key (Q) to switch off the Vivo.

*The on/off indicator light and the battery's LED bar will turn off. The mobility scooter will now have been switched off.*



#### Attention:

*After 50 minutes of being in the standby mode, the mobility scooter will automatically switch off. You now need the magnetic key to again switch on the Vivo.*



#### Attention:

- *Adjust your speed using the thumb control lever. The speed setting determines how fast you can go if you push the thumb control lever all the way.*
- *Check that the road behind you is clear when reversing.*
- *The mobility scooter reverses more slowly than when it drives forward.*



#### Warning:

- *Adjust your speed before steering into a bend. The mobility scooter may topple if you drive into a bend at top speed.*
- *Despite the small turning circle of the mobility scooter, it may still be difficult to turn into lifts or doorways. Make sure that you always use the correct speed setting for manoeuvring.*

#### Batteries



#### Warning:

- *Always have your dealer perform maintenance to the batteries. Never open the battery box yourself.*
- *Never connect a cable to the AC/DC converter or the battery charger. Contact with components may cause electric shock.*
- *Only use the charging plug and the supplied battery charger of Life & Mobility.*



#### Be careful:

- *New batteries must be run in. The full capacity of batteries is only reached after they have been used and charged a couple of times. Take this into account during your first few trips.*
- *By preference, charge the batteries on a daily basis; this will extend the service life. In any case, at least charge the batteries once a month.*
- *Always charge the batteries to full capacity.*
- *Avoid draining the batteries completely. The mobility scooter will lose power which will have a negative effect on the service life of the battery.*
- *Charge fully drained batteries as soon as possible using a 24-hour cycle.*



#### Attention:

- *At lower temperatures the capacity of the batteries is reduced. This also reduces the operating range.*
- *Always connect the charger when putting the mobility scooter away for the night.*
- *You cannot overcharge the batteries supplied. Thanks to a voltage limiter, the charger automatically switches off when the batteries are full.*

*Reading the battery status*

The battery indicator (S) on the control panels shows the remaining battery capacity:



Battery indicator

| Battery status                        | Indicator   |
|---------------------------------------|---|
| All red and green blocks are visible. | The batteries are full.   |
| 3 red blocks are visible              | You can drive another 2 - 4 miles (3 - 6 km) (depending on the type of battery and other circumstances). You should start charging now. |
| 1 block visible                       | Recharge the mobility scooter as soon as possible.  |

*Charging the batteries*

1. Insert the battery charger plug into the battery charger contact (X).
2. Insert the plug of the mains cord in a wall socket.
3. Always fully complete the charging cycle of 8 - 10 hours. The batteries are fully charged when the green lamp is lit



Battery charger contact

**Error codes**

When there is a error message, the LED Bar will flash.

| Error message   | Indicator  |
|-----------------|--|
| 1 block flashes | The battery is empty or connected incorrectly. Check whether the battery is connected correctly. Then try to charge the battery again. |

| Error message  | Indicator  |
|----------------|--|
| 2 blocks flash | The electrical connection to the engine has been interrupted. Have your supplier check all engine electrical contacts.                   |
| 3 blocks flash | Short circuit between engine and battery. Contact your supplier.   |
| 4 blocks flash | The freewheel is engaged or the brake has been disengaged manually. Check the position of the freewheel lever.                           |
| 5 blocks flash | Not in use.  |
| 6 blocks flash | The brake has intervened. For example because the charger is still connected or the seat is not in the correct driving position.         |
| 7 blocks flash | Error with regard to the throttle. Switch off the mobility scooter and switch it back on. Contact your supplier if the problem persists. |
| 8 blocks flash | Electronics error. Contact your supplier.  |
| 9 blocks flash | The freewheel is engaged or the brake has been disengaged manually. Check the position of the freewheel lever.                           |

| Error message                                 | Indicator  |
|---|--|
| 10 blocks flash                               | Too high voltage. Contact your supplier.   |
| Blocks run up and down from 1 to 10 and back. | Throttle operated when switching on. Release the throttle, switch off the mobility scooter and switch it back on. Contact your supplier if the problem persists. |

**Freewheel lever**



**Warning:**

- Never use this function on a slope or while driving. It will disable the brakes.
- Always push the freewheel lever downwards to re-engage the brakes after using the freewheel function.

1. Push the freewheel lever (G) up to move the mobility scooter by hand.
2. Push the freewheel lever down for the electric drive position. Teach yourself to do this each time you have used it.

**Parking**

When parking your scooter, place a chain lock through one of the wheels for added security.

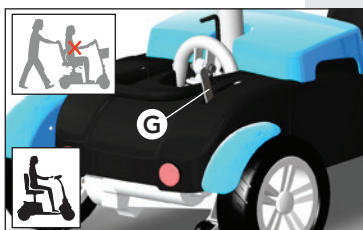

Freewheel lever

**Cleaning**

**Be careful:**



- Do not use bleach or solvents.
- Do not use a high-pressure cleaner to clean the mobility scooter.



**Attention:**

- Regularly clean the upholstery and the frame.

**Upholstery**

1. Remove any light dirt with a solution of a mild cleaning agent and warm water.
2. Carefully scrub the upholstery with a soft brush if the dirt has been absorbed into the upholstery.

**Frame**

1. Clean the housing with a non-abrasive cleaning product.
2. Apply non-abrasive car wax to the entire frame.

**Batteries** (see also the chapter 'Use')

**Attention:**



- Always fully charge batteries before using them for the first time.
- Be careful with damaged batteries. Leave (environmentally-friendly) replacement of the batteries to your dealer.

**Be careful:**



- Batteries can be dangerous. Only allow your batteries to be installed and maintained by a qualified scooter mechanic. They have the required qualifications and tools to perform the installation and maintenance safely and correctly.

- The mobility scooter operates at 24 V and uses 2 12 V batteries connected in series. Never use both batteries at the same time:
  - Batteries from different manufacturers
  - Batteries with different technologies
  - Batteries with different date codes

### Tyres (if pneumatic tyres)



#### Attention

- Contact the supplier in the event of a flat tyre.
- The tyre pressure may not be more than 3.45 bar.
- The pressure of the front tyres must be at least 2.0 bar.
- The pressure of the rear tyres must be at least 2.5 bar.

### Service and technical support

At least once a year have the mobility scooter checked and serviced by your dealer. Preventive maintenance ensures that the proper and correct functioning of all moving parts is checked, as well as the electronics and the condition of the batteries.

Repairs should only be performed by your dealer or by Life & Mobility, and only original parts supplied by Life & Mobility should be used for this.

### Maintenance matrix

The following matrix indicates which parts should be regularly checked. If a defect occurs, contact your dealer to resolve this issue.

| Part             | Action                            | Daily | Weekly | Monthly | Each quarter | Annually |
|------------------|-----------------------------------|-------|--------|---------|--------------|----------|
| Battery charger  | Check functioning                 | X     |        |         |              |          |
| Housing          | Clean with damp cloth             |       | X      |         |              |          |
| Tyres            | Check tyre pressure               |       |        | X       |              |          |
|                  | Check profile depth (min. 1.6 mm) |       |        |         | X            |          |
| Batteries        | 24-hour charging cycle            |       |        | X       |              |          |
| Mobility scooter | Servicing                         |       |        |         |              | X        |

### Servicing by the dealer

The following items must be checked when being serviced:

1. Check parts to determine whether they are broken. If broken, the part must be replaced.
2. Check parts on rust. If required, touch up with metal paint or replace .
3. Check moving parts on clearance. If the clearance has a negative effect on operation, adjust or replace the relevant part.
4. Check the bolt connections on tightening torque and apply, if required, the overview below;
  - M5 screws -> 6 Nm
  - M6 screws -> 10 Nm
  - M8, M10 and M12 screws -> 25 Nm





**Transporting the mobility scooter**



**Extremely dangerous:**

- When transporting the mobility scooter in a motor vehicle, always make sure you are seated in a fixed seat of the motor vehicle. Mobility scooters may never be used as seating support in a motor vehicle, even if the mobility scooter is secured with a taxi restraint system.
- You should not move the mobility scooter by using a hoisting device or a lifting system.



**Be careful:**

- Never carry the mobility scooter by the plastic parts of the housing.



**Attention:**

- The parts are heavy. Ask for help if required:
  - Weight of the battery box: 15.5 kg.
  - Front part of the mobility scooter: 18.5 kg.
  - Rear part of the mobility scooter: 16.1 kg.
  - Seat: 11 kg.
  - Basket: 0.6 kg.

*Removing the seat*

1. Stand next to the mobility scooter.
2. Push the backrest forward.
3. Turn the lever (C) downwards.
4. Rotate the seat a quarter turn to the left or to the right.
5. Lift the seat from the mobility scooter.



Removing the seat

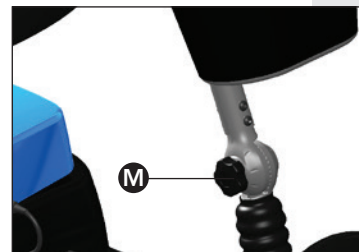

Folding down the steering angle

*Folding down the steering column*

1. Loosen the button (M) at the bottom of the steering column.
2. Move the steering column towards the seat as far as possible.
  - Tip: if the seat is removed, the steering column can be folded down further.*
3. Re-tighten the lever (C).

*Transport*

Once the seat has been removed you can transport the mobility scooter in the boot, for example.

It may be the case that your mobility scooter is too large for some public means of transport. Make your mobility scooter smaller if possible.

If required, the mobility scooter can be further dismantled, see chapter 'Settings and adjustments'.

**Storage when not using the mobility scooter**



**Attention:**

- Always store batteries fully charged.
- Fully charged AGM batteries will retain their charge for up to six months, but they must always be charged before use. The battery capacity will only reach its full capacity after a few times of using and charging.
- Avoid storage of batteries at extremely high or low temperatures.
- AGM batteries do not need to be topped up with water. Contact a qualified scooter mechanic if you have any performance issues.

Longer than a week:

- Connect the battery charger at least once a week to maintain the condition of the batteries or put the mobility scooter away for the night with the battery charger connected.

Very long term (e.g. during winter or due to illness):

- Have your dealer disconnect the wiring of the batteries.

## **Terms and Conditions of Warranty**

The Life & Mobility products are made with care and are carefully inspected before leaving the factory. Should it emerge that a product does not meet expectations please contact the party where you purchased the product.

Life & Mobility respects the laws and regulations that protect the consumer and that apply in the country in which the product is purchased.

The warranty does not apply to defects caused by: failure to observe the instructions for use and maintenance, use other than normal use, wear and tear, negligence, overloading, third-party accidents, non-original parts used and defects not caused by the product.

This warranty replaces any other warranty, either stipulated by law or communicated verbally, except for anything guaranteed in writing by Life & Mobility.

Warranties are only valid within the EU.

## Disposal of product and packaging

### **Disposal of product and packaging**

All parts of your mobility scooter are recyclable. Your dealer will know the collection points for disposal of the mobility scooter.

From an environmental perspective, we recommend that you dispose of the packaging and the mobility scooter by separating the waste as much as possible, allowing the waste materials to be recycled efficiently.

*This manual has been prepared with the utmost care and is based on information known to Life & Mobility at the time of publication. Life & Mobility does not accept liability for any errors in the text or the consequences thereof.*

*The information in this manual applies to the standard version of the product. Life & Mobility does not accept responsibility for any damage that may occur due to changes or modifications to the product after selling it for the first time. Neither can Life & Mobility be held liable for any damage caused by third-party work.*

*The information in this manual may not be reproduced and/or made public by any means without prior written permission from Life & Mobility.*

*Pursuant to the Trade Names Act, the trade name and trademarks used by Life & Mobility may not be considered free.*

*No rights can be derived from this text. Subject to changes.*

*© Life & Mobility – All rights reserved*

Cher utilisateur,

En choisissant un scooter électrique Vivo, vous avez opté pour la sécurité, la qualité et un plaisir de conduire sans pareil ! Nous vous souhaitons une conduite confortable et sûre, et nous espérons que vous profiterez pleinement de la liberté que le Vivo vous procurera.

Dans ce mode d'emploi, vous trouverez tous les renseignements sur le Vivo, des instructions de sécurité, aux fonctions de conduite en passant par les conseils d'entretien. Lisez attentivement le mode d'emploi afin de profiter au maximum de votre scooter électrique.

C'est un plaisir pour nous de partager avec vous les dernières nouvelles, les expériences des utilisateurs et d'autres informations. Sur notre site internet **[www.life-mobility.com](http://www.life-mobility.com)** vous pouvez vous tenir au courant des nouveautés.

Cordialement,  
La direction et les collaborateurs de Life & Mobility

|                                   |    |
|-----------------------------------|----|
| Instructions de sécurité          | 5  |
| Introduction                      | 12 |
| Spécifications techniques         | 13 |
| Description du produit            | 14 |
| Paramètres et réglages            | 17 |
| Utilisation                       | 20 |
| Entretien                         | 27 |
| Transport et entreposage          | 30 |
| Garantie                          | 33 |
| Transport du produit et emballage | 34 |

En tant qu'utilisateur du scooter électrique, vous êtes toujours tenu de suivre les consignes et indications de sécurité locales en application. Il est important d'effectuer le premier trajet accompagné par un instructeur expérimenté. Votre revendeur peut vous y aider.

Life & Mobility décline toute responsabilité en cas de dégâts ou dommages dus à la négligence ou au non-respect des consignes de sécurité.



### **Attention :**

- Lorsque ce symbole apparaît dans le mode d'emploi, cela signifie qu'une instruction supplémentaire sera apportée. Suivez toujours ces instructions. La négligence peut avoir des conséquences négatives sur le scooter électrique, et peu entraîner des blessures ou des dégâts au niveau du scooter ou de l'environnement direct.

### **Général**



### **Avertissement :**

- Ne modifiez en aucun cas la construction du scooter électrique.
- N'utilisez le scooter électrique que pour l'utilisation prévue.
- Gardez le scooter électrique à l'écart du feu nu.
- Ne laissez pas les enfants jouer sans surveillance près du scooter électrique.



### **Attention :**

- N'utilisez le panier que pour le transport d'objets.
- N'utilisez pas votre scooter électrique pour tirer des véhicules, des remorques, etc.
- Faites attention aux pièces saillantes, fixes ou lâches, se trouvant à l'intérieur et à l'extérieur du scooter électrique. Elles

peuvent endommager l'environnement et le scooter électrique.



### Attention :

- Ce scooter électrique ne peut transporter qu'une seule personne. Ne prenez pas de passagers.
- Utilisez uniquement les pièces et accessoires originaux de Life & Mobility.
- Ne jamais couvrir ou enlever les instructions de sécurité et les autocollants.
- N'oubliez jamais d'éteindre le scooter électrique et d'enlever la clé. Vous éviterez ainsi une utilisation indésirable et/ou le vol.
- L'utilisation en cas de pluie, brouillard, verglas et de sel de déneigement a un impact négatif sur le système électrique.
- Ce scooter électrique n'est pas doté de phares; ne roulez donc pas lorsqu'il fait sombre. Les phares sont disponibles en tant qu'accessoires.
- Ce scooter électrique n'est pas doté de clignotants, tendez votre bras lorsque vous changez de direction.

### Recommandations



#### Avertissement :

- Vous ne pouvez conduire le scooter électrique lorsque vous êtes sous l'emprise de substances pouvant influencer votre conduite.
- Dans certaines situations (médicales), il est préférable que vous suiviez d'abord une formation de conduite auprès d'un revendeur qualifié.



### Attention :

- Contactez votre médecin si vous prenez des médicaments sur ordonnance, ou si vous

avez des possibilités physiques réduites. Certains médicaments ou limitations peuvent avoir un impact sur votre conduite.

- Votre vue doit être suffisante pour pouvoir conduire le scooter électrique en toute sécurité et dans toutes les circonstances d'utilisation.
- Respectez le code de la route en vigueur.
- Assurez-vous d'être toujours vu par les autres conducteurs. En tant que conducteur de scooter électrique, vous êtes vulnérable sur la route.
- Évitez les routes isolées. Assurez-vous qu'en cas d'urgence, une aide puisse vous être apportée.
- Éteignez votre scooter électrique lorsque vous utilisez votre GSM.

### Montage et réglage

(voir aussi le chapitre 'Paramètres et réglages')



#### Avertissement :

- Avant d'utiliser le scooter électrique, assurez-vous que toutes les pièces du scooter soient bien montées et fixées.



#### Attention :

- Ne retirez jamais les roues anti-bascule.

### S'asseoir sur le scooter électrique



#### Avertissement :

- Assurez-vous que les doigts et les membres ne se coincent pas. Faites particulièrement attention :
  - A rabattre les accoudoirs.
  - Lorsque vous ne disposez pas d'un contrôle total sur vos bras ou sur vos jambes.

### Conduire avec le scooter électrique

(voir aussi le chapitre 'Utilisation')



#### Avertissement :

- Respectez le code de la route.
- Faites attention à ce que vos vêtements ne dépassent pas. Ils peuvent se prendre dans les roues.
- N'accrochez rien au guidon, mais utilisez le panier.
- Ne faites monter personne à votre scooter électrique.
- Ne mettez rien sur les genoux.



#### Attention :

- Avant de conduire, vérifiez que le scooter électrique est sur le mode conduite, et non pas en roue libre.
- Ne posez pas la clé magnétique sur votre tableau de bord, mais accrochez-la à la colonne de direction à l'endroit prévu à cet effet.

### Pentes et autres obstacles



#### Avertissement :

- Évitez les pentes d'une déclivité supérieure à 6°. Il est dangereux de faire marche avant ou marche arrière sur ces pentes.
- Faites attention de ne pas basculer lorsque vous roulez sur une pente. Ne soyez jamais en roue libre sur une pente.
- Montez et descendez toujours une pente en vous plaçant bien en face de la bordure, et pas sur le côté.
- Roulez prudemment le long des trottoirs. Un sol inégal augmente les risques de basculement.
- Évitez de monter longuement des pentes,



Angle d'inclinaison maximal



Approcher une bordure

cela peut entraîner une usure exagérée du moteur et des composants électriques.



#### Attention :

- Votre centre de gravité se déplace lorsque vous montez ou descendez une pente. Ne l'oubliez pas.
- Tournez doucement sur une pente à forte déclivité pour éviter de basculer.
- Montez toujours sur une bordure en vous plaçant bien en face.
- Ne roulez jamais en marche arrière sur un trottoir ou un obstacle.
- La hauteur de bordure maximale sur laquelle vous pouvez monter est de 5 cm.
- Un terrain meuble, glissant ou inégal augmente le risque de dangers.
- La distance de freinage peut être considérablement plus grande sur une pente que sur une surface plane.

### Transport du scooter électrique sans passager

(voir également chapitre 'Transport et entreposage')



#### Danger de mort :

- Pendant le transport du scooter électrique dans un véhicule motorisé, asseyez-vous toujours sur un siège du véhicule. Les scooters électriques ne peuvent jamais être utilisés comme sièges dans un véhicule motorisé.
- Le scooter électrique n'est pas conçu pour être déplacé par le biais d'un appareil de levage ou d'un système de hissage.

**Avertissement :**

- Attention à ne pas coincer vos doigts lorsque vous diminuez la taille du scooter.
- Ne portez jamais le scooter électrique par les parties en plastique du capot.

**Attention :**

- Assurez-vous que le scooter électrique soit complètement monté avant de l'utiliser.

**Divers****Avertissement :**

- Ne placez pas le scooter électrique au soleil : le revêtement peut chauffer et causer des brûlures ou des irritations cutanées.

**Attention :**

- N'essayez jamais de réparer un dysfonctionnement vous-même. Contactez votre revendeur.
- Evitez tout contact avec l'eau de mer : l'eau de mer est agressive et attaque le scooter.
- Evitez tout contact avec le sable : le sable peut s'infiltrer dans les pièces rotatives du scooter électrique, ce qui entraîne une usure rapide et inutile.

**Attention :**

- Afin d'assurer une plus grande sécurité, certaines précautions techniques ont été prises en compte :
- Lorsqu'un chargeur de batterie est branché, l'immobilisation du véhicule est activée.
  - En cas de signalement d'un problème électronique, le scooter électrique s'arrêtera progressivement.
  - Les parties entre lesquelles les membres du corps peuvent se coincer sont protégées au maximum.

- Pour aider à maintenir la position du corps, votre revendeur peut monter une ceinture de sécurité abdominale sur les points d'attache de la charnière de l'assise.

**Homologué CEM**

Le scooter électrique est homologué CEM (Compatibilité Electromagnétique). Des études ont démontré que le scooter électrique n'est pas sensible ou néfaste pour les appareils de communication mobile ou à commande électronique. Cependant, soyez vigilants lors de l'utilisation simultanée du scooter électrique et d'appareils mobiles ou électroniques.

L'utilisation à proximité de champs électriques ou magnétiques importants, tels que présents dans un environnement industriel, est déconseillée. Si vous constatez un problème, éteignez le scooter électrique.



Le Vivo est un scooter électrique adapté aux personnes de tous âges, ayant des difficultés à se déplacer sur de longues distances.

Ce mode d'emploi décrit uniquement les paramètres généraux de votre scooter électrique. Vous trouverez les consignes de sécurité les plus actuelles et des informations supplémentaires sur notre site internet : [www.life-mobility.com](http://www.life-mobility.com)

### Rappels de produit

Nous mentionnerons tout rappel de produit sur notre site internet [www.life-mobility.com](http://www.life-mobility.com), ou votre revendeur vous en informera via un message personnel.

*\* Dépend de la vitesse programmée, de la température extérieure, du poids de l'utilisateur, etc.*

- Utilisation prévue : à l'extérieur, entre -25° C et + 50° C, sur des revêtements durs.
- L x l x h (siège dans la position la plus élevée) : 108 x 58 x 93 cm
- Poids (batteries comprises) : 62,5 kg
- Poids boîtier batteries : 15 kg
- Profondeur d'assise : 41 cm
- Largeur d'assise : 41 cm
- Hauteur d'assise par rapport au trépied (réglable) : 42,5/45/47,5 cm
- Hauteur entre le trépied et le sol : 9 cm
- Distance parcourue max. avec batteries complètement chargées : 28 km\*
- Max. vitesse (programmable) : 8 km/h\*
- Rayon de rotation (rayon) : 118 cm
- Poids max. utilisateur : 120 kg
- Capacité des batteries : 24 V (2x12V) / 22 Ah
- Capacité de charge max. : 3A / 120/240 V / 50/60Hz
- Dimension roue : 24 x 7,5 cm
- Correspond à : EN 12184 classe A
- Correspond à les critères de résistances à l'inflammation : ISO 7176-16

### Service et support technique

Demandez conseil à votre revendeur en cas de questions portant sur des paramètres spécifiques, l'entretien ou la réparation. Gardez toujours le numéro de série à portée de main. Vous le trouverez sur l'autocollant CE sur la barre du siège du scooter électrique.

### Durée de vie technique

Life & Mobility attribue à ce produit une durée de vie technique de 6 année(s). La durée de vie technique est la période pendant laquelle le produit est réparable, sûr et fonctionnel. La déclaration précédente s'applique uniquement si l'utilisateur utilise le produit et les éventuels accessoires originaux aux fins prévues par Life & Mobility et conformes au marquage CE.

**Contrôle de la livraison**

Avant d'utiliser le scooter électrique, vérifiez que la livraison corresponde à la description du produit ci-dessous. Si vous constatez des dégats dus au transport, avertissez-en votre revendeur. Life & Mobility est certain que le scooter électrique répondra à vos attentes, et vous en souhaite une bonne utilisation.

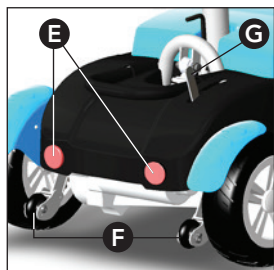
**Description du produit**

Description du produit scooter électrique



- |                              |                                     |
|------------------------------|-------------------------------------|
| A. Dossier rabattable        | I. Autocollant CE                   |
| B. Accoudoirs rabattables    | J. Boîtier de batteries rabattables |
| C. Levier siège              | K. Trépied                          |
| D. Poignée                   | L. Roue avant                       |
| E. Réflecteur                | M. Commutateur du guidon            |
| F. Roues anti-bascule        | N. Panier                           |
| G. Manette de roue libre     | O. Guidon avec panneau de commande  |
| H. Roues arrières à rainures | P. Support de Clé magnétique        |

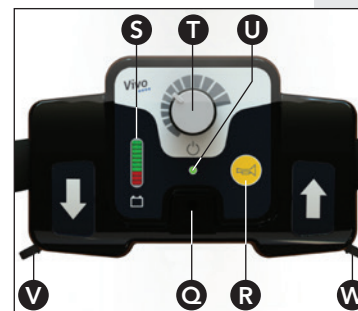

Description du produit panneau de commande

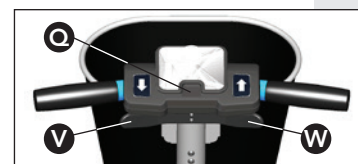

Cadenas magnétique et commande de pouce marche



Contact chargeur batterie

**Panneau de commande**

- Q. Cadenas magnétique / Clé magnétique
- R. Klaxon
- S. Indicateur de batterie
- T. Indicateur lumineux allumé/éteint
- U. Bouton de vitesse
- V. Commande de pouce marche arrière
- W. Commande de pouce marche avant
- X. Contact chargeur batterie

**Non représenté**

Certains accessoires sont livrables en option, dont :

- Le porte-canne
- Le rétroviseur
- Sacoche dossier
- Pneus
- Ceinture de sécurité abdominale
- Éclairage
- Accents de couleur

Pour plus d'accessoires, rendez-vous sur [www.life-mobility.com](http://www.life-mobility.com).

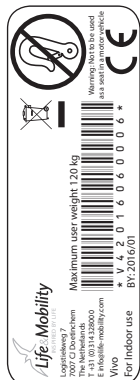

Autocollant CE



Manette de roue libre



Mode conduite électrique



Mode pousse

### Indications sur le scooter électrique

Vous trouverez un certain nombre d'autocollants sur le scooter électrique. Ci-dessous un aperçu indiquant leur emplacement.

#### Autocollant CE

Le scooter électrique répond aux critères définis dans la directive sur les Dispositifs Médicaux et comporte un marquage CE.

L'autocollant CE se trouve sur la barre du siège de votre scooter électrique.

#### Autocollant roue libre

L'autocollant au-dessus la manette de roue libre (G) indique la position «pousse». Dans cette position il est possible de pousser le scooter électrique.

L'autocollant sous la manette de roue libre indique que le scooter est prêt pour une utilisation électrique.

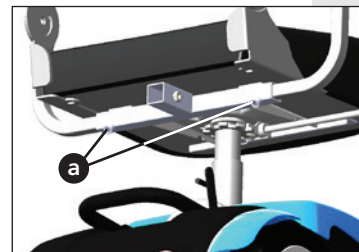

Modifier la largeur de l'assise

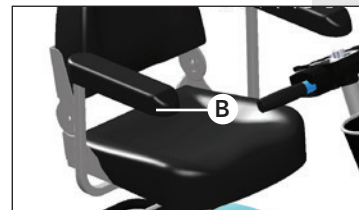

Accoudoirs

L'utilisateur est tenu d'effectuer lui-même les réglages. Si vous doutez de vos capacités, contactez votre revendeur.

### Régler la largeur d'assise

1. Desserrez les vis à trou hexagonal (a) sous l'arrière du siège.
2. Réglez la largeur comme vous le désirez.
3. Serrez de nouveau les vis à trou hexagonal.  
*Les accoudoirs sont bloqués dans la position actuelle.*

### Accoudoirs

Relevez les accoudoirs (B) pour descendre plus facilement du scooter.

### Réglage de l'angle du guidon

#### Attention :



- Ne modifiez pas l'angle de la colonne de direction pendant la conduite.

Réglez le guidon de manière à avoir facilement accès aux commandes et à l'écran. Le réglage du guidon se fait grâce à une denture.

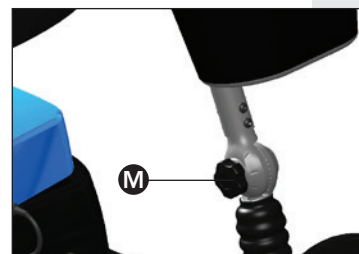

Modifier l'inclinaison du guidon

1. Dévissez le commutateur (M) sous la colonne de direction.
2. Placez la colonne à l'angle souhaité.
3. Revissez le commutateur ; assurez-vous d'avoir bien repositionné la denture.  
*La colonne de direction est à présent bloquée.*

## Paramètres et réglages

### Régler la hauteur d'assise (3 niveaux)

1. Retirez le siège.
2. Otez le boîtier de batterie; pour ce faire, utilisez les poignées situées des deux côtés.
3. Desserrez le boulon et placez la barre du siège à la hauteur d'assise souhaitée.
4. Remplacez le boîtier de batterie.
5. Remplacez le siège.

### Démonter

Le scooter électrique peut être démonté facilement pour le transport ou l'entreposage (voir aussi chapitre 'Transport et entreposage').



#### Avertissement :

- Soyez très attentif lorsque vous démontez le scooter électrique. Faites attention à ce que vos mains ou vos doigts ne se coincent pas dans le système d'articulation.



#### Attention :

- Après le démontage, maintenir le scooter électrique aux endroits indiqués pour le transport.
- Agripper le siège par l'assise et le dossier.
- Le pare-chocs et la barre du siège situés à l'avant du scooter électrique sont dotés de poignées enfoncées.
- La partie arrière du scooter électrique est munie d'un étrier de levage.

1. Retirez le siège.
2. Retirez la boîte de batteries ; pour ce faire, utilisez les poignées situées des deux côtés.
3. Tirez la poignée de déverrouillage (b), se trouvant à l'arrière du scooter électrique, vers le haut, en position verticale.
4. Poussez en même temps la poignée (D) vers le sol.



Scooter électrique démonté

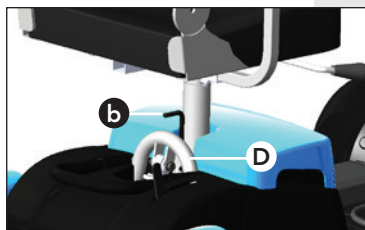

Déverrouiller

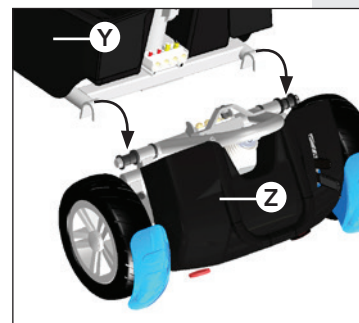
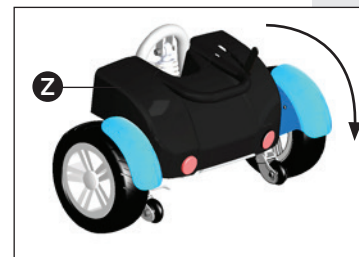

Déterminer la position

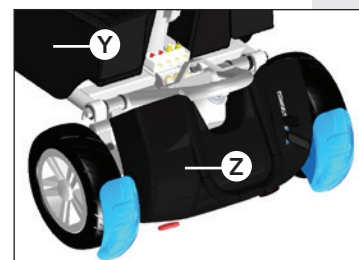

Monter

5. À présent, détachez la partie avant (Y) de la partie arrière (Z).

### Monter

1. Faites pivoter la partie arrière (Z) du scooter électrique à un angle de 45 degrés jusqu'aux roulettes anti-basculer.



#### 2. Attention :

- Choisissez minutieusement la position d'accroche, afin d'éviter d'endommager la peinture.
3. Soulevez la partie avant du scooter électrique et accrochez-la bien au tube de cadre de la partie arrière abaissée.

4. Faites descendre doucement la partie avant vers le bas, jusqu'à ce que vous entendiez les deux parties s'emboîter.

**Contrôle préalable**

Avant de prendre la route, vérifiez :

- Le niveau de la batterie à l'écran.
- Les freins.
- Si la manette roue libre est positionnée vers le bas. (mode de conduite électrique)
- Si le chargeur de batterie est retiré.
- S'il n'y a rien sous le scooter électrique.



Monter et descendre

**Monter et descendre du scooter**

1. Baissez le levier du siège (C).
2. Maintenez le levier du siège vers le bas, et tournez le siège d'un quart de tour vers la gauche ou vers la droite.
3. Montez ou descendez.
4. Lâchez la poignée du siège.  
*Le siège est à présent bloqué.*

**Attention :**

- Assurez-vous que le siège soit bien bloqué avant de prendre la route.



Indicateur lumineux allumé/éteint vert



La barre à LED s'allumera

**Mise sous tension**

1. Utilisez la clé magnétique (Q) pour mettre le Vivo sous tension.

*L'indicateur lumineux allumé/éteint (U) s'allumera. Le scooter électrique est maintenant prêt à rouler.*

2. Accrochez la clé magnétique à la colonne de direction à l'endroit prévu à cet effet.
3. Tournez le bouton de vitesse (T) pour sélectionner la vitesse requise.  
*La barre à LED de la batterie s'allumera.*

**Attention :**

- Choisissez un paramètre de vitesse pour chaque situation.
- Tournez le bouton de vitesse (T) vers la gauche pour ralentir plus lentement.
- Tournez le bouton de vitesse (T) vers la droite pour accélérer.

**Vitesse maximale**

La vitesse maximale à la sortie de l'usine est réglée à 7,5 km/h, mais il est possible de la faire baisser par le revendeur.



Commandes de pouce

**Marche avant et marche arrière**

1. Enfoncez lentement la commande de pouce droite (W) (en direction du guidon).  
*Le scooter électrique va en marche avant.*
2. Enfoncez davantage la commande de pouce droite.  
*Le scooter électrique avance plus vite.*
3. Lâchez la commande de pouce droite.  
*Le scooter électrique s'arrête.*
4. Utilisez la commande de pouce gauche (V) pour faire marche arrière.

**Attention :**

- Si le scooter électrique n'est pas utilisé pendant 5 minutes, il passe automatiquement en mode veille et reste pendant 50 minutes dans cette position. La barre à LED de la batterie clignote pour indiquer que le scooter électrique est toujours allumé. Après 50 minutes en mode veille, le scooter électrique s'éteint automatiquement.



La barre à LED de la batterie clignote



Bouton de vitesse en position de départ



Éteindre avec la clé magnétique

### Se remettre à rouler à partir du mode veille

1. Tournez le bouton de vitesse vers la position de départ.  
*La barre à LED s'éteint.*
2. Tournez ensuite le bouton de vitesse pour sélectionner la vitesse requise.
3. Utilisez la commande de pouce pour vous remettre à rouler.

### Éteindre

1. Tournez le bouton de vitesse (T) vers la gauche en position de départ.
2. Utilisez la clé magnétique (Q) pour éteindre le Vivo.  
*L'indicateur lumineux allumé/éteint et la barre à LED de la batterie s'éteignent. À présent, le scooter électrique est éteint.*



#### Attention :

- Après 50 minutes en mode veille, le scooter électrique s'éteint automatiquement. Vous avez maintenant besoin de la clé magnétique pour remettre le Vivo sous tension.



#### Attention :

- Adaptez votre vitesse avec la commande de pouce. Le réglage de vitesse détermine votre allure lorsque vous poussez pleinement sur la commande de pouce.
- Vérifiez que la route soit dégagée derrière vous avant d'entamer la marche arrière.
- Le scooter électrique roule plus lentement en marche arrière qu'en marche avant.



#### Avertissement :

- Adaptez votre vitesse avant d'entamer un virage. Si vous entamez un virage trop rapidement, le scooter électrique peut basculer.

- Malgré la présence du petit cercle de rotation du scooter électrique, il peut être difficile de rentrer dans les ascenseurs ou de passer les portes. Assurez-vous de toujours enclencher le réglage de vitesse pour manoeuvrer.

### Batteries



#### Avertissement :

- Faites toujours appel à votre revendeur pour l'entretien des batteries. N'ouvrez jamais la boîte de batteries vous-même.
- Ne raccordez jamais un câble au convertisseur AC/DC ou au chargeur de batteries. Le contact avec des pièces peut provoquer un choc électrique.
- N'utilisez que la fiche de chargement et le chargeur de batterie de Life & Mobility livrés avec le scooter électrique.



#### Attention :

- Les batteries neuves doivent être rodées. Les batteries ne disposent de leur capacité totale qu'après avoir été utilisées et chargées plusieurs fois. Tenez-en compte lors de vos premiers déplacements.
- Chargez de préférence les batteries tous les jours ; ceci rallonge leur durée de vie. Chargez en tout cas les batteries au moins une fois par mois.
- Chargez les batteries totalement de manière régulière.
- Evitez que les batteries se déchargent totalement. Le scooter électrique cesse de fonctionner et cela a un impact négatif sur la durée de vie de la batterie.
- Rechargez rapidement des batteries complètement déchargées, pendant une période de 24 heures.



**Attention :**

- En cas de températures basses, la capacité des batteries est diminuée. L'autonomie baisse également.
- Branchez le scooter électrique au chargeur toutes les nuits.
- Il est impossible de trop charger les batteries livrées avec le scooter. Une limitation permet au chargeur de s'éteindre automatiquement lorsque les batteries sont totalement rechargées.



Indicateur de batterie

*Lire le niveau de batterie*

L'indicateur de batterie (S) sur le panneau de contrôle indique la capacité de batterie restante :

| Niveau de batterie                               | Indication  |
|--|---|
| Toutes les barres rouges et vertes sont visibles | Les batteries sont chargées.  |
| 3 barres rouges s'affichent                      | Vous pouvez rouler encore 3 à 6 km (selon le type de batterie et les circonstances). Il est préférable de recharger maintenant. |
| 1 barre s'affiche                                | Charger le scooter électrique le plus rapidement possible.  |



Contact chargeur batterie

*Charger les batteries*

1. Branchez la fiche du chargeur dans la prise de chargement de batterie (Y).
2. Branchez la fiche de la prise dans un socle fixe.
3. Chargez toujours pendant un cycle complet de 8 à 10 heures. Lorsque les batteries sont chargées, la lampe verte s'allume.

**Codes d'erreur**

En cas de message d'erreur, la barre DEL clignote.

| Message d'erreur  | Indication  |
|-------------------|---|
| 1 barre clignote  | La batterie est vide, ou bien la batterie n'est pas branchée correctement. Vérifiez que la batterie est bien branchée. Essayez ensuite de recharger la batterie.      |
| 2 barres clignent | Pas de connexion électrique vers le moteur. Faites contrôler les contacts électriques du moteur par votre revendeur.  |
| 3 barres clignent | Court-circuit entre le moteur et la batterie. Contactez votre revendeur.  |
| 4 barres clignent | Roue libre ou bien déconnexion manuelle du frein. Contrôlez la position de la manette de roue libre.  |
| 5 barres clignent | N'est pas en usage.   |
| 6 barres clignent | Intervention des freins. Ceci peut être déclenché si le chargeur est resté branché ou si le siège n'est pas dans la bonne position.                                   |
| 7 barres clignent | La poignée d'accélération ne fonctionne pas correctement. Éteignez le scooter électrique et remettez-le en marche. Contactez votre revendeur si le problème persiste. |
| 8 barres clignent | Erreur électronique. Contactez votre revendeur.   |

| Message d'erreur   | Indication  |
|--|---|
| 9 barres clignotent  | Roue libre ou bien déconnexion manuelle du frein. Contrôlez la position de la manette de roue libre.  |
| 10 barres clignotent                                       | Tension électrique trop élevée. Contactez votre revendeur.  |
| Des barres montent et descendent de 1 à 10 et inversement. | Poignée utilisée pendant la mise en marche. Lâchez la poignée et éteignez puis rallumez le scooter électrique. Contactez votre revendeur si le problème persiste. |

### Manette de roue libre



#### Avertissement :

- *N'utilisez jamais cette fonction sur une pente ou pendant la conduite. Car le frein ne fonctionnera pas.*
- *Baissez la manette de roue libre après chaque utilisation de la fonction roue libre afin d'actionner de nouveau le frein.*

1. Levez la manette de roue libre (G) afin de pousser manuellement le scooter électrique.
2. Tournez de nouveau la manette de roue libre vers le bas pour activer le mode conduite électrique. Habituez-vous à faire ce geste après chaque utilisation.

### Garer

Pour une plus grande sécurité, mettez une serrure par la roue quand vous garez votre scooter.

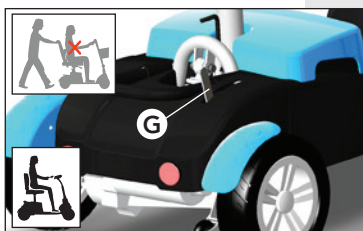

Manette de roue libre

### Nettoyage



#### Attention :

- *N'utilisez pas d'eau de Javel ou de solvants.*
- *N'utilisez pas de nettoyeur haute pression pour nettoyer le scooter.*



#### Attention :

- *Nettoyez régulièrement le revêtement et le châssis.*

#### Revêtement

1. Nettoyez les petites saletés avec un mélange de nettoyant doux et d'eau chaude.
2. Frottez le revêtement délicatement avec une brosse douce, lorsque la saleté a pénétré dans le revêtement.

#### Châssis

1. Lavez le capot avec un nettoyant non abrasif.
2. Placez le châssis dans de la cire non abrasive.

### Batteries ( voir aussi le chapitre 'Utilisation')



#### Attention :

- *Chargez les batteries pleinement avant la première utilisation.*
- *Soyez prudent avec des batteries endommagées. Demandez à votre revendeur de remplacer les batteries (écologiques).*



#### Attention :

- *Les batteries peuvent être dangereuses. Vos batteries doivent uniquement être installées et entretenues par un mécanicien scooter qualifié. Il possède les qualifications et les outils nécessaires pour effectuer le montage et l'entretien correctement, et de manière sûre.*



- Le scooter électrique fonctionne en 24V et utilise à cet effet 2 batteries de 12V connectées en série. N'utilisez jamais en même temps :
  - Des batteries de différents fabricants
  - Des batteries de différentes technologies
  - Des batteries de différents codes dates

### Pneus (si pneus)



#### Attention

- En cas de crevaison, contactez votre revendeur.
- La pression des pneus ne peut pas dépasser 3,45 bars.
- La pression des pneus avant doit être d'au moins 2,0 bar.
- La pression des pneus arrière doit être d'au moins 2,5 bar.

### Service et support technique

Emmenez votre scooter au moins 1 fois par an chez votre revendeur pour une révision et un contrôle. L'entretien préventif permet de vérifier, pendant le contrôle, le bon fonctionnement de toutes les parties mobiles, ainsi que les pièces électroniques et l'état des batteries.

Les réparations doivent exclusivement être réalisées par votre revendeur ou bien par Life & Mobility, et seules les pièces originales livrées par Life & Mobility peuvent être utilisées.

### Tableau d'entretien

Dans le tableau ci-dessous vous retrouverez les pièces devant être contrôlées régulièrement. Si vous constatez un défaut, vous pouvez contacter le revendeur pour y remédier.

| Pièce              | Action   | Quotidienne | Hebdomadaire | Mensuelle | Trimestrielle | Annuelle |
|--------------------|--|-------------|--------------|-----------|---------------|----------|
| Chargeur batterie  | Contrôler le fonctionnement                                      | X           |              |           |               |          |
| Capot              | Nettoyer avec un chiffon humide                                  |             | X            |           |               |          |
| Pneus              | Contrôler la pression des pneus                                  |             |              | X         |               |          |
|                    | Contrôler la profondeur de sculpture des pneus (au moins 1,6 mm) |             |              |           | X             |          |
| Batteries          | Cycle de chargement de 24 heures                                 |             |              | X         |               |          |
| Scooter électrique | Révision   |             |              |           |               | X        |

### Révision par le revendeur

Pendant une révision, les points suivants doivent être contrôlés :

1. Vérifier qu'il n'y ait pas de casse. Si la pièce est cassée, elle doit être remplacée.
2. Vérifier s'il n'y a pas de traces de rouille. Si nécessaire, utiliser de la peinture métallisée ou remplacer la pièce.
3. Contrôler le jeu éventuel entre les pièces. Si le jeu influence négativement le fonctionnement, régler ou remplacer les pièces. vervangen.
4. Contrôler le couple de serrage de la boulonnerie et, si nécessaire uniquement, appliquer les instructions mentionnées ci-dessous : Vis M5 -> 6 Nm  
Vis M6 -> 10 Nm  
Vis M8, M10 et M12 -> 25 Nm



### Transport du scooter électrique



#### **Danger de mort :**

- Lors du transport du scooter électrique dans un véhicule motorisé, asseyez-vous sur un siège du véhicule. Les scooters électriques ne peuvent en aucun cas être utilisés comme sièges dans un véhicule motorisé, même lorsque le scooter électrique est fixé par un verrouillage pour taxi.
- Le scooter électrique n'est pas conçu pour être déplacé par le biais d'un appareil de levage ou d'un système de hissage.



#### **Attention :**

- Ne portez jamais le scooter électrique par les parties en plastique du capot.



#### **Attention :**

- Les pièces sont lourdes. Si nécessaire, demandez de l'aide :
  - Poids boîte de batteries : 15,5 kg.
  - Partie avant du scooter électrique : 18,5 kg.
  - Partie arrière du scooter électrique : 16,1 kg.
  - Siège : 11 kg.
  - Panier : 0,6 kg.



Enlever le siège

#### *Enlever le siège*

1. Placez-vous à côté du scooter électrique.
2. Penchez le dossier vers l'avant.
3. Baissez le levier (C).
4. Tournez le siège d'un quart de tour vers la gauche ou vers la droite.
5. Otez le siège du scooter électrique.

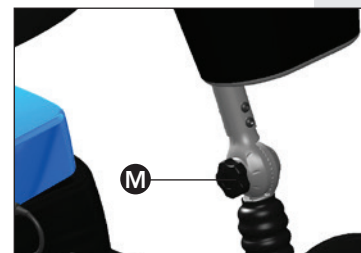

Abaissier la colonne de direction

#### *Abaissier la colonne de direction*

1. Dévissez le bouton (M) sous la colonne de direction.
2. Bougez la colonne de direction le plus loin possible, dans la direction de la chaise.  
*Astuce : lorsque vous avez ôté le siège, la colonne de direction peut plus s'abaisser.*
3. Serrez de nouveau le levier (C).

#### *Transport*

Après avoir retiré le siège, vous pouvez transporter le scooter électrique dans le coffre, par exemple.

Il est possible que votre scooter électrique soit trop grand pour être chargé sur certains moyens de transport. Rendez, si possible, votre scooter électrique plus compact.

Si vous le souhaitez, vous pouvez continuer à démonter le scooter électrique, voir page 18 : chapitre 'Paramètres et réglages'.

#### **Entreposage lorsque le scooter n'est pas utilisé**



#### **Attention :**

- Lorsque vous rangez les batteries, assurez-vous qu'elles soient toujours chargées.
- Les batteries ACM pleinement chargées gardent la charge pendant six mois, mais doivent toujours être chargées de nouveau avant utilisation. Les batteries n'atteignent leur pleine capacité qu'après avoir été déchargées et rechargées entièrement plusieurs fois.
- Evitez de ranger les batteries lors de températures très froides ou très chaudes.

- *Pour les batteries ACM fermées, il n'est pas nécessaire de rajouter de l'eau. En cas de problèmes de prestation, demandez conseil à un mécanicien scooter qualifié.*

Plus d'une semaine :

- Branchez au moins 1 fois par semaine le chargeur de batteries afin de les entretenir, ou retirez le scooter du chargeur de batterie.

Pendant une longue période (pendant l'hiver, ou des suites d'une maladie) :

- Demandez à votre revendeur de débrancher les câbles des batteries.

### Conditions de garantie

Les produits de Life & Mobility sont assemblés et contrôlés avec soin avant de quitter l'usine. S'il s'avère qu'un produit ne répond pas aux attentes, vous pouvez vous adresser au magasin où vous l'avez acheté.

Life & Mobility respecte les lois et réglementations de protection du consommateur en vigueur dans le pays d'achat.

Ne sont pas couverts par la garantie les dégâts causés par : le non-respect des consignes d'utilisation et d'entretien, une utilisation anormale, l'usure, la négligence, la surcharge, un accident causé par un tiers, l'installation de pièces autres que celles fournies, ainsi que tout dommage causé par des éléments extérieurs au produit.

Par cette garantie, toute autre garantie définie par la loi, ou communiquée oralement prend fin, excepté ce qui a été garanti par écrit par Life & Mobility.

Les garanties ne sont valables qu'au sein de l'UE.

## Transport du produit et emballage

### **Transport du produit et emballage**

Toutes les pièces de votre scooter électrique sont recyclables. Le fournisseur connaît l'emplacement des centres de collecte pouvant récupérer votre scooter électrique.

D'un point de vue écologique, nous vous conseillons de jeter l'emballage et le scooter électrique séparément, afin que les matériaux utilisés soient recyclés efficacement.

*Ce mode d'emploi a été conçu avec le plus grand soin, et se base sur les informations connues par Life & Mobility au moment de sa parution. Life & Mobility décline toute responsabilité en cas d'erreur éventuelle dans le texte, ou tout problème en découlant.*

*Les informations contenues dans ce manuel se basent sur une utilisation standard du produit. Life & Mobility décline toute responsabilité en cas de dommage éventuel, causé par des modifications apportées au produit après la première vente. En outre, Life & Mobility ne peut être tenu responsable de dommages occasionnés par des tiers.*

*Les informations contenues dans ce manuel ne peuvent en aucun cas être reproduites et/ou publiées sans l'accord écrit préalable de Life & Mobility.*

*Le nom commercial et les marques commerciales utilisés par Life & Mobility ne peuvent être considérés comme libres de droit, en vertu de la loi sur les noms commerciaux.*

*Aucun droit ne peut être tiré de ce texte. Sous réserve de toute modification.*

© Life & Mobility – Tous droits réservés

Sehr geehrter Benutzer,

mit Ihrer Wahl für ein Vivo-Elektromobil haben Sie sich für unvergleichliche Sicherheit, Qualität und höchstes Fahrvergnügen entschieden! Wir wünschen Ihnen viele komfortable und sichere Kilometer und hoffen, dass Sie die Freiheit, die Vivo Ihnen bietet, genießen können.

In dieser Bedienungsanleitung finden Sie alles über Vivo, von Sicherheitshinweisen und Bedienfunktionen bis hin zu Pflegetipps. Lesen Sie die Bedienungsanleitung gut durch, damit Sie Ihr Elektromobil optimal nutzen können.

Wir halten Sie gerne über Neuigkeiten, Erfahrungen von Benutzern sowie andere wissenswerte Informationen auf dem Laufenden. Auf der Website **[www.life-mobility.com](http://www.life-mobility.com)** finden Sie regelmäßig Informationen über die aktuellsten Entwicklungen.

Herzliche Grüße  
Direktion und Mitarbeiter von Life & Mobility

|  |    |
|--|----|
| Sicherheitsvorschriften                  | 5  |
| Einleitung                               | 12 |
| Technische Daten                         | 13 |
| Produktbeschreibung                      | 14 |
| Einstellungen                            | 17 |
| Nutzungsweise                            | 20 |
| Wartung und Pflege                       | 27 |
| Transport und Lagerung                   | 30 |
| Garantie                                 | 33 |
| Entsorgung von Produkt<br>und Verpackung | 34 |

Als Benutzer des Elektromobils sind Sie stets dafür verantwortlich, dass Sie die für Sie vor Ort geltenden Sicherheitsvorschriften und Richtlinien einhalten. Es ist sehr wichtig, dass Sie die ersten Fahrerfahrungen in Begleitung eines erfahrenen Anleiters sammeln. Ihr Händler kann Ihnen dabei behilflich sein.

Life & Mobility übernimmt keinerlei Haftung für Schäden oder Verletzungen, die durch Fahrlässigkeit oder die Nichtbefolgung der Sicherheitsvorschriften entstehen.



**Hinweis:**

- Wenn Sie in der Bedienungsanleitung dieses Zeichen sehen, folgt eine ergänzende Anweisung. Bitte befolgen Sie diese Anweisungen grundsätzlich. Nachlässigkeiten dabei können die Funktion des Elektromobils nachteilig beeinflussen und möglicherweise zu Verletzungen, Schäden am Fahrzeug, der direkten Umgebung oder zu Beeinträchtigungen der Umwelt führen.

**Allgemeines**



**Achtung:**

- Ändern Sie niemals die Konstruktion des Elektromobils.
- Benutzen Sie das Elektromobil nur zu Zwecken, für die es ausgelegt ist.
- Halten Sie sich mit dem Elektromobil von offenem Feuer fern.
- Lassen Sie Kinder nicht unbeaufsichtigt in der Nähe des Elektromobils spielen.



**Wichtiger Hinweis:**

- Verwenden Sie zum Transport von Gegenständen ausschließlich das Körbchen.
- Verwenden Sie Ihr Elektromobil nicht zum Ziehen von Wagen oder Karren etc.
- Achten Sie auf hervorstehende oder lose Teile, im und am Elektromobil. Diese

können in der Umgebung des Elektromobils Schäden verursachen.



### **Achtung:**

- Dieses Elektromobil ist für den Transport einer Person geeignet. Nehmen Sie keine Passagiere mit.
- Verwenden Sie ausschließlich Originalteile und Zubehör von Life & Mobility.
- Die Sicherheitsbestimmungen und Aufkleber nicht verdecken oder entfernen.
- Stellen Sie das Elektromobil immer im ausgeschalteten Zustand und ohne Kontaktschlüssel ab. Dadurch verhindern Sie unerwünschte Verwendung durch andere und/oder Diebstahl.
- Nutzung bei Regen, Nebel, Eisglätte und Schnee sowie Streusalz wirken sich nachteilig auf das Elektrosystem aus.
- Dieses Elektromobil hat standardmäßig KEINE Beleuchtung: Fahren Sie daher nicht im Dunkeln. Eine Beleuchtung für das Elektromobil ist jedoch als Zubehör erhältlich.
- Dieses Elektromobil hat KEINEN Blinker. Strecken Sie daher Ihre Hand aus, wenn Sie abbiegen wollen.

### **Anforderungen an die Person**



### **Achtung:**

- Wenn Sie unter dem Einfluss von Substanzen stehen, welche die Fahrtüchtigkeit einschränken können, dürfen Sie nicht mit dem Elektromobil fahren.
- In gewissen (medizinischen) Situationen ist es wünschenswert, dass Sie sich erst bei einem dazu ausgestatteten Händler einer Fahrtüchtigkeitsschulung unterziehen.



### **Achtung:**

- Wenden Sie sich an Ihren Arzt, wenn Sie rezeptpflichtige Medikamente einnehmen oder körperliche Einschränkungen haben. Manche Medikamente oder Einschränkungen können Ihre Fahrtüchtigkeit beeinflussen.

- Sie müssen über ausreichende Sehkraft verfügen, um in jeder möglichen Verwendungssituation sicher mit dem Elektromobil fahren zu können.
- Beachten Sie die gültigen Verkehrsregeln.
- Sorgen Sie dafür, dass Sie stets von anderen Verkehrsteilnehmern bemerkt werden. Im Straßenverkehr sind Sie als Fahrer eines Elektromobils sehr verletzlich.
- Meiden Sie einsame Fahrwege. Sorgen Sie dafür, dass Sie in einem Notfall Hilfe erhalten können.
- Schalten Sie das Elektromobil aus, wenn Sie Ihr Mobiltelefon verwenden.

### **Montieren und einstellen**

(siehe auch das Kapitel „Einstellungen“)



### **Warnung:**

- Prüfen Sie vor Inbetriebnahme des Elektromobils, ob alle Teile des Fahrzeugs korrekt montiert und gut befestigt sind.



### **Achtung:**

- Entfernen Sie niemals die Antikipprollen.

### **Sitzen im Elektromobil**



### **Achtung:**

- Achten Sie darauf, Finger und Gliedmaßen nicht einzuklemmen. Achten Sie vor allem auf die folgenden Gefahrensituationen:
  - Beim Wegklappen der Armstützen.
  - Wenn Sie nicht die vollständige Kontrolle über Arme oder Beine haben.

### **Fahren mit dem Elektromobil:**

(siehe auch das Kapitel „Verwendung“)



### **Achtung:**

- Beachten Sie die Verkehrsregeln.
- Achten Sie darauf, dass keine losen Kleidungsstücke zwischen die Räder geraten können.

- Hängen Sie keine Gegenstände an das Steuer, verwenden Sie dazu das Körbchen.
- Lassen Sie keine Personen auf Ihrem Elektromobil stehen.
- Nehmen Sie nichts und niemanden auf den Schoß.



**Achtung:**

- Überprüfen Sie, bevor Sie losfahren, ob sich das Elektromobil in der Fahreinstellung und nicht im Leerlauf befindet.
- Belassen Sie den Magnetschlüssel nicht auf Ihrem Armaturenbrett, sondern hängen Sie ihn an die Lenksäule an den dafür vorgesehenen Ort.
- In den **Niederlanden** ist es Pflicht, dass Ihr Elektromobil mindestens über eine „WA“-Versicherung verfügt.

\*Dabei handelt es sich um eine gesetzlich vorgeschriebene Haftpflichtversicherung. Schäden, die Sie anderen mit Ihrem Elektromobil zufügen, und für die Sie gesetzlich verantwortlich sind, werden über diese Versicherung abgedeckt. Dies gilt nicht für Schäden, die durch Ihre Schuld an Ihrem Elektromobil entstehen. Ein versichertes Fahrzeug ist an der Versicherungsplakette an der Rückseite zu erkennen.

**Abhänge und andere Hindernisse**



**Achtung:**

- Meiden Sie Neigungen von mehr als 6°. Das Vorwärts- oder Rückwärtsfahren auf derart geneigten Strecken ist gefährlich.
- Seien Sie wachsam beim Fahren auf steilen oder abschüssigen Strecken. Verwenden Sie auf einer geneigten Strecke auf keinen Fall den Leerlauf.
- Steuern Sie eine steile oder abschüssige Strecke immer von vorn an - niemals von der Seite.



Maximaler Neigungswinkel



Anfahrt an eine Schwelle

- Fahren Sie vorsichtig an Bordsteinen entlang. Ein unebener Untergrund erhöht die Kippgefahr.
- Vermeiden Sie, über längere Zeit steile oder abschüssige Strecken zu befahren; dies kann zu einer Überbelastung von Motor und elektrischen Komponenten führen.



**Hinweis:**

- Ihr Schwerpunkt verlagert sich beim Fahren auf einer geneigten Strecke. Achten Sie besonders darauf.
- Wenden Sie auf einer geneigten Strecke nur vorsichtig, um Kippen zu vermeiden.
- Steuern Sie eine Schwelle immer von vorn an.
- Fahren Sie niemals rückwärts von einem Bordstein oder Hindernis herunter.
- Die maximale Schwellenhöhe, die Sie überfahren können, beträgt 5 cm.
- Weicher, glatter oder unebener Untergrund erhöht das Risiko auf Gefahrensituationen.
- Der Bremsweg kann auf einer abschüssigen Strecke bedeutend länger sein als auf einem ebenen Untergrund.

**Transport des Elektromobils ohne Fahrer**  
(siehe auch das Kapitel „Transport und Lagerung“)



**Lebensgefahr:**

- Setzen Sie sich beim Transport des Elektromobils in einem Kraftfahrzeug immer auf einen festen Sitzplatz in diesem Fahrzeug. Dieses Elektromobil darf niemals als Sitzunterstützung in einem Kraftfahrzeug verwendet werden.
- Das Elektromobil ist nicht dafür ausgelegt, mittels eines Takels oder Hubsystems bewegt zu werden.





### **Achtung:**

- Achten Sie darauf, beim Zusammenklappen Ihres Elektromobils Ihre Finger nicht einzuklemmen.
- Heben Sie das Elektromobil nicht an den Kunststoffteilen des Gehäuses an.



### **Hinweis:**

- Achten Sie darauf, dass das Elektromobil vor Gebrauch vollständig montiert ist.

### **Sonstiges**



### **Achtung:**

- Setzen Sie das Elektromobil nicht dem direktem Sonnenlicht aus: die Verkleidung kann heiß werden und zu Verbrennungen an der Haut führen.



### **Wichtiger Hinweis:**

- Versuchen Sie niemals, eine Störung selbst zu beheben. Wenden Sie sich dafür an Ihren Händler.
- Achten Sie darauf, dass das Elektromobil nicht mit Salzwasser in Berührung kommt: Salzwasser ist aggressiv und beschädigt das Elektromobil.
- Vermeiden Sie Kontakt mit Sand. Sand kann bis in die drehenden Teile des Elektromobils vordringen und einen unnötig schnellen Verschleiß verursachen.



### **Hinweis:**

Um Ihre Sicherheit noch besser zu gewährleisten, wurde eine Reihe technischer Vorkehrungen getroffen:

- Wenn ein Akkuladegerät angeschlossen ist, ist die Wegfahrsperr aktiv.
- Bei Signalisierung eines elektronischen Defekts kommt das Elektromobil kontrolliert zum Stillstand.
- Teile, zwischen denen Körperteile eingeklemmt werden könnten, sind weitestgehend abgedeckt;

- Ein Hüftgurt zur Fixierung Ihrer Körperhaltung kann von Ihrem Händler an den Befestigungen des Scharniers am Sitz angebracht werden.

### **EMV-zertifiziert**

Das Elektromobil ist EMV-(Elektromagnetische Verträglichkeit) zertifiziert. Versuche haben ergeben, dass das Elektromobil nicht anfällig für Interferenzen durch elektronische Kommunikationsgeräte und andere Elektrogeräte ist. Seien Sie dennoch bei der gleichzeitigen Verwendung des Elektromobils und anderer elektronischer Geräte oder Mobiltelefone vorsichtig.

Auch die Benutzung in der Nähe von starken elektrischen oder elektromagnetischen Feldern, wie sie beispielsweise in Industriegebieten vorkommen, sollte vermieden werden. Wenn Sie Probleme feststellen, sollte das Elektromobil ausgeschaltet werden.

Das Vivo ist ein elektrisch betriebenes Fahrzeug, das für junge und ältere Menschen gleichermaßen geeignet ist, denene s schwer fällt, sich über längere Wegstrecken fortzubewegen.

Diese Anleitung beschreibt ausschließlich die Standardeinstellungen Ihres Elektromobils. Die aktuellsten Sicherheitsvorschriften sowie weitere Informationen finden Sie auf unserer Website: [www.life-mobility.com](http://www.life-mobility.com)

### Rückrufe

Im Falle eines Produktrückrufs werden wir Ihnen dies auf der Website [www.life-mobility.com](http://www.life-mobility.com) mitteilen oder Sie bekommen eine persönliche Nachricht von Ihrem Händler.

*\* Abhängig von der eingestellten Geschwindigkeit, der Außentemperatur, dem Gewicht des Benutzers, dem Reifendruck usw.*

- Vorgesehene Nutzung: drinnen und draußen, -25° C und + 50° C, auf befestigten Pfaden und Wegen
- L x B x H (Stuhl in der höchsten Stellung): 108 x 58 x 93 cm
- Gewicht (einschl. Akkus): 62,5 kg
- Gewicht Akkubox: 15 kg
- Sitztiefe: 41 cm
- Sitzbreite: 41 cm
- Sitzhöhe über Trittbrett (einstellbar): 42,5/45/47,5 cm
- Höhe zwischen Trittbrett und Boden: 9 cm
- Max. Fahrtstrecke mit vollständig geladenen Akkus: 28 km\*
- (Programmierbare) Höchstgeschwindigkeit: 8 km/h\*
- Wendekreis (Radius): 118,5 cm
- Höchstgewicht des Benutzers: 120 kg
- Akkuleistung: 24 V (2x12 V) / 22 Ah
- Höchstladekapazität: 3A / 120/240 V / 50/60Hz
- Radgröße: 24x7,5 cm
- Erfüllt: EN 12184 Klasse A
- Anforderungen an die Beständigkeit gegen Entzündung: ISO 7176-16

### Service und technische Unterstützung

Wenden Sie sich bei Fragen zu bestimmten Einstellungen, Wartungsmaßnahmen oder Reparaturen an Ihren Händler. Sie sollten immer die Seriennummer zur Hand haben. Sie finden diese auf dem CE-Aufkleber, der sich auf der Sitzsäule des Elektromobils befindet.

### Technische Lebensdauer

Life & Mobility hält für dieses Produkt eine technische Lebensdauer von sechs Jahren an. Das heißt, dass das Produkt in diesem Zeitraum reparierbar, sicher und gebrauchstauglich ist.

Die vorstehende Erklärung gilt nur dann, wenn der Nutzer das Produkt in der Weise gebraucht, für die es von Life & Mobility bestimmt wurde und wenn es als solches CE-zertifiziert wurde, einschließlich möglichen Original-Zubehörs.

**Prüfung der Lieferung**

Prüfen Sie vor der Inbetriebnahme des Elektromobils, ob die Lieferung mit der nachfolgend gegebenen Produktbeschreibung übereinstimmt. Wenn Sie bei der Lieferung Transportschäden feststellen, melden Sie dies bitte Ihrem Händler. Life & Mobility ist sicher, dass das Elektromobil Ihren Erwartungen entspricht und wünscht Ihnen viel Freude damit.

**Produktbeschreibung**

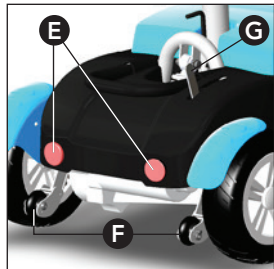

Produktbeschreibung Elektromobil



- |                                  |                              |
|----------------------------------|------------------------------|
| A. Herunterklappbare Rückenlehne | I. CE-Aufkleber              |
| B. Klappbare Armstützen          | J. Akkubox                   |
| C. Sitzhebel                     | K. Trittbrett                |
| D. Griff                         | L. Vorderrad                 |
| E. Reflektor                     | M. Drehknopf Steuer          |
| F. Antikipprollen                | N. Körbchen                  |
| G. Leerlaufhebel                 | O. Steuer mit Armaturenbrett |
| H. Gefederte Hinterräder         | P. Magnetschlüsselhalter     |

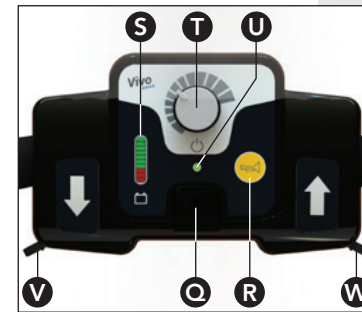

Produktbeschreibung Armaturenbrett

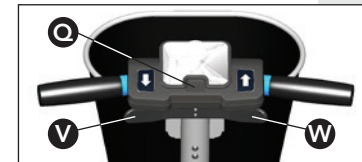

Magnetschloss und Daumengashebel



Akkuladekontakt

**Armaturenbrett**

- P. Magnetschloss/-schlüssel
- R. Hupe
- S. Akku-Anzeige
- T. Geschwindigkeitsknopf
- U. Anzeigeleuchte ein/aus
- V. Daumengashebel zum Rückwärtsfahren
- W. Daumengashebel zum Vorwärtsfahren
- X. Akkuladekontakt

**Nicht abgebildet**

Verschiedene Zubehörteile sind optional lieferbar, darunter:

- Stockhalter
- Rückspiegel
- Rückenlehnen-Tasche
- Luftreifen
- Hüftgurt
- Licht
- Farbakzente

Weiteres Zubehör finden Sie auf [www.life-mobility.com](http://www.life-mobility.com).

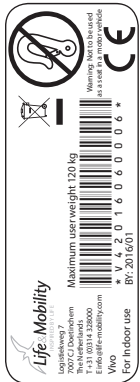

CE-Aufkleber



Leerlaufhebel



Elektrifahrtstand



Schiebestand

**Anzeigen auf dem Elektromobil**

Auf dem Elektromobil ist eine Reihe von Aufklebern angebracht. Nachfolgend finden Sie eine Übersicht und die Stellen, an denen diese angebracht sind.

**CE-Aufkleber**

Das Elektromobil erfüllt die Anforderung der Richtlinie für medizinische Hilfsmittel (NL) und verfügt über das CE-Zeichen.

Der CE-Aufkleber befindet sich in der Nähe der Sitzsäule Ihres Elektromobils.

**Aufkleber Leerlauf**

Der Aufkleber oberhalb des Leerlaufhebels (G) zeigt den „Schiebezustand“ an. In dieser Einstellung kann das Elektromobil problemlos verschoben werden.

Der Aufkleber unter dem Leerlaufhebel zeigt an, dass das Elektromobil zur elektronisch betriebenen Fahrt bereit ist.

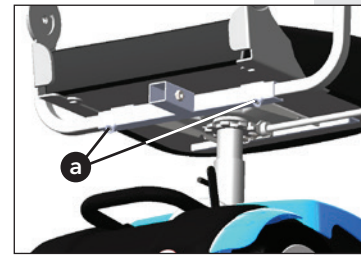

Sitzbreite ändern

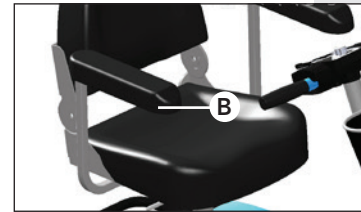

Armlehnen

Einstellungen sind vom Nutzer auszuführen. Sollten Sie an Ihren Fähigkeiten zweifeln, wenden Sie sich an Ihren Händler.

**Sitzbreite einstellen**

1. Lösen Sie die Inbusschrauben (a) an der rückwärtigen Unterseite des Sitzes.
2. Stellen Sie die Sitzbreite nach Ihrer persönlichen Vorliebe ein.
3. Ziehen Sie die Inbusschrauben wieder fest. *Die Armlehnen sind in der aktuellen Stellung verriegelt.*

**Armlehnen**

Klappen Sie die Armlehnen (B) nach oben, um das Aussteigen zu vereinfachen.

**Lenksäulenwinkel verstellen**



**Hinweis:**

- Verstellen Sie den Winkel der Lenksäule nicht während der Fahrt.

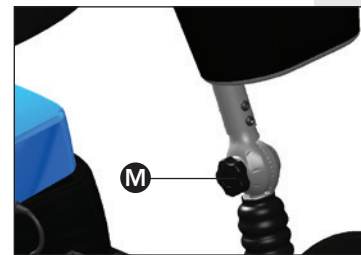

Lenkwinkel ändern

Stellen Sie die Lenksäule so ein, dass Sie die Bedienelemente und die Anzeige problemlos erreichen können. Die Lenksäule ist mit Hilfe einer Verzahnung verstellbar.

1. Lösen Sie den Drehknopf (M) an der Unterseite der Lenksäule.
2. Bringen Sie die Lenksäule in den gewünschten Winkel.
3. Drehen Sie den Knopf wieder fest; sorgen Sie dafür, dass die Verzahnung ineinander greift. *Die Lenksäule ist jetzt verriegelt.*

**Einstellung der Sitzhöhe (3 Stellungen)**

1. Entfernen Sie den Sitz (siehe dazu Seite 30).
2. Nehmen Sie die Akkubox heraus; verwenden Sie dazu die beidseitig befindlichen Griffe.
3. Lösen Sie die Schraube und stellen Sie die Sitzsäule auf die gewünschte Sitzhöhe ein.
4. Setzen Sie die Akkubox wieder ein.
5. Montieren Sie den Stuhl wieder.

**Auseinanderbauen**

Das Elektromobil kann für den Transport oder die Lagerung problemlos auseinander gebaut werden (siehe dazu auch das Kapitel „Transport und Lagerung“).

**Achtung:**

- ⚠ Gehen Sie beim Auseinanderbauen des Elektromobils äußerst vorsichtig vor. Sorgen Sie dafür, dass Hände und Finger nicht im Scharniersystem eingequetscht werden.

**Hinweis:**

- ⚠ Das Elektromobil muss nach dem Auseinanderbauen an den markierten Stellen für den Transport befestigt werden.
  - Der Stuhl kann an der Sitzfläche und Rückenlehne angepackt werden.
  - Der Vorderteil des Elektromobils verfügt über Griffpunkte an Stoßstange und Sitzsäule.
  - Der rückwärtige Teil des Elektromobils hat einen Hehebügel.

1. Entfernen Sie den Stuhl.
2. Nehmen Sie die Akkubox heraus; verwenden Sie dazu die beidseitig befindlichen Griffe.
3. Ziehen Sie den Entriegelungshebel (b) an der Rückseite des Elektromobils vertikal nach oben.
4. Drücken Sie gleichzeitig den Griff (D) in Richtung Boden.



Auseinander gebautes Elektromobil

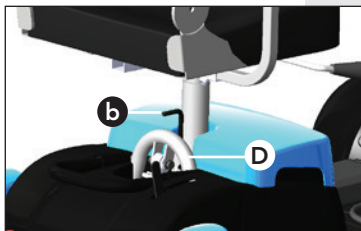

Entriegeln

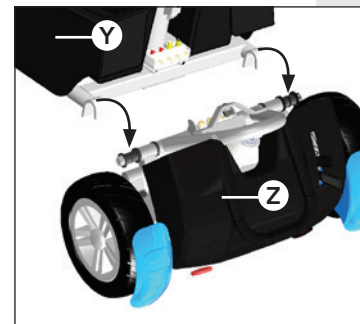
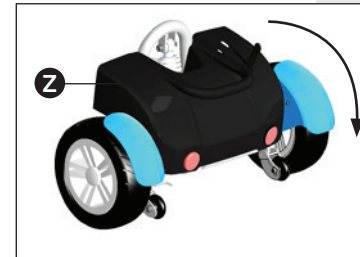

Einhängeposition festlegen

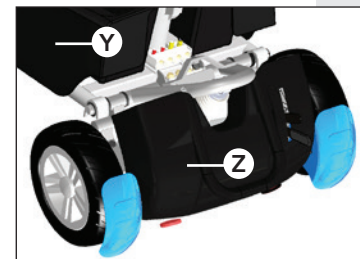

Montage

5. Lösen Sie jetzt den vorderen Teil (Y) vom rückwärtigen Teil (Z).

**Montage**

1. Kippen Sie den rückwärtigen Teil (Z) des Elektromobils, bis die Antikipprollen in einem Winkel von 45 ° stehen.



2. **Hinweis:** Schauen Sie sich die Einhängeposition genau an, um Beschädigungen am Gehäuse zu vermeiden.

3. Heben Sie den vorderen Teil (Y) des Elektromobils an und hängen Sie diesen sorgfältig in das Rahmenrohr des niedriger liegenden rückwärtigen Teils.

4. Lassen Sie den vorderen Teil vorsichtig nach unten gleiten, bis beide Teile hörbar ineinander klicken.

**Vorabkontrolle**

Überprüfen Sie vor dem Losfahren Folgendes:

- Den Akkustatus im Display.
- Die Bremsen.
- Ob der Freilaufhebel nach unten zeigt. (Elektrofahrtstand)
- Ob das Akkuladegerät entfernt ist.
- Ob nichts unter dem Elektromobil liegt.



Ein- und aussteigen

**Selbst ein- und aussteigen**

1. Drücken Sie den Sitzhebel (C) nach unten.
2. Halten Sie ihn in dieser Position fest und drehen Sie den Sitz um eine Vierteldrehung nach links oder rechts.
3. Steigen Sie ein oder aus.
4. Lassen Sie den Sitzhebel los.  
*Der Sitz ist jetzt verriegelt.*

**Hinweis:**

- Überprüfen Sie, ob der Sitz gut verriegelt ist, bevor Sie losfahren.



Grüne Anzeigelampe ein/aus



Die LED-Leiste erlischt

**Einschalten**

1. Verwenden Sie zum Einschalten des Vivo Elektromobils den Magnetschlüssel (Q).

*Die Anzeigelampe (U) für ein/aus leuchtet auf. Das Elektromobil ist jetzt startklar.*

2. Hängen Sie den Magnetschlüssel an die Lenksäule an den dafür vorgesehenen Ort.

3. Drehen Sie zur Wahl der gewünschten Geschwindigkeit am Geschwindigkeitsknopf (T).  
*Die LED-Leiste des Akkus leuchtet auf.*

**Hinweis:**

- Wählen Sie für jede Situation eine geeignete Geschwindigkeitseinstellung.

- Drehen Sie den Geschwindigkeitsknopf (T) nach links, wenn Sie langsamer fahren möchten.
- Drehen Sie den Geschwindigkeitsknopf (T) nach rechts, wenn Sie schneller fahren möchten.

**Höchstgeschwindigkeit**

Die Höchstgeschwindigkeit ist standardmäßig auf 7,5 km/h eingestellt. Ihr Händler hat die Möglichkeit, die Geschwindigkeitseinstellung nach unten anzupassen.

**Vorwärts und rückwärts fahren**

1. Drücken Sie langsam auf den rechten Daumengashebel (W) (in Richtung des Steuers).  
*Das Elektromobil fährt jetzt vorwärts.*
2. Drücken Sie den rechten Daumengashebel (W) weiter.  
*Das Elektromobil fährt jetzt schneller vorwärts.*
3. Lassen Sie den rechten Daumengashebel los.  
*Das Elektromobil bleibt jetzt stehen.* Verwenden Sie den linken Daumengashebel (V), um rückwärts zu fahren.



Mit den Daumengashebeln.

**Hinweis:**

- Wird das Elektromobil fünf Minuten lang nicht benutzt, schaltet es automatisch für die Dauer von 50 Minuten auf den Bereitschaftsmodus um. Die LED-Leiste des Akkus blinkt, um anzuzeigen, dass das Elektromobil noch eingeschaltet ist. Nach einem Bereitschaftsmodus von 50 Minuten schaltet sich das Elektromobil automatisch aus.



Die LED-Leiste des Akkus blinkt.



Geschwindigkeitsknopf in Startposition

**Erneutes Fahren, nach dem Bereitschaftsmodus**

1. Drehen Sie den Geschwindigkeitsknopf in seine Startposition zurück.  
*Die LED-Leiste erlischt*
2. Drehen Sie danach zur Wahl der gewünschten Geschwindigkeit am Geschwindigkeitsknopf.



Ausschalten mit dem Magnetschlüssel

- Benutzen Sie den Daumengashebel, wenn Sie weiterfahren möchten.

#### Ausschalten

- Drehen Sie den Geschwindigkeitsknopf (T) nach links in seine Startposition zurück.
- Verwenden Sie zum Ausschalten des Vivo Elektromobils den Magnetschlüssel (Q). Die Anzeigeleuchte Ein/Aus und die LED-Leiste des Akkus erlöschen. Das Elektromobil ist jetzt ausgeschaltet.



#### Achtung:

Nach einem Bereitschaftsmodus von 50 Minuten schaltet sich das Elektromobil automatisch aus. Sie benötigen nun den Magnetschlüssel zum Einschalten des Vivo Elektromobils.



#### Hinweis:

- Regeln Sie die Geschwindigkeit mit dem Daumengashebel. Die Geschwindigkeitseinstellung legt fest, wie schnell Sie fahren, wenn sich der Daumengashebel in der höchsten Stellung befindet.
- Prüfen Sie beim Rückwärtsfahren erst, ob der Weg hinter Ihnen frei ist.
- Das Elektromobil fährt rückwärts langsamer als vorwärts.



#### Achtung:

- Drosseln Sie vor einer Kurve die Geschwindigkeit. Das Elektromobil kann umkippen, wenn Sie mit zu hoher Geschwindigkeit in die Kurve fahren.
- Trotz des kleinen Wendekreises des Elektromobils kann es schwierig sein, in Aufzüge oder Türen einzudrehen. Achten Sie darauf, dass Sie Fahrmanöver immer mit der richtigen Geschwindigkeitseinstellung durchführen.

#### Akkus

##### Warnung:



- Lassen Sie Wartungsarbeiten an den Akkus immer von Ihrem Händler vornehmen. Öffnen Sie die Akkubox niemals selbst.
- Verbinden Sie niemals ein Kabel mit einem AC/DC-Wandler oder dem Akkuladegerät. Der Kontakt mit diesen Teilen kann einen Stromschlag auslösen.
- Verwenden Sie ausschließlich den Ladestecker und das mitgelieferte Akkuladegerät von Life & Mobility.



##### Wichtiger Hinweis:

- Neue Akkus müssen erst eingefahren werden. Akkus verfügen erst nach mehrmaligem Gebrauch und Aufladen über ihre vollständige Kapazität. Denken Sie bei Ihren ersten Fahrten daran.
- Vorzugsweise laden Sie die Akkus täglich auf, dies verlängert ihre Lebensdauer. Laden Sie die Akkus mindestens einmal pro Monat auf.
- Laden Sie die Akkus immer vollständig auf.
- Vermeiden Sie ein vollständiges Entladen der Akkus. Das Elektromobil geht dann aus, was negative Auswirkungen auf die Lebensdauer des Akkus hat.
- Laden Sie vollständig entladene Akkus so schnell wie möglich innerhalb eines 24-stündigen Zyklus auf.



##### Hinweis:

- Bei niedrigen Temperaturen haben die Akkus eine geringere Kapazität. Dadurch reduziert sich Ihr Bewegungsradius.
- Schließen Sie das Elektromobil jede Nacht an das Ladegerät an.
- Die mitgelieferten Akkus können nicht überladen werden. Aufgrund der Spannungsbegrenzung wird das Ladegerät nach vollständigem Aufladen der Akkus automatisch ausgeschaltet.

*Ablesen des Akkuladestands*

Die Akku-Anzeige (S) auf dem Armaturenbrett zeigt die verbleibende Akkukapazität an.



Akku-Anzeige

| Akkuladestand                              | Anzeige  |
|--|--|
| Alle roten und grünen Blöcke sind sichtbar | Die Akkus sind vollständig geladen.  |
| Drei rote Blöcke sind sichtbar             | Sie können noch 3 - 6 km fahren (abhängig von der Art der Akkus und den sonstigen Bedingungen). Es wird empfohlen den Akku jetzt aufzuladen. |
| Ein Block ist sichtbar                     | Das Elektromobil so schnell wie möglich aufladen.  |

*Akkus aufladen*

1. Stecken Sie den Stecker des Akkuladegeräts in den Akkuladepunkt (X).
2. Stecken Sie den Stecker des Netzkabels in eine Wandsteckdose.
3. Achten Sie darauf, dass der Ladezyklus von 8 bis 10 Stunden vollendet wird. Die Akkus sind voll, wenn die grünen Lampen am Ladegerät aufleuchten.



Akkuladepunkt

**Fehlercodes**

Die LED-Leiste blinkt bei einer Fehlermeldung.

| Fehlermeldung    | Anzeige  |
|------------------|--|
| Ein Block blinkt | Der Akku ist leer oder nicht korrekt angeschlossen. Prüfen Sie, ob der Akku korrekt angeschlossen ist. Versuchen Sie dann, den Akku wieder aufzuladen. |

| Fehlermeldung         | Anzeige  |
|-----------------------|--|
| Zwei Blöcke blinken   | Der elektrische Anschluss zum Motor ist unterbrochen. Lassen Sie alle elektrischen Kontakte des Motors von Ihrem Händler überprüfen.                       |
| Drei Blöcke blinken   | Kurzschluss zwischen Motor und Akku. Nehmen Sie Kontakt zu Ihrem Lieferanten auf.  |
| Vier Blöcke blinken   | Der Leerlauf ist eingeschaltet oder die Bremse wurde manuell gelöst. Prüfen Sie die Position des Leerlaufhebels.   |
| Fünf Blöcke blinken   | Nicht in Gebrauch.   |
| Sechs Blöcke blinken  | Die Bremse hat gegriffen. Möglicherweise weil das Ladegerät noch angeschlossen ist oder der Sitz nicht in der korrekten Fahrposition steht.                |
| Sieben Blöcke blinken | Fehler beim Gashebel. Schalten Sie das Elektromobil aus und wieder ein. Nehmen Sie Kontakt zu Ihrem Lieferanten auf, wenn das Problem wiederholt auftritt. |
| Acht Blöcke blinken   | Elektronikfehler. Nehmen Sie Kontakt zu Ihrem Lieferanten auf.   |
| Neun Blöcke blinken   | Der Leerlauf ist eingeschaltet oder die Bremse wurde manuell gelöst. Prüfen Sie die Position des Leerlaufhebels.   |



| Fehlermeldung   | Anzeige   |
|---|---|
| Zehn Blöcke blinken   | Elektrische Spannung zu hoch. Nehmen Sie Kontakt zu Ihrem Lieferanten auf.  |
| Die Blöcke gehen in aufsteigender Zahlenfolge von 1 bis 10 und wieder zurück. | Gashebel beim Einschalten aktiviert. Lassen Sie den Gashebel los und schalten Sie das Elektromobil aus und wieder ein. Nehmen Sie Kontakt zu Ihrem Lieferanten auf, wenn das Problem wiederholt auftritt. |

### Leerlaufhebel



#### Achtung:

- Verwenden Sie diese Funktion nicht auf geneigten Strecken oder beim Fahren. Die Bremse funktioniert dann nicht.
- Drücken Sie den Leerlaufhebel nach jedem Einsatz der Leerlauffunktion nach unten, um die Bremse wieder zu aktivieren.

1. Drücken Sie den Leerlaufhebel (G) nach oben, um das Elektromobil mit der Hand zu schieben.
2. Drücken Sie den Leerlaufhebel wieder nach unten, um in den elektrischen Fahrbetrieb zu schalten. Gewöhnen Sie sich an, dies nach jedem Gebrauch zu tun.

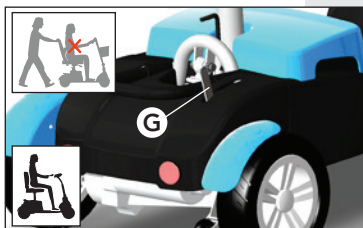

Leerlaufhebel

### Abstellen

Ziehen Sie beim Abstellen Ihres Elektromobils zur zusätzlichen Sicherheit ein Kettenschloss durch die Räder.

### Reinigung



#### Wichtiger Hinweis:

- Verwenden Sie keine Bleich- oder Lösemittel.
- Verwenden Sie zum Reinigen des Elektromobils keinen Hochdruckreiniger.



#### Hinweis:

- Reinigen Sie Verkleidung und Rahmen regelmäßig.

#### Verkleidung

1. Entfernen Sie leichten Schmutz mit Hilfe eines milden Reinigungsmittels und mit warmem Wasser.
2. Bürsten Sie die Verkleidung vorsichtig mit einer weichen Bürste ab, wenn der Schmutz in die Bekleidung eingedrungen ist.

#### Rahmen

1. Reinigen Sie den Rahmen mit einem Reinigungsmittel ohne Scheuerpartikel.
2. Verwenden Sie für den Rahmen eine Autopflegepolitur ohne Scheuerpartikel.

#### Akkus (siehe auch das Kapitel „Verwendung“)



#### Achtung:

- Laden Sie die Akkus vor dem ersten Gebrauch immer vollständig auf.
- Gehen Sie vorsichtig mit beschädigten Akkus um. Überlassen Sie das (umweltgerechte) Austauschen der Akkus Ihrem Händler.



#### Wichtiger Hinweis:

- Akkus können gefährlich sein. Lassen Sie Ihre Akkus ausschließlich von einem qualifizierten Elektromobilmonteur installieren und warten. Dieser verfügt über die erforderlichen Kenntnisse und Werkzeuge, um den Einbau und die Wartung sicher und korrekt durchzuführen.

- Das Elektromobil funktioniert mit einem 24-Volt-Betrieb und bedient sich dazu 2 x 12 Volt Akkus mit Serienschaltung. Verwenden Sie niemals gleichzeitig:
  - Akkus unterschiedlicher Hersteller
  - Akkus mit unterschiedlichen Technologien
  - Akkus mit unterschiedlichen Datumcodes

**Reifen (sofern Luftreifen)**



**Achtung**

- Wenden Sie sich bei einem Reifenschaden an Ihren Händler.
- Der Reifendruck darf höchstens 3,45 bar betragen.
- Der Druck des Vorderreifens muss mindestens 2,0 bar betragen.
- Der Druck der Hinterreifen muss mindestens 2,5 bar betragen.

**Service und technische Unterstützung**

Bringen Sie das Elektromobil mindestens einmal jährlich zur Inspektion zu Ihrem Händler. Bei der präventiven Wartung wird die korrekte Funktion aller beweglichen Teile sowie der Elektronik und der Zustand der Akkus kontrolliert.

Reparaturen dürfen ausschließlich von Ihrem Händler oder von Life & Mobility durchgeführt werden; dabei dürfen nur von Life & Mobility gelieferte Originalersatzteile verwendet werden.

**Wartungsschema**

Im nachfolgende Schema sind die Teile aufgeführt, die regelmäßig kontrolliert werden müssen. Wenn dabei ein Mangel festgestellt wird, wenden Sie sich zur Behebung bitte an Ihren Händler.

| Ersatzteil    | Aktion                                      | Täglich | Wöchentlich | Monatlich | Vierteljährlich | Jährlich |
|---------------|---|---------|-------------|-----------|-----------------|----------|
| Akkuladegerät | Funktionsprüfung                            | X       |             |           |                 |          |
| Gehäuse       | Reinigung mit feuchtem Tuch                 |         | X           |           |                 |          |
| Reifen        | Prüfen des Reifendrucks                     |         |             | X         |                 |          |
|               | Prüfung der Profiltiefe (mindestens 1,6 mm) |         |             |           | X               |          |
| Akkus         | 24-Stunden-Aufladezyklus                    |         |             | X         |                 |          |
| Elektromobil  | Inspektion                                  |         |             |           |                 | X        |

**Inspektion seitens des Händlers**

Bei einer Inspektion müssen die nachstehend genannten Punkte kontrolliert werden:

1. Teile auf Materialbruch überprüfen. Wenn ein Materialbruch festgestellt wird, muss das Teil ausgetauscht werden.
2. Teile auf Rostbildung überprüfen. Sofern erforderlich, mit Metallfarbe behandeln oder austauschen.
3. Sich drehende Teile auf Spiel kontrollieren. Wenn das Spiel das Funktionieren negativ beeinflusst, müssen die Teile neu justiert oder ausgetauscht werden.
4. Schraubverbindungen in Bezug auf das Anziehdrehmoment kontrollieren und wenn erforderlich die nachstehende Übersicht benutzen;
  - M5-Schrauben -> 6 Nm
  - M6-Schrauben -> 10 Nm
  - M8-, M10- und Mm12-Schrauben -> 25 Nm



## Transport des Elektromobils



### Lebensgefahr:

- Setzen Sie sich beim Transport des Elektromobils in einem Kraftfahrzeug auf einen festen Sitzplatz in diesem Fahrzeug. Dieses Elektromobile darf nicht als Sitzunterstützung in einem Kraftfahrzeug verwendet werden, auch dann nicht, wenn das Elektromobil mit einer Taxiverriegelung gesichert wird.
- Das Elektromobil ist nicht dafür ausgelegt, mittels eines Takels oder Hubsystems bewegt zu werden.



### Wichtiger Hinweis:

- Heben Sie das Elektromobil nicht an den Kunststoffteilen des Gehäuses an.



### Achtung:

- Die Teile haben ein hohes Gewicht. Bitten Sie wenn nötig jemanden um Hilfe:  
Gewicht Akkubox: 15,5 kg.  
- Vorderer Teil des Elektromobils: 18,5 kg.  
- Rückwärtiger Teil des Elektromobils: 16,1 kg.  
- Sitz: 11 kg.  
- Korb: 0,6 kg.

### Den Sitz ausbauen

1. Stellen Sie sich neben das Elektromobil.
2. Klappen Sie die Rückenlehne nach vorn.
3. Bewegen Sie den Hebel (T) nach unten.
4. Drehen Sie den Sitz um eine Vierteldrehung nach links oder rechts.
5. Heben Sie den Sitz vom Elektromobil ab.



Den Sitz ausbauen

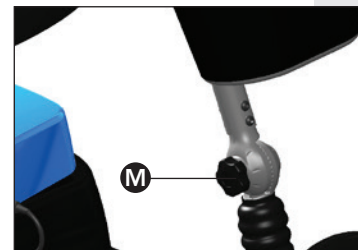

Lenksäule flachlegen

### Die Lenksäule flachlegen

1. Lösen Sie den Knopf (M) an der Unterseite der Lenksäule.
2. Bewegen Sie die Lenksäule so weit wie möglich in Richtung des Sitzes.  
*Tipp: Nach Ausbau des Sitzes kann die Lenksäule flacher gelegt werden.*
3. Befestigen Sie den Hebel (C) wieder.

### Transport

Nach dem Ausbau des Sitzes können Sie das Elektromobil beispielsweise im Kofferraum transportieren.

Es kann sein, dass Ihr Elektromobil für manche öffentlichen Verkehrsmittel zu groß ist. Verkleinern Sie Ihr Elektromobil wenn möglich.

Falls gewünscht, können Sie das Elektromobil weiter auseinanderbauen, siehe dazu das Kapitel „Einstellungen“.

### Lagerung des Elektromobils bei Nichtgebrauch



#### Achtung:

- Lagern Sie die Akkus immer im vollständig aufgeladenen Zustand.
- Vollständig aufgeladene AGM-Akkus bleiben bis zu sechs Monate lang geladen, müssen jedoch vor Gebrauch grundsätzlich aufgeladen werden. Akkus verfügen erst nach mehrmaligem Gebrauch und Aufladen über ihre vollständige Kapazität.
- Vermeiden Sie die Lagerung von Akkus bei extrem hohen oder niedrigen Temperaturen.
- Bei AGM-Akkus muss kein Wasser nachgefüllt werden. Wenden Sie sich bei eventuellen Leistungsproblemen an einen qualifizierten Elektromobilmonteur.

Länger als eine Woche:

- Schließen Sie mindestens einmal pro Monat das Akkuladegerät an, damit die Akkus geladen bleiben oder stellen Sie das Elektromobil ab, während es an den Akkulader angeschlossen ist.

Sehr lange (z. B. während des Winters oder im Krankheitsfall):

- Lassen Sie Ihren Händler die Verkabelung der Akkus lösen und nehmen Sie die Akkubox aus dem Elektromobil.

### **Garantiebedingungen**

Die Produkte von Life & Mobility werden gewissenhaft hergestellt und sorgfältig geprüft, bevor sie die Fabrik verlassen. Entspricht ein Produkt nicht den Erwartungen, können Sie sich an die Partei wenden, bei der Sie das Produkt erworben haben.

Life & Mobility beachtet die Gesetzgebung zum Schutz des Verbrauchers, die in dem Land der Anschaffung gilt.

Nicht unter die Garantie fallen Mängel, die entstanden sind durch: Nichtbeachtung der Gebrauchs- und Wartungsvorschriften, nicht bestimmungsgemäße Verwendung, Verschleiß, Fahrlässigkeit, Überbelastung, Unfall durch Verschulden Dritter, Verwendung nicht-originaler Teile sowie Mängel, deren Ursache außerhalb des Produkts liegt.

Diese Garantie hebt alle anderen gesetzlich festgelegten oder mündlich gewährten Garantien mit Ausnahme der von Life & Mobility schriftlich niedergelegten Garantieleistungen auf.

Die Garantien gelten ausschließlich innerhalb der EU.

## Entsorgung von Produkt und Verpackung

### **Entsorgung von Produkt und Verpackung**

Alle Teile Ihres Elektromobils können dem Recycling zugeführt werden. Ihr Händler kennt die Sammelstellen, an denen Ihr Elektromobil entsorgt werden kann.

Aus Gründen des Umweltschutzes empfehlen wir, Verpackung und Elektromobil so weit wie möglich getrennt zu entsorgen, damit die verwendeten Materialien effizient dem Recycling zugeführt werden können.

*Diese Anleitung wurde mit größtmöglicher Sorgfalt zusammengestellt und basiert auf Informationen, die Life & Mobility zum Zeitpunkt der Veröffentlichung zur Verfügung standen. Life & Mobility übernimmt keine Verantwortung für eventuelle Fehler im Text oder deren Folgen.*

*Die Informationen in dieser Anleitung gelten für die Standardausführung des Produkts. Life & Mobility übernimmt keine Verantwortung für eventuelle Schäden, die aufgrund von Änderungen oder Anpassungen am Produkt nach dem ursprünglichen Verkauf entstehen. Ferner übernimmt Life & Mobility keine Haftung für Schäden, die aufgrund von Arbeiten Dritter verursacht werden.*

*Die Informationen in dieser Anleitung dürfen ohne die vorherige schriftliche Zustimmung von Life & Mobility in keiner Weise vervielfältigt und/oder veröffentlicht werden.*

*Der von Life & Mobility verwendete Handelsname und die Handelsmarken dürfen kraft des Gesetzes über den Handelsnamen nicht als frei betrachtet werden.*

*Aus diesem Text können keine Rechte abgeleitet werden. Änderungen vorbehalten.*

© Life & Mobility – Alle Rechte vorbehalten



Uw dealeradres: / Your dealer's address: / Adresse de votre revendeur: / Adresse Ihres Händlers:



05/2016 - 401541AM

P.O. Box 304, NL - 7000 AH Doetinchem Logistiekweg 7, Doetinchem - The Netherlands  
T +31 (0)314-328 000 F +31 (0)314-328 001 E [info@life-mobility.com](mailto:info@life-mobility.com) | [www.life-mobility.com](http://www.life-mobility.com)

