

SUNSHOWER DELUXE WHITE

Installation manual Part 2 / Installatie handleiding deel 2 / Installationsanleitung Teil 2 / Manual d'installation Partie 2

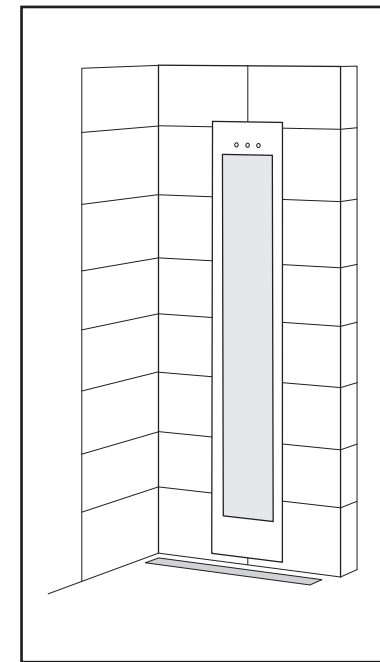

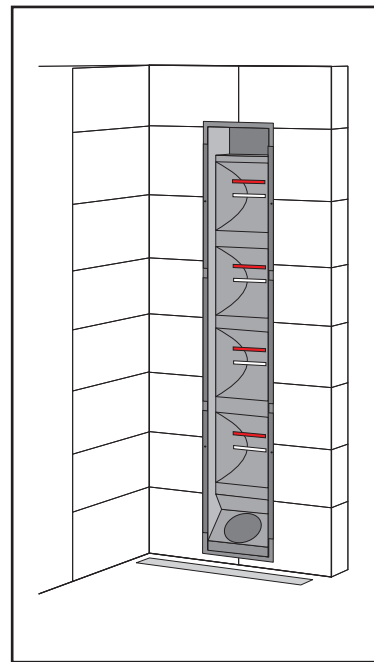
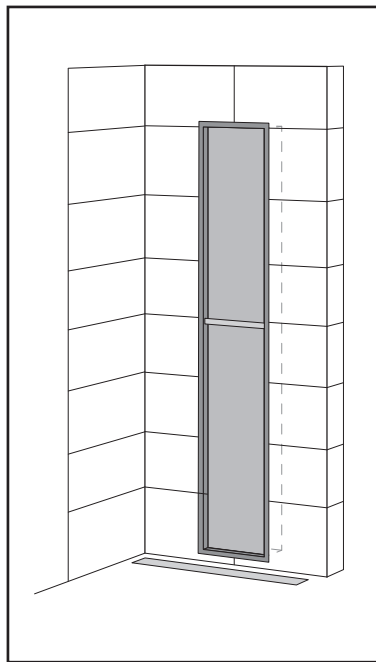

In the box / In de doos / In der Verpackung / Dans la boîte

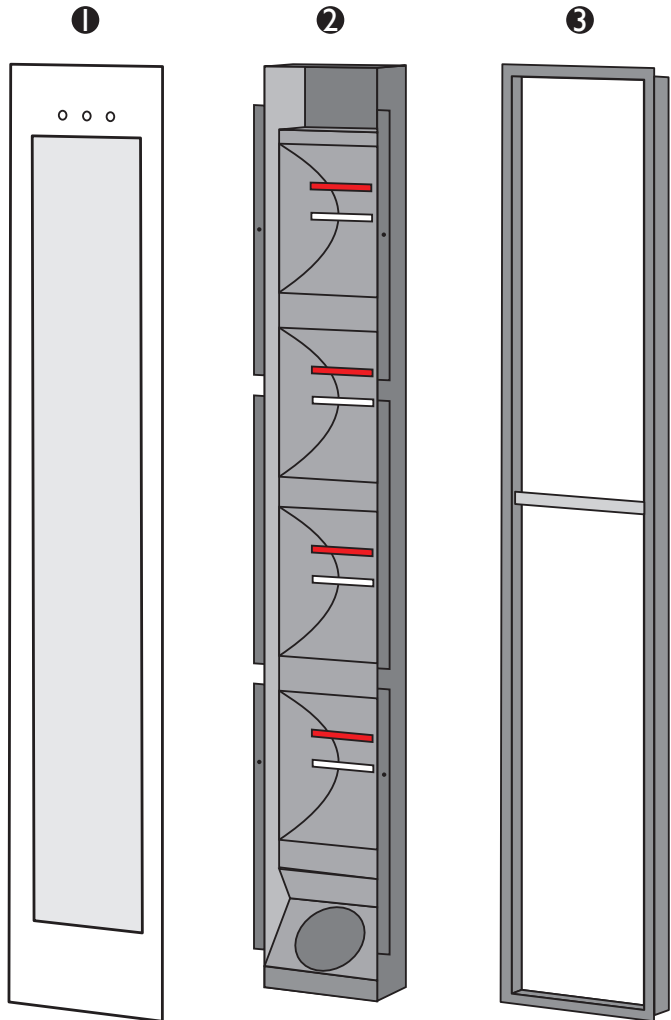

Sleeves 2x
Mof 2x
Muffen 2x
Sockets 2x



Mounting plate top
Schetsplaat boven
Knotenblech oben
Gabarit en haut



Mounting plate bottom
Schetsplaat onder
Knotenblech unten
Gabarit en bas

NOT supplied / NIET meegeleverd / NICHT im Lieferumfang enthalten / NON fourni

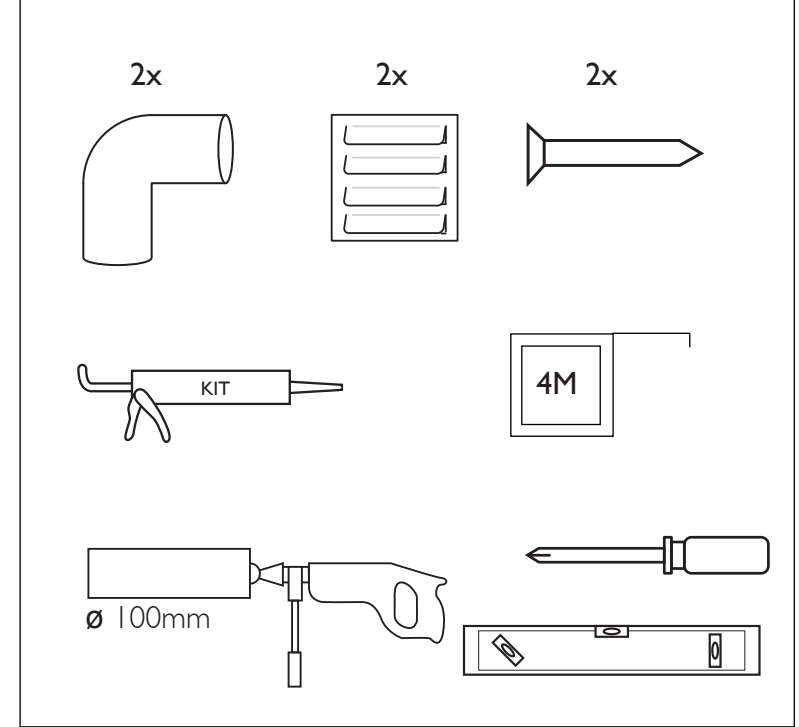

Instructions / Instructies / Anleitung / Instructions

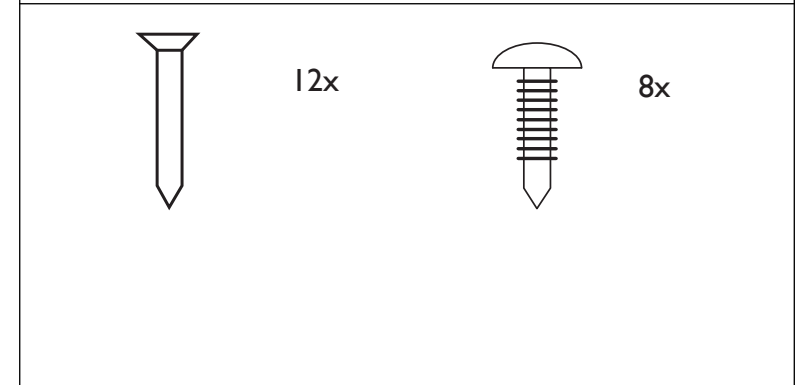

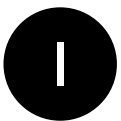

Removing crossbeam wall frame / Verwijderen dwarsbalk wandframe / Entfernen Querbalken Wandrahmen / Démontage de la traverse du cadre mural



SUNSHOWER

Example / Voorbeeld / Beispiel / Exemples

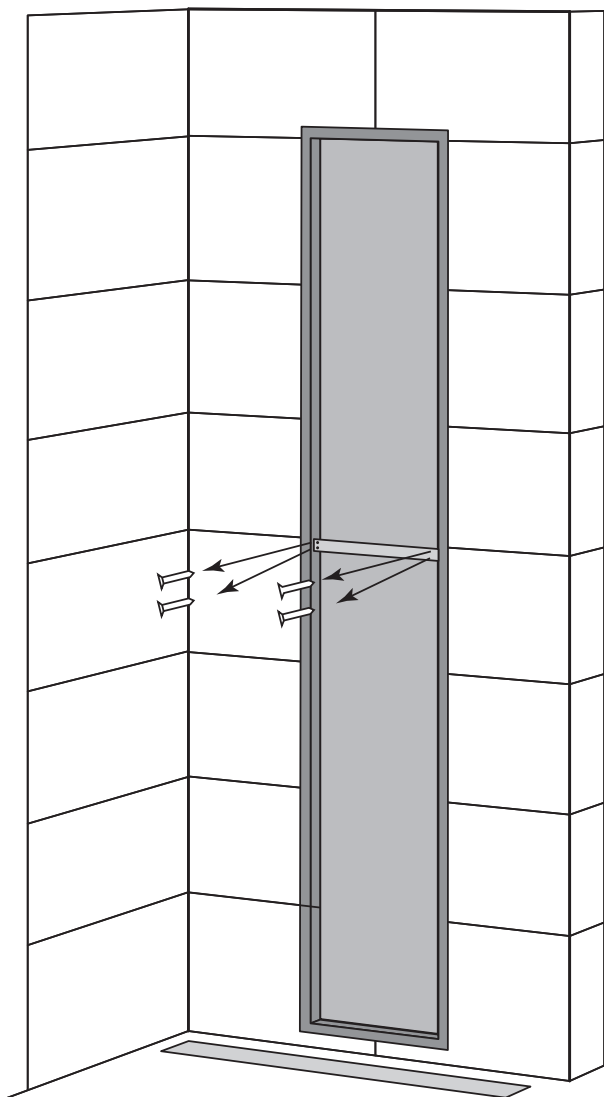

Requirements / Benodigheden / Erforderliches / Équipement

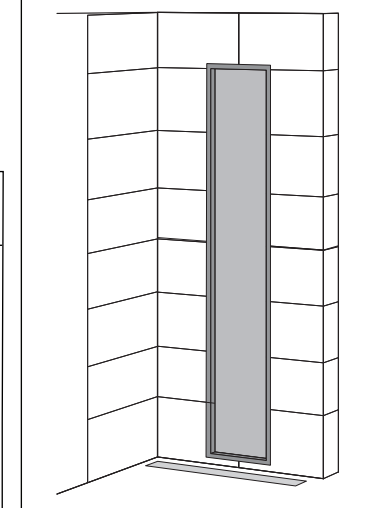
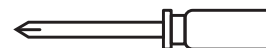

Instructions / Instructies / Anleitung / Instructions

EN : All of the instructions of installation manual part I must be completed before starting this step: Remove the crossbar from the wall frame.

NL : Alvorens met deze stap te beginnen dient installatiehandleiding deel I volledig afgewerkt te zijn. Verwijder de dwarsbalk van het wandframe.

DE : Bevor Sie diesen Schritt durchführen, muss Teil I der Installationsanleitung vollständig durchgeführt worden sein. Entfernen Sie den Querbalken des Wandrahmens.

FR : Avant de débiter cette étape, le manuel d'installation partie I doit être entièrement achevé. Retirez la traverse du cadre mural.



Example / Voorbeeld / Beispiel /
Exemples

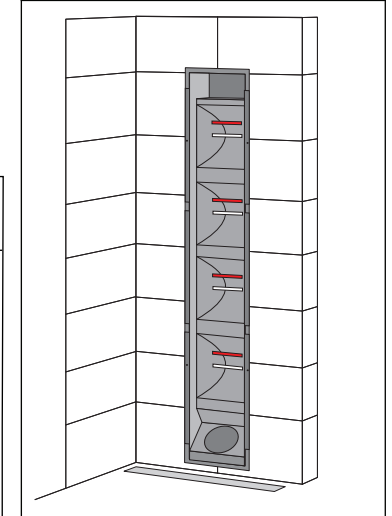

Requirements / Benodigdheden / Erforderliches
/ Équipement

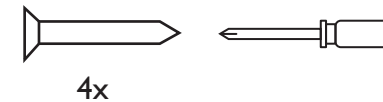

4x

Instructions / Instructies / Anleitung / Instructions

EN : Place the casing straight in the frame. Place the screws in the stated position at the top and bottom of the frame.

NL : Plaats de behuizing recht in het frame. Plaats de schroeven op de aangegeven positie boven en onder in het frame.

DE : Platzieren Sie das Gehäuse direkt auf dem Rahmen. Bringen Sie die Schrauben an den angegebenen Stellen oben und unten am Rahmen an.

FR : Placez le logement droit dans le cadre. Placez les vis à l'endroit indiqué, en haut et en bas du cadre.

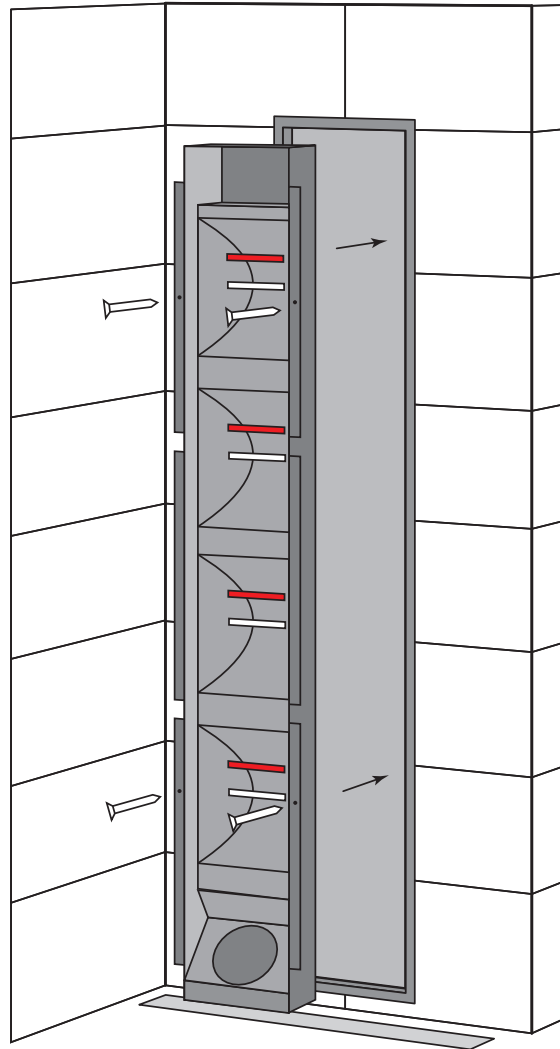



SUNSHOWER

Example / Voorbeeld / Beispiel / Exemples

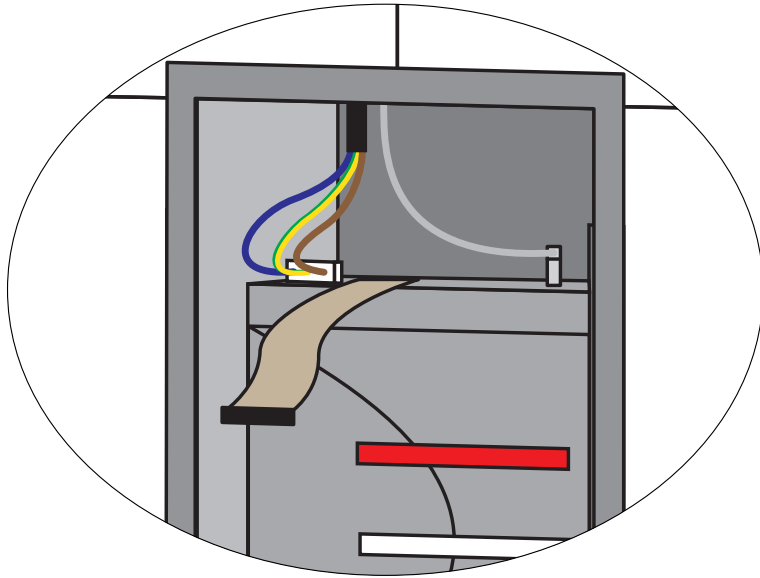

L	Brown / Bruin / Braun / Brun
⏚	Yellow green / Geel groen / Gelbgrün / Jaune-vert
N	Blue / Blauw / Blau / Bleu

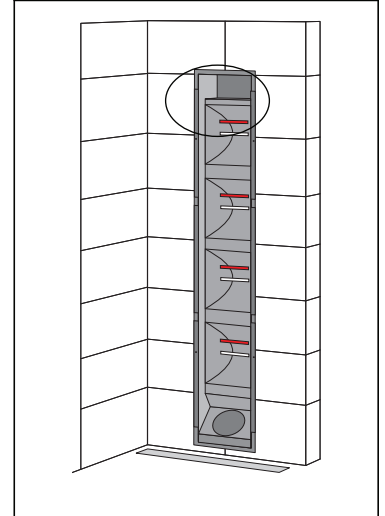

Instructions / Instructies / Anleitung / Instructions

- EN : Connect the electric cables according to the instructions. Check the connections on the white luster terminal at the top. Lock the PE cable in the clamp top right.
- NL : Sluit de elektradraden aan volgens schema. Controleer de aansluitingen op de witte kroonsteen bovenin. Klem de potentiaal vereffeningkabel in de klem rechts bovenin.
- DE : Schließen Sie die elektrische Kabel wie im Schema angegeben an. Kontrollieren Sie die Anschlüsse in der Lüsterklemme oben. Klemmen Sie das Erdungskabel in die Klemme rechts oben.
- FR : Raccordez les fils électriques selon le schéma. Vérifiez les branchements sur le domino du haut. Serrez le câble de réglage du potentiel dans l'encoche en haut à droite.



Example / Voorbeeld / Beispiel /
Exemples

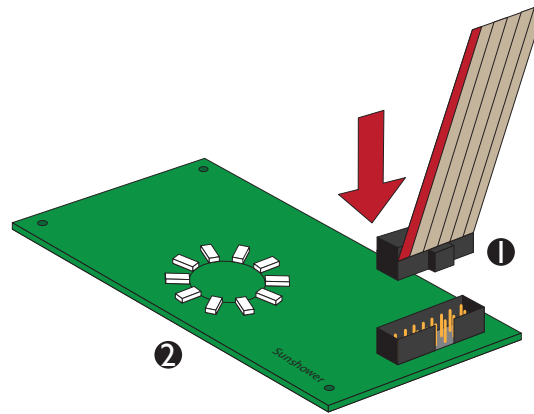
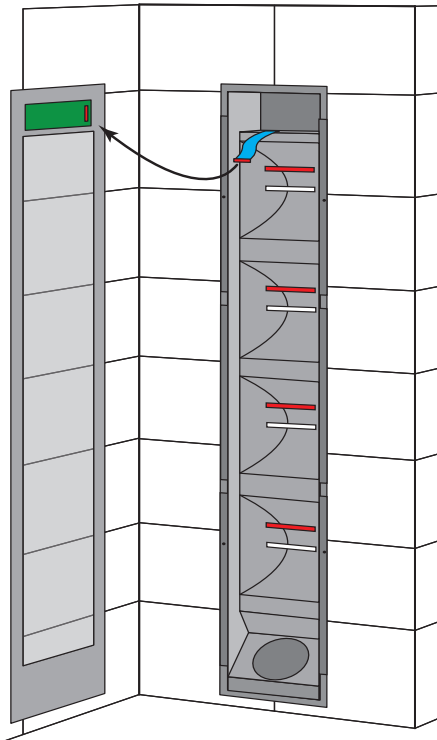
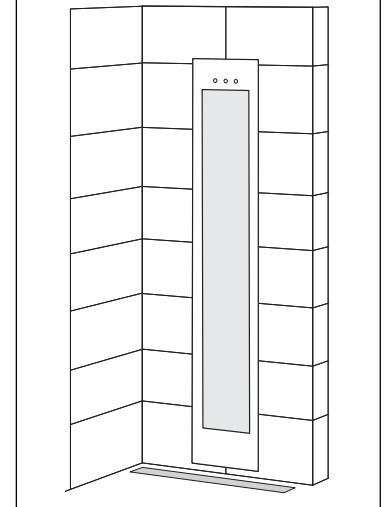

- ❶ Pin outside / Pen buiten / Stift auf der Außenseite / Broche en l'extérieur
- ❷ Flat cable PCB / Flatcable printplaat / Flachbandkabel Leiterplatte / Câble plat circuit imprimé

Instructions / Instructies / Anleitung / Instructions

EN : Please note! Connect the flat cable to the PCB at the back of the glass pane. See detail view.

NL : Let op! Sluit de flatcable aan op de printplaat achterop de glasplaat. Zie ook het detail aanzicht.

DE : Achtung! Schließen Sie das Flachbandkabel auf der Leiterplatte hinter der Glasplatte an. Siehe Detail ansicht.

FR : Attention! Raccordez le câble plat au circuit imprimé derrière la plaque en verre. Voir la détail.

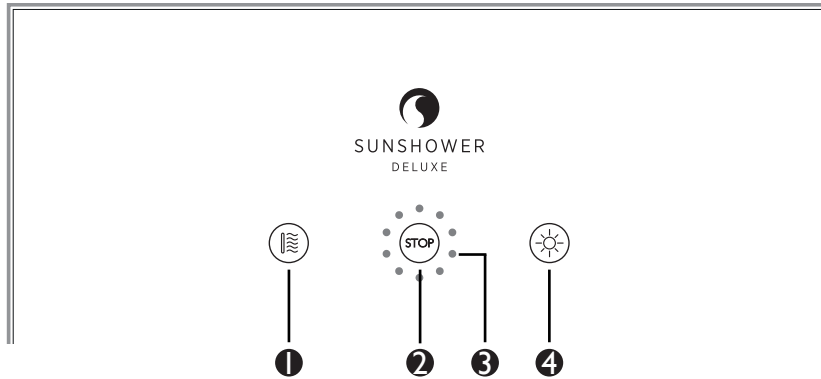

SUNSHOWER

Example / Voorbeeld / Beispiel /
Exemples

- ❶ IR button Infrared / IR toets Infrarood / IR-knopf Infrarot / IR bouton Infrarouge
- ❷ Stop button / Stop toets / Stop-knopf / Stop bouton
- ❸ 1 LED = 1 minute / minuut / Minute / 1 minute
- ❹ UV button Sunlight / UV toets Zonlicht / UV-knopf Sonnenstrahlung / UV bouton Lumière du soleil

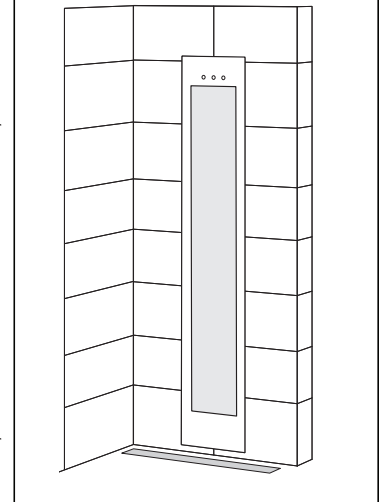

Instructions / Instructies / Anleitung / Instructions

EN : Switch on the group or fround fault circuit breaker. Then press the UV or IR button to commence a session. If the Sunshower does not start a session, check whether the flat cable, step 4, is well mounted. At the end of the IR or UV session the unit cools for 4 minutes. This is indicated by 4 flashing LEDs around the stop button.

NL : Schakel de groep of aardlekschakelaar in. Druk vervolgens op de UV of IR knop om een sessie te starten. Indien de sunshower geen sessie start controleer of de flatcable, stap 4, goed gemonteerd is. Bij het eindigen van de IR of UV sessie koelt het apparaat 4 minuten na. Dit wordt aangegeven met 4 knipperende ledjes rond de stop knop.

DE : Schalten Sie die Gruppe oder den F.I.Schutzschalter ein. Drücken Sie anschließend den UV- oder den Infrarotknopf zum Starten der Behandlung. Wenn die Sunshower nicht mit der Behandlung startet, kontrollieren Sie, ob das Flachbandkabel in Schritt 4 korrekt angeschlossen wurde. Nach dem Beenden der UV- oder Infrarotbehandlung kühlt das Gerät nach 4 Minuten ab. Dabei blinken vier LED-Lampen.

FR : Mettez le groupe ou le disjoncteur différentiel sous tension. Appuyez ensuite sur le bouton UV ou IR pour démarrer une séance. Si la Sunshower ne lance pas la séance, vérifiez que le câble plat, étape, 4, est bien monté. À la fin de la session IR ou UV, l'appareil refroidit pendant 4 minutes. Cela est indiqué à l'aide de 4 voyants LED clignotants autour du bouton Stop.