



**STERKE PARTNERS.  
SOLIDE TRUCKS."**



# **PALLETTRUCK MET BESTUURDERSPLATFORM**

**P2.0S FBW, P2.0SE**







## TRUCKAFMETINGEN

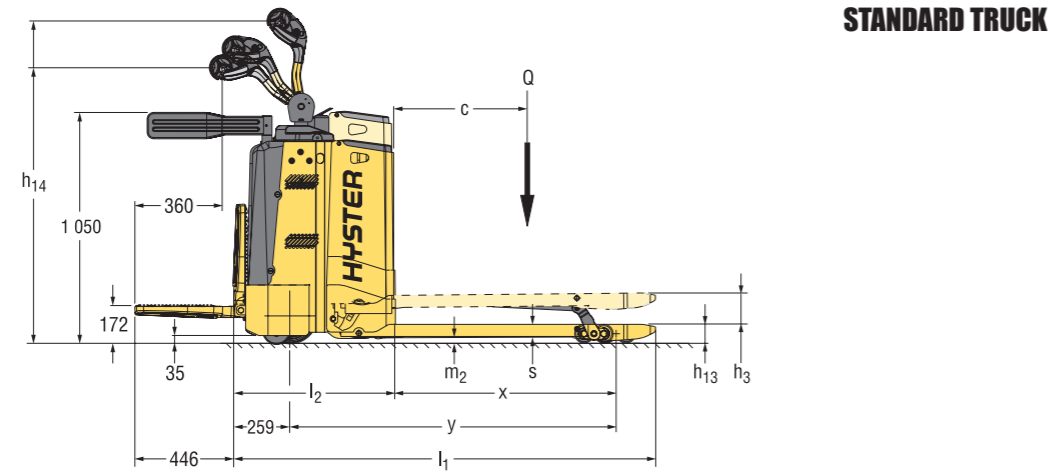

STANDARD TRUCK

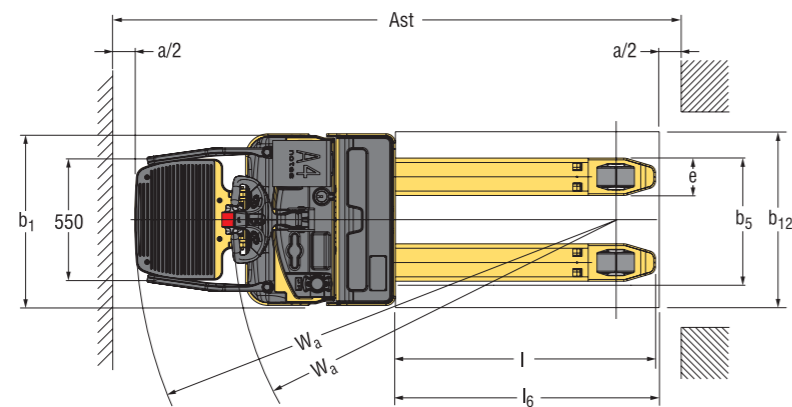

$$Ast = W_a + R + a \text{ (zie regels 4.34.1 \& 4.34.2)}$$

$$R = \sqrt{(l_6 - x)^2 + \left(\frac{b_{12}}{2}\right)^2}$$

$a$  = Minimale veiligheidsmarge (VDI-norm = 200 mm  
BITA-advies = 300 mm)  
 $l_6$  = Lengte lading

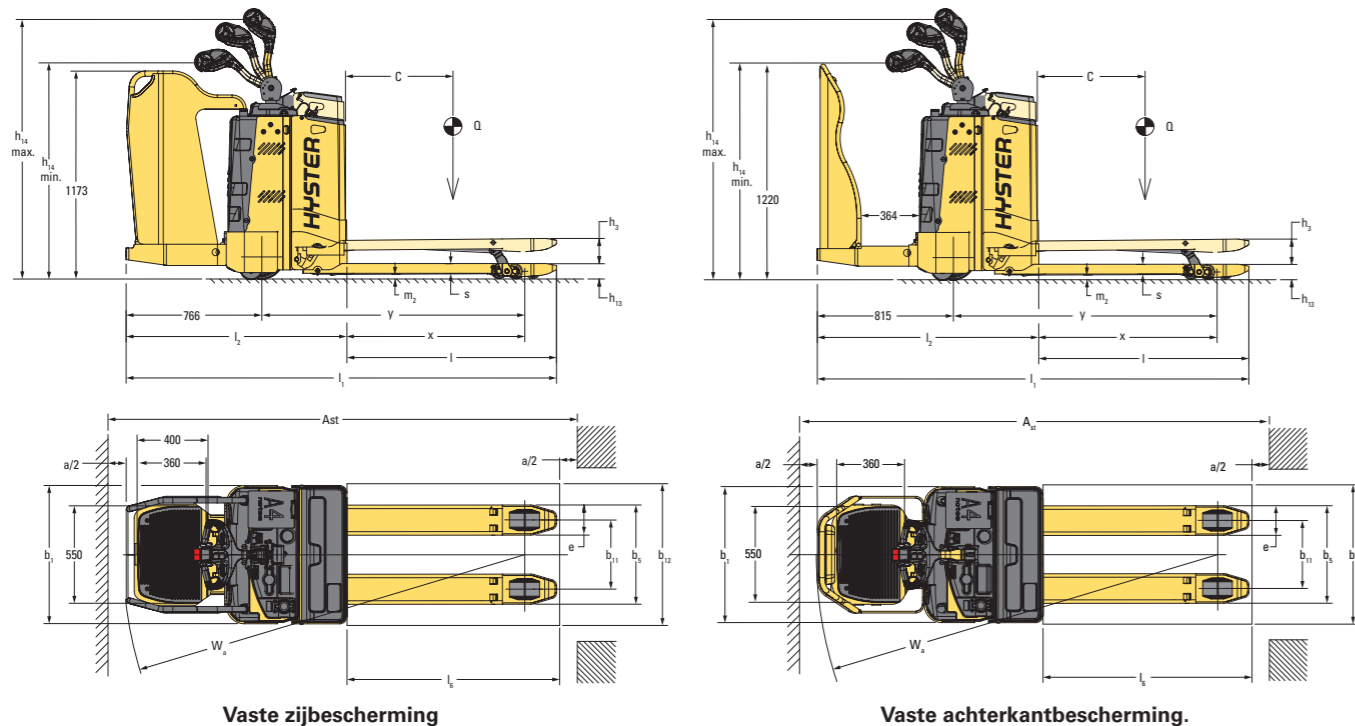

Vaste zijbescherming

Vaste achterkantbescherming.

## TRUCKAFMETINGEN

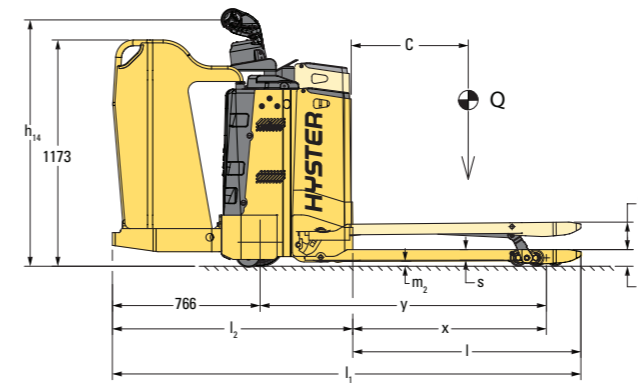

SCOOTERBEDIENING, ZIJBESCHERMING

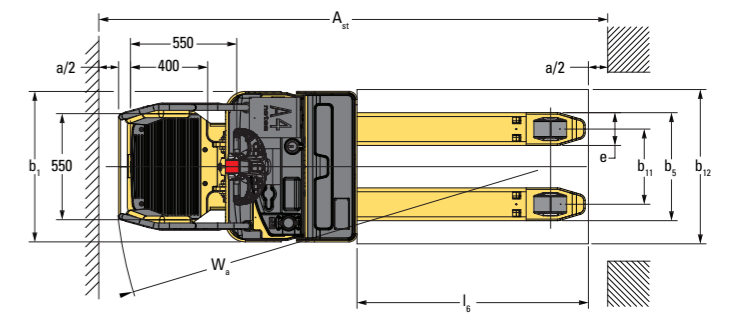

## PRODUCTKENMERKEN

- P2.0SE Aangedreven pallettruck met vouwplatform, mechanische besturing.
- P2.0S Aangedreven pallettruck met vouwplatform, fly-by-wire besturing, met vaste zijbescherming (Biga) en achterbescherming (Bob) en optionele scooterbediening.

## BETROUWBAARHEID

- Urenteller en accu-ontladingsindicator.
- Bescherming in koelhuizen tot -30 °C.

## PRODUCTIVITEIT

- Compact chassisontwerp voor betere wendbaarheid.
- Gebruiksvriendelijke disselkopbedieningen voor een productieve handling van lasten.
- Regeneratief remmen en achteruitrijbeveiliging zijn beide verkrijgbaar.
- Voortbewegingsmodi afgestemd op de werkbehoeften: meeloopbediening of erop staand, met of zonder verhoogde zijarmen voor een hogere productiviteit.
- Snelheidsregeling en stuursysteem zorgen voor optimale prestatieniveaus.
- Tandemlastwielen.
- Optioneel toetsenblok met PIN-code voor beter magazijnmanagement.

## ERGONOMIE

- Ergonomisch ontworpen disselkop voor maximaal bestuurderscomfort.
- P2.0S uitvoeringen met een vast platform zijn optioneel leverbaar met scooterbediening, die het de bestuurder gemakkelijker maakt om te sturen. De bestuurder blijft binnen de voetafdruk van de truck en dicht bij het truckframe, waardoor de bestuurder beter wordt beschermd en het zicht op de punten van de vorken uitstekend is.
- Optimaal geplaatste bedieningselementen die weinig inspanning vergen ter vermindering van bestuurdersvermoeidheid.
- Met links en rechts bedienbare dubbele hef-/daalbedieningsknoppen.

- De elektronische fly-by-wire besturing en een verbeterde draaiverhouding van de disselarm vergemakkelijken het manoeuvreren van de truck (P2.0S).
- Corner control-systeem vermindert automatisch snelheid tijdens het nemen van bochten.
- Verstelbare prestatie-instellingen ten behoeve van specifieke werkomstandigheden (via monteursconsole).

## COST OF OWNERSHIP

- Wisselstroommotor biedt superieure prestaties en lagere gebruikskosten.
- De kracht wordt overgebracht via helicoïdale vertandingen, die in een oliebad zijn geplaatst.
- Regeling die voldoet aan de IP54-normen ter bescherming tegen stof en water.
- Langere onderhoudsintervallen.
- Boordlader op SE-modellen (optioneel, verkrijgbaar met Engelse of Schuko-stekker) om ter plaatse op te laden.

## ONDERHOUDSVRIENDELIJKHEID

- Constructie met hefmotor behoeft weinig onderhoud.
- Het ingebouwde diagnosesysteem voor het aangeven van onderhoud zorgt voor minder uitvaltijd.
- CANbus-technologie voor meer functionaliteit, een hogere betrouwbaarheid en minder onderhoud.

## OPTIES

- Koude opslag -30 °C
- Andere vorklengtes en -breedtes
- Vaste bescherming met toegang aan de achterkant (Biga)
- Vaste bescherming met toegang aan de zijkant (Bob)
- Lastbeschermrek
- Zijdellingse batterijwissel
- Wisselbed voor batterijwissel

# STERKE PARTNERS. STERKE TRUCKS.™

## VOOR VEELEISENDE WERKZAAMHEDEN, OVERAL.

Hyster levert een complete lijn magazijntrucks, verbrandingsmotorische- en elektrische vorkheftrucks, container-handlers en reachstackers. Hyster is meer dan alleen een leverancier van vorkheftrucks.

Ons doel is om een totaalleverancier voor onze klanten te zijn die in staat is om aan alle aspecten bij materials handling te voldoen: U kunt bij Hyster terecht voor professioneel advies over het beheer van uw machinepark, professionele serviceondersteuning of betrouwbare levering van onderdelen.

Ons netwerk van uiterst bekwame dealers biedt professionele, plaatselijke ondersteuning. Onze dealers kunnen rendabele financieringspakketten bieden en u informeren over effectief beheerde onderhoudsprogramma's zodat u waar voor uw geld krijgt. Wij houden ons bezig met uw behoeften op het gebied van materials handling, zodat u zich op uw bedrijf kunt richten en er een succes van kunt maken, zowel nu als in de toekomst.



### HYSTER EUROPE

Centennial House, Frimley Business Park, Frimley, Surrey, GU16 7SG, Engeland.

Tel: +44 (0) 1276 538500



[www.hyster.eu](http://www.hyster.eu)



[infoeurope@hyster.com](mailto:infoeurope@hyster.com)



[/HysterEurope](https://www.facebook.com/HysterEurope)



[@HysterEurope](https://twitter.com/HysterEurope)





[/HysterEurope](https://www.youtube.com/HysterEurope)



HYSTER-YALE UK LIMITED handelend als Hyster Europe. Geregistreerd adres: Centennial House, Building 4.5, Frimley Business Park, Frimley, Surrey GU16 7SG, Verenigd Koninkrijk.

Geregistreerd in Engeland en Wales. Bedrijfsregistratienummer: 02636775

HYSTER,  en FORTENS zijn geregistreerde handelsmerken in de Europese Unie en in bepaalde andere rechtsgebieden.

MONOTROL® is een geregistreerde handelsmerk en DURAMATCH en  zijn handelsmerken in de Verenigde Staten en in bepaalde andere rechtsgebieden.

Hyster behoudt zich het recht voor de producten zonder enige vorm van kennisgeving te wijzigen. Let op: afgebeelde heftrucks kunnen optionele apparatuur bevatten.