



**STERKE PARTNERS.
SOLIDE TRUCKS."**



COMPACT PALLETTRUCKS

PC1.4

1400 KG



PC1.4

KENMERK		HYSTER		KENMERK	
1.1	Fabrikant (afkorting)	PC1.4	1.1		
1.2	Model aanduiding	Elektrisch (batterij)	1.2		
1.3	Aandrijving: elektrisch (batterij of stroomnet), diesel, benzine, LPG	Meeloop	1.3		
1.4	Manier van bediening: met de hand, lopend, staand, zittend, ordervorzamelaar	1.4	1.5		
1.5	Nominale capaciteit/nominale last	600	1.6		
1.6	Lastwaartepunt	886	1.8		
1.8	Zwaartepuntafstand, van het midden van de aandrijfas tot de vorken	1152	1.9		
1.9	Wielbasis				
2.1 Leeggewicht		230	2.1	GEWICHT	
2.2 Asbelasting, met last voor/achter		642 1088	2.2		
2.3 Asbelasting, zonder last voor/achter		180 50	2.3		
3.1 Banden: volrubber, superelastisch, luchtbanden, polyurethaan voor/achter		Polyurethaan	3.1	BANDEN, CHASSIS	
3.2 Bandenmaat, voor		195 x 55	3.2		
3.3 Bandenmaat, achter		80 x 69	3.3		
3.4 Extra wielen (afmetingen)		30 x 45	3.4		
3.5 Wielen, aantal voor/achter (x = aangedreven wielen)		1x + 2 / 4	3.5		
3.6 Spoor, voor		470	3.6		
3.7 Spoor, achter		480	3.7		
4.4 Hef		200	4.4	AFMETINGEN	
4.9 Hoogte van disselarm in rijpositie min./max.		950 1310	4.9		
4.15 Hoogte, ingeschoven		85	4.15		
4.19 Totale lengte (meeloop)		1508	4.19		
4.20 Lengte tot aan de scheen van de vork (meeloop)		358	4.20		
4.21 Totale breedte		685	4.21		
4.22 Vorkafmetingen DIN ISO 2331		53 160 1150	4.22		
4.25 Buitenvorkbreedte		550	4.25		
4.32 Grondspeling in het midden van de wielbasis		32	4.32		
4.33 Laadafmetingen b 12 x l 6 overdwers		1000 x 1200	4.33		
4.34.1 Gangpadbreedte bij pallets 1000 mm x 1200 mm overdwers (meeloop)		2131	4.34.1		
4.34.2 Gangpadbreedte bij pallets 800 mm x 1200 mm lang (meeloop)		2029	4.34.2		
4.35 Draaicirkel (meeloop)		1320	4.35		
5.1 Rijsnelheid, met/zonder last		5.3 5.8	5.1	PRESTATIEGEGEVENS	
5.1.1 Rijsnelheid, met/zonder last, achteruit		5.3 5.8	5.1.1		
5.2 Hefnelheid met/zonder last		2.25 3.32	5.2		
5.3 Daalsnelheid met/zonder last		2.37 1.90	5.3		
5.8 Max. prestatie op een helling, met/zonder last		5 / 15	5.8		
5.10 Bedrijfsrem		Elektrisch	5.10		
6.1 Aandrijfmotor classificatie S2 60 min.		0.9	6.1	ELEKTRISCH - MOTOR	
6.2 Hefmotor, classificatie S3 15 % (5)		0.8	6.2		
6.3 Batterij volgens DIN 43531/35/36 A,B,C, nee		no	6.3		
6.4 Accuspanning/nominale capaciteit K5		24 / 80	6.4		
6.5 Leeggewicht		49	6.5		
6.6 Brandstofverbruik volgens VDI-cyclus		op aanvraag	6.6		
8.1 Soort aandrijfteenheid		MOSFET	8.1	AANDRIJF- / HEFMECHANISME	
10.7 Geluidsniveau bij bestuurdersstoel		70	10.7	AANVULLENDE GEGEVENS	

Specificaties op basis van VDI 2198

TRUCKAFMETINGEN

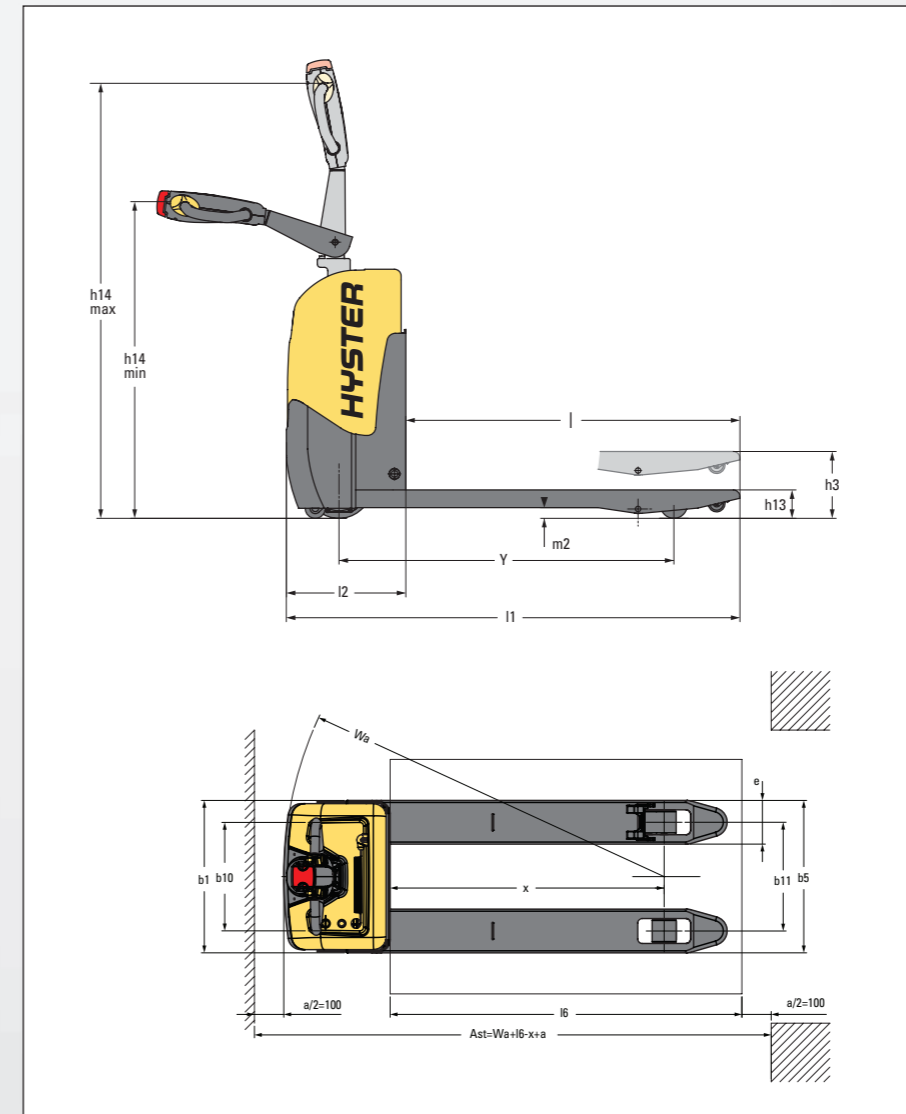

OPMERKING:

Specificaties worden beïnvloed door de uitvoering en de staat van de heftruck alsmede van de grondoppervlaktecondities. Als deze specificaties essentieel zijn, bespreek de voorgestelde toepassing dan met uw dealer.

OPMERKING

Wees voorzichtig wanneer u met opgeheven ladingen werkt. Als het vorkenbord en/of de lading omhoog staat, is de heftruck minder stabiel. Het is van belang de kanteling van de mast in beide richtingen bij opgeheven lading tot een minimum te beperken. De bestuurder dient hiervoor opgeleid te zijn en de instructies in de bedieningshandleiding strikt op te volgen.

Hyster behoudt zich het recht voor de producten zonder enige vorm van kennisgeving te wijzigen. Afgebeelde heftrucks kunnen optionele apparatuur bevatten.

CE Veiligheid:

Deze truck voldoet aan de huidige CE-eisen.

PRODUCTKENMERKEN

BETROUWBAARHEID

- MOSFET DC Combi-controller voor een hydraulische en tractiecontrole.
- Urenteller en accu-ontladingsindicator.
- De gelaste vorkconstructie maakt de heftruck uiterst bestand tegen torsie en zware lasten.
- Bij een botsing worden de onderdelen en batterijen beschermd door een speciaal ontworpen kap.

PRODUCTIVITEIT

- Versterkt compact chassisontwerp voor betere toegankelijkheid.
- Gebruiksvriendelijke disselkopbedieningen voor een productieve handling van lasten.

- Standaard antiterugrolsysteem.
- Stabiliserende wielen voor meer stabiliteit bij draaien.
- Dubbele lastwielen en uitgang-/ingangsroller voor optimale pallethandling.

ERGONOMIE

- Ergonomisch ontworpen disselkop voor maximaal bestuurderscomfort.
- Optimaal geplaatste bedieningselementen die weinig inspanning vergen ter vermindering van bestuurdersvermoeidheid.
- Verstelbare prestatie-instellingen ten behoeve van specifieke werkomstandigheden.

- Gevoelige vlinderschakelaars regelen de rijrichting, snelheid en remmen garanderen soepel starten, gecontroleerd remmen en versnellen.
- Kruipnelheidsfunctie voor manoeuvreren in kleine ruimtes

COST OF OWNERSHIP

- Boordlader om ter plaatse op te laden.
- Geoptimaliseerde batterijen voor maximale werktijd.
- Gemakkelijke toegang tot de motor en de belangrijkste onderdelen vermindert uitvaltijd.

ONDERHOUDSVRIENDELIJKHEID

- Snel toegankelijk voor batterijwisseling.
- Onderhoudsvrije gesealde batterijen.

STERKE PARTNERS. STERKE TRUCKS.™

VOOR VEELEISENDE WERKZAAMHEDEN, OVERAL.

Hyster levert een complete lijn magazijntrucks, verbrandingsmotorische- en elektrische vorkheftrucks, container-handlers en reachstackers. Hyster is meer dan alleen een leverancier van vorkheftrucks.

Ons doel is om een totaalleverancier voor onze klanten te zijn die in staat is om aan alle aspecten bij materials handling te voldoen: U kunt bij Hyster terecht voor professioneel advies over het beheer van uw machinepark, professionele serviceondersteuning of betrouwbare levering van onderdelen.

Ons netwerk van uiterst bekwame dealers biedt professionele, plaatselijke ondersteuning. Onze dealers kunnen rendabele financieringspakketten bieden en u informeren over effectief beheerde onderhoudsprogramma's zodat u waar voor uw geld krijgt. Wij houden ons bezig met uw behoeften op het gebied van materials handling, zodat u zich op uw bedrijf kunt richten en er een succes van kunt maken, zowel nu als in de toekomst.



HYSTER EUROPE

Centennial House, Frimley Business Park, Frimley, Surrey, GU16 7SG, Engeland.

Tel: +44 (0) 1276 538500



www.hyster.eu



infoeurope@hyster.com



[/HysterEurope](https://www.facebook.com/HysterEurope)



[@HysterEurope](https://twitter.com/HysterEurope)





[/HysterEurope](https://www.linkedin.com/company/HysterEurope)



HYSTER-YALE UK LIMITED handelend als Hyster Europe. Geregistreerd adres: Centennial House, Building 4.5, Frimley Business Park, Frimley, Surrey GU16 7SG, Verenigd Koninkrijk.

Geregistreerd in Engeland en Wales. Bedrijfsregistratienummer: 02636775

HYSTER,  en FORTENS zijn geregistreerde handelsmerken in de Europese Unie en in bepaalde andere rechtsgebieden.

MONOTROL® is een geregistreerde handelsmerk en DURAMATCH en  zijn handelsmerken in de Verenigde Staten en in bepaalde andere rechtsgebieden.

Hyster behoudt zich het recht voor de producten zonder enige vorm van kennisgeving te wijzigen. Let op: afgebeelde heftrucks kunnen optionele apparatuur bevatten.