

# KLP<sup>®</sup> Gevelpanelen



In samenwerking met ANA Architecten ontwikkelde Lankhorst het **KLP<sup>®</sup> Gevelpaneel**. De gevelpanelen zijn gefabriceerd uit gerecycled, polyolefine kunststof. KLP<sup>®</sup> heeft de charme en verwerkbaarheid van hout en de levensduur van kunststof.



Het duurzame materiaal rot niet, is ijzersterk, is UV- en weersbestendig en heeft een technische levensduur van 50 jaar. Na jaren zon, regen en vorst blijft KLP<sup>®</sup> constructief als nieuw. Het materiaal is simpel te reinigen en vraagt niet om een onderhoudsbeurt. U bespaart hiermee - over de hele levensduur berekend - niet alleen tijd, maar ook geld!

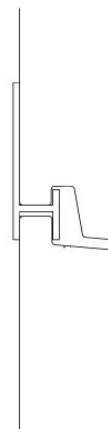

De eigenschappen van dit materiaal geven de gevel een bijzondere uitstraling. Dit wordt vooral benadrukt door het gebruik van de antraciet-zwarte planken en door de oppervlaktestructuur van het materiaal. KLP<sup>®</sup> heeft een vezelstructuur waardoor de plank diepte krijgt, dit zorgt voor een natuurlijk aanzicht.



KLP<sup>®</sup> Gevelpanelen kunnen toegepast worden op bijvoorbeeld kantoorgebouwen, woningen, bergingen en tuinafscheidingen. De panelen worden bevestigd door middel van een aluminium H-profiel. Dit profiel zorgt niet alleen voor een onzichtbare montage, maar ook voor het opvangen van de werking.



Het materiaal laat zich eenvoudig en snel zagen, boren, schaven, spijkeren, nieten en schroeven. We helpen u graag met montage-instructies en tips over de bevestiging.

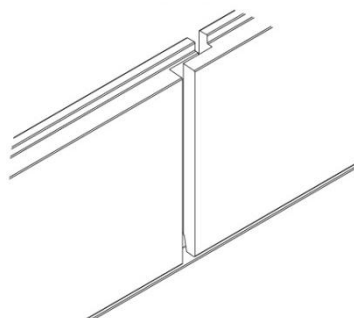

*Duurzaam & Milieuvriendelijk*

## KLP® Gevelpaneel

Dikte	: 30 mm
Werkende lengte	: 2687 mm
Werkende hoogte	: 136, 164 and 196 mm
Materiaal	: Massief polyolefine kunststof
Uitzettingscoëfficiënt	: max. 1.5 mm/m/10°C
Kleur	: antraciet/zwart



### Voordelen van KLP®:

- Duurzaam
- Milieuvriendelijk
- Onderhoudsvrij
- Eenvoudig te verwerken
- Rot en splintert niet
- Recyclebaar
- UV-, water- en weersbestendig

*Duurzaam & Milieuvriendelijk*