

14 | Cotton Jeans



15 | *Raphia*
"Wood Pülpe"



16 | San Remo





SAC

Raphia "Wood Pulpe"



Suivez le pas à pas de comment travailler ce modèle sur YouTube www.katia.com, paragraphe J'apprends - Vidéos pas à pas

FOURNITURES

RAPHIA "Wood Pulpe" col. 57: 4 pelotes.
150 cm. de ruban en toile.

Crochet: n° 4 mm.

Points employés:

M. chaînette, *bride* (voir page pts de base)
Pt fantaisie (voir graphique A)

ECHANTILLON

Les dimensions sont données sans repassage de l'échantillon.

En *bride*, crochet n° 4 mm.

10 cm. x 10 cm. = 16 m. et 7 rgs.

RÉALISATION

IMPORTANT !!! Lire page 3.

(1) Monter les *m. chaînettes* indiquées et par-dessus, trav. au *pt fantaisie* selon le graphique A.

(2) Couper le fil et terminer.

Trav. une autre pièce identique.

MONTAGE ET FINITION

Assembler au *pt arrière* (voir page pts de base) en unissant le bas aux côtés. Assembler les flèches noires à l'intérieur de l'ouvrage et les flèches rouges à l'extérieur de l'ouvrage.

Retourner la partie supérieure sur les lignes discontinues vers l'extérieur et donner quelques points pour fixer la partie retournée.

Couper le ruban en toile sur le milieu.

Coudre une anse sur chaque pièce selon le patron.

SAC

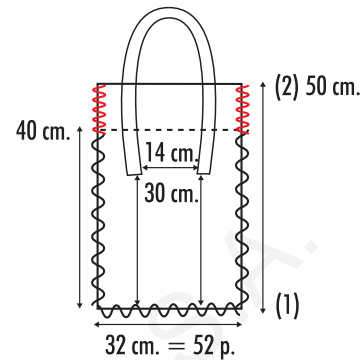

Abréviations

cm. = centimètres
p. = mailles
∩ = assembler

Graphique A

- R Répéter
- 1 m. chaînette
- † 1 bride

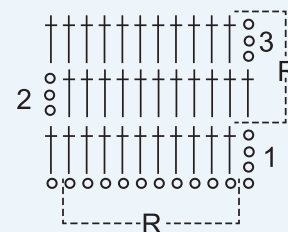

■ **COMMENT SUIVRE L'OUVRAGE:** De façon à tricoter correctement le modèle, vous devez suivre les pas du 1 au 2 (indiqués sur le patron) et que vous trouverez expliqués pas à pas au paragraphe REALISATION.



blz 9



TAS

Raphia "Wood Pulpe"



Volg stap voor stap voor hoe dit model gebreid moet worden bij: [YouTube](https://www.youtube.com/watch?v=...) - www.katia.com onder het hoofdstuk leren - Videos stap voor stap.

BENODIGD MATERIAAL

RAPHIA "Wood Pulpe" kl. 57: 4 bollen
150 cm. canvas lint

Haaknaald: nr. 4 mm.

Gebruikte steken:

Lossen, stokjes (zie blz. basisst.)

Fantasiesteek (zie grafiek A)

STEEKVERHOUDING

De maat is genomen **zonder het strijken** v.h. proeflapje.
In *stokjes*, haaknaald nr. 4 mm.
10x10 cm. = 16 st. en 7 naalden.

UITVOERING

BELANGRIJK !!! Zie blz. 3.

(1) Het aantal aangegeven *lossen opz.* en haak hierover in *fantasiesteek* volgens grafiek A.

(2) De draad **afknippen** en **wegwerken**.

Haak zo nog eenzelfde deel.

IN ELKAAR ZETTEN EN AFWERKEN

Vastnaaien in *stiksteek* (zie blz. basisst.), hierbij de onderkant en de zijkanten **samennemen**, bij de zwarte pijlen vastnaaien aan de binnenkant v.h. werk en bij de rode pijlen vastnaaien aan de buitenkant v.h. werk. De bovenkant **dubbelvouwen** bij de stippellijnen, met enkele steken dit dubbelgevouwen gedeelte vastnaaien.

Knip het canvas lint doormidden en **naai** een hengel aan elk deel zoals aangegeven op het patroon.

TAS

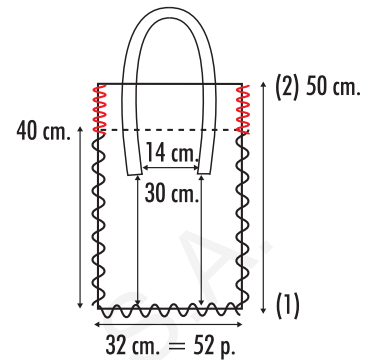

Afkortingen

cm. = centimeters
p. = steken
∩ = vastnaaien

Grafiek A

R Herhalen

○ 1 losse

† 1 stokje

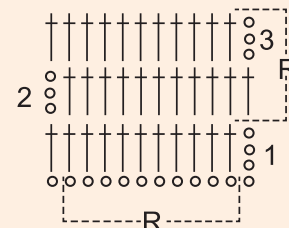

- **VOOR HET VOLGEN VAN HET WERKSTUK:** Om dit model correct te breien, moet je de stappen 1 tot 2 volgen (aangegeven op het patroon) en deze zijn stap voor stap beschreven onder de uitvoering.