

OutboardLock Long

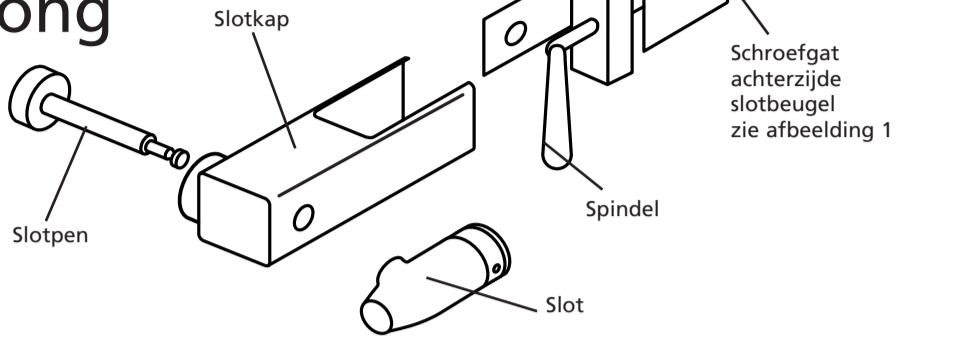

OutboardLock

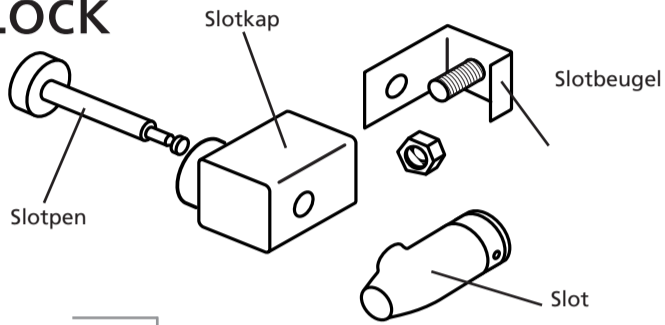

(SCM sticker)

**SCM goedgekeurd:
MP030904**



Onderhoud uw DoubleLock product regelmatig met WD40

DoubleLock®



Gebruiksaanwijzing OutboardLock Long

1. Plaats de slotbeugel op de spiegel en zet deze vast met de meegeleverde schoef (zie afbeelding 1)
2. Draai de spindel van de bracket hier op vast.
3. Schuif de slotkap over de slotbeugel.
4. Duw de slotpen in de daarvoor bestemde gaten.
5. Plaats het slot.

Let op! Het DoubleLock OutboardLock en OutboardLock Long is tevens SCM goedgekeurd i.c.m.de DoubleLock Loopchain en Loopchain Long. Hierdoor is het mogelijk om de motor/boot vast te leggen aan de kade of steiger.

Gebruiksaanwijzing OutboardLock

1. Verwijder de moer van een bout van de buitenboordmotorbevestiging.
2. Plaats de slotbeugel over de bout en zet deze vast met een zelfborgende moer.
3. Schuif de slotkap over de slotbeugel.
4. Duw de slotpen in de daarvoor bestemde gaten.
5. Plaats het slot.



Sleutelbediening.

Slot openen: Sleutel met licht heen en weer bewegen in de cilinder invoeren, vervolgens kloksgewijs 180° draaien. Sleutel nooit geforceerd draaien.

Slot sluiten: bij de sleutel uit het slot halen mag deze nooit heen en weer bewogen worden.

Slot opent zich niet:

Bij storing mag de sleutel nooit geforceerd gedraaid worden. De sleutel uit het slot halen en vervolgens licht heen en weer bewegend opnieuw invoeren om de slotdelen in neutrale positie te brengen.



Open

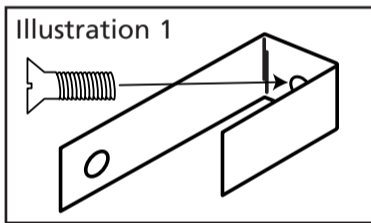

OutboardLock Long

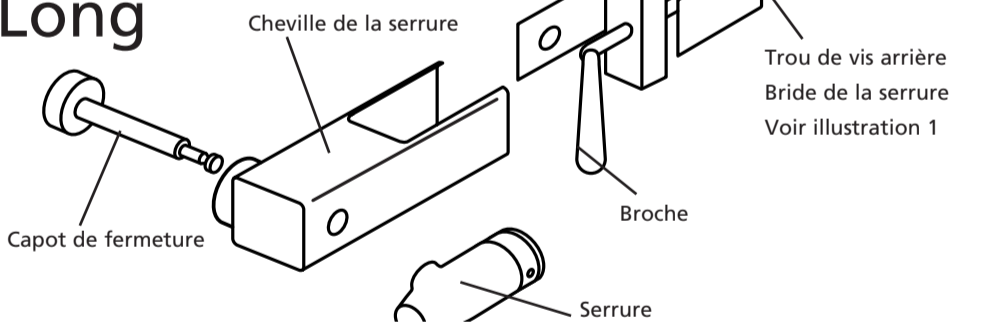

OutboardLock

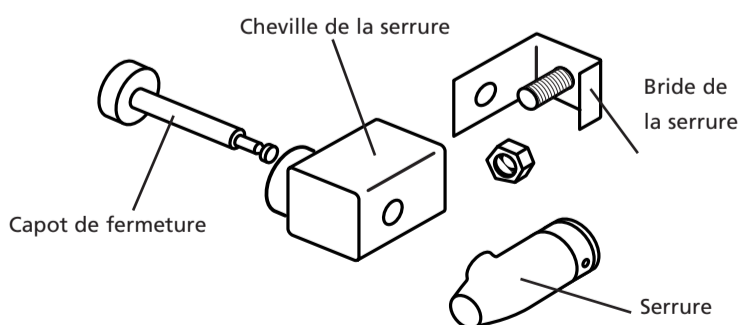

**Approuvé SCM:
MP030904**



Graissez régulièrement avec WD40.

DoubleLock®



Guide d'utilisateur de la OutboardLock Long

1. Placez la bride de la serrure sur le tableau et fixez-la à l'aide de la vis fournie (voir illustration 1).
2. Fixez-y la broche du frein.
3. Glissez le capot de fermeture sur la bride de la serrure.
4. Poussez la cheville de la serrure dans les ouvertures prévues à cet effet.
5. Apposez la serrure.

Attention! La OutboardLock et la OutboardLock Long DoubleLock sont approuvées SCM, tout comme la Loopchain (chaîne antivolt multifonction) et la Loopchain Long DoubleLock. Par conséquent, il est possible d'attacher le moteur/bateau au quai ou à l'embarcadère.

Guide d'utilisateur OutboardLock

1. Retirez un boulon de la fixation du moteur hors-bord.
2. Placez la bride de la serrure au-dessus du boulon et fixez-la à l'aide d'un écrou frein.
3. Glissez le capot de fermeture sur la bride de la serrure.
4. Poussez la cheville de la serrure dans les ouvertures prévues à cet effet.
5. Apposez la serrure.



Utilisation de la clé.

Pour ouvrir le verrou : Introduire la clé dans le cylindre en lui donnant un mouvement de va-et-vient ; tournez ensuite de 180° dans le sens horaire. Ne jamais forcer en tournant la clé.

Pour fermer le verrou : En sortant la clé du verrou, ne jamais lui donner un mouvement de va-et-vient.

Le verrou refuse de s'ouvrir :

En cas de blocage, ne jamais tourner la clé en forçant.

Sortir la clé du verrou et ensuite la rentrer à nouveau en lui donnant un mouvement de va-et-vient afin de ramener les pièces du verrou en position neutre.



Ouvert

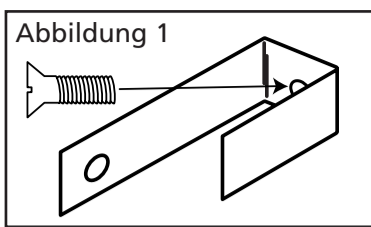

OutboardLock Long

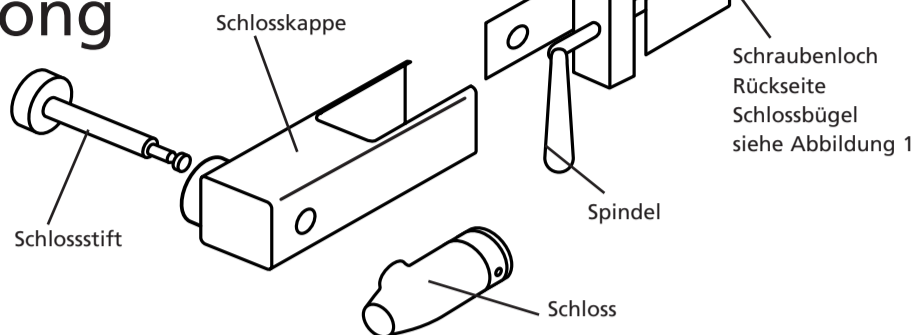

OutboardLock

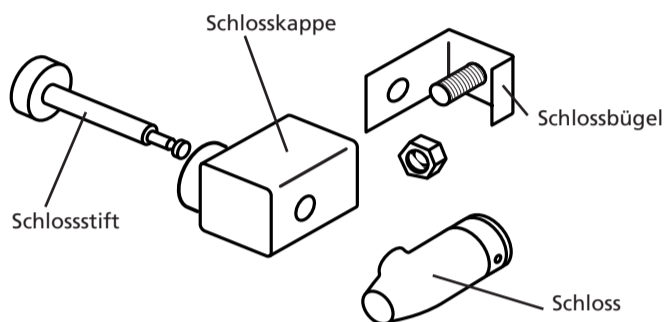

**SCM geprüft:
MP030904**

 **Regelmäßig ölen mit WD40.**

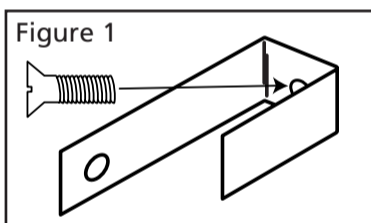

OutboardLock Long

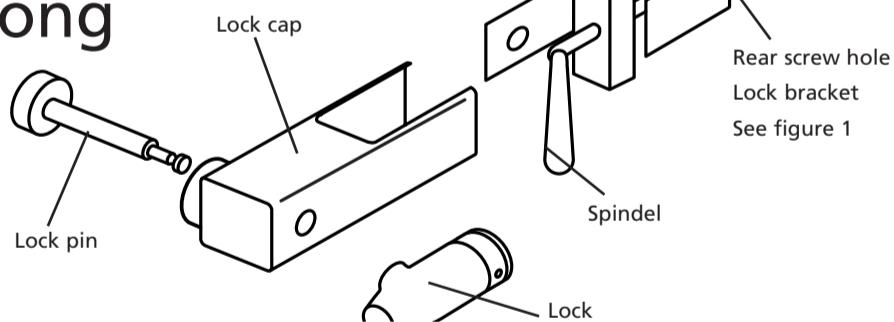

OutboardLock

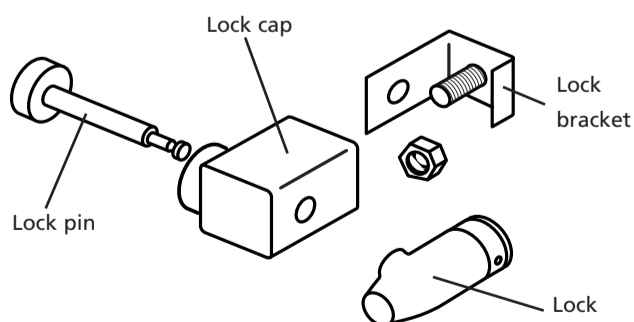

**SCM approved:
MP030904**

 **Regularly lubricate with WD40**

DoubleLock®



Gebrauchsanleitung OutboardLock Long

1. Setzen Sie den Schlossbügel auf den Spiegel, und arretieren Sie ihn mit Hilfe der mitgelieferten Schraube (siehe Abbildung 1).
2. Drehen Sie die Spindel des Bügels darauf fest.
3. Schieben Sie die Schlosskappe über den Schlossbügel.
4. Drücken Sie den Schlosstift in die dafür bestimmten Löcher.
5. Platzieren Sie das Schloss.

Beachten Sie: Das DoubleLock OutboardSlot und OutboardSlot Long ist auch SCM-geprüft in Kombination mit dem DoubleLock Loopchain und dem Loopchain Long. Hierdurch ist es möglich, den Motor/das Boot am Kai oder Steg festzumachen.

Gebrauchsanleitung OutboardLock

1. Entfernen Sie die Schraube eines Bolzen der Außenboardmotorhalterung.
2. Setzen Sie den Schlossbügel über den Bolzen, und befestigen Sie diesen mit einer selbstsichernden Mutter.
3. Schieben Sie die Schlosskappe über den Schlossbügel.
4. Drücken Sie den Schlosstift in die dafür bestimmten Löcher.
5. Platzieren Sie das Schloss.



Schlüsselbedienung

Schloss öffnen: Schlüssel unter leichtem Hin- und Herbewegen in den Zylinder einführen, danach im Uhrzeigersinn um 180 Grad drehen. Den Schlüssel nie mit Gewalt drehen.

Schloss schließen: Beim Herausziehen des Schlüssels aus dem Schloss darf dieser niemals hin und her bewegt werden.

Schloss öffnet sich nicht:

Bei einer Störung darf der Schlüssel nie mit Gewalt gedreht werden.

Den Schlüssel dann aus dem Schloss ziehen und danach unter leichtem Hin- und Herbewegen erneut einführen, um die Schlossteile in eine neutrale Stellung zu bringen.

DoubleLock®



Operating Instructions OutboardLock Long

1. Place the lock bracket on the panel and screw fast with the accompanying screw (see figure 1)
2. Turn and fasten the bracket spindle onto this.
3. Slide the lock cap over the lock bracket .
4. Push the lock pin into the respective hole for this.
5. Place the lock.

Note! The DoubleLock OutboardLock and OutboardLock-Long is also SCM approved in combination with the DoubleLock Loopchain and Loopchain-Long. This allows for the motor/ boat to be moored to the quay or jetty.

Operating Instructions OutboardLock

1. Remove the nut from the outboard motor attachment.
2. Place the lock bracket over the bolt and secure this with a self-locking nut.
3. Slide the lock cap over the lock bracket.
4. Push the lock pin into the respective hole for this
5. Place the lock.

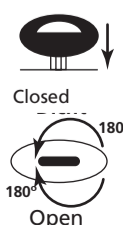

Inserting & Removing the key

Unlocking: Insert key in cylinder with a slight to and fro movement, then turn it 180° clockwise. Never apply force when turning the key.

Locking: Never move the key to and fro when removing it from the lock.

Lock won't open:

By a failure, the key may never be turned using force. Remove the key from the lock and subsequently reinsert it again with a slight to and fro movement to allow the lock parts to fall in a neutral position.