

# Addendum

## Gebruiksaanwijzing Bobike mini+

## User Instruction Bobike mini+

## Gebrauchsanweisung Bobike mini+

### NEDERLANDS

#### NIEUW: Montageset universeel Bobike mini+ & Bobike mini City

Met de komst van de montageset universeel mini+ & mini City wordt het monteren van een Bobike mini+ op de fiets wel heel eenvoudig. De montageset universeel is namelijk geschikt voor een standaard stuurpen én een A-head stuur constructie. Geen verschillende montageblokken meer, maar heel handig één universele montageset!

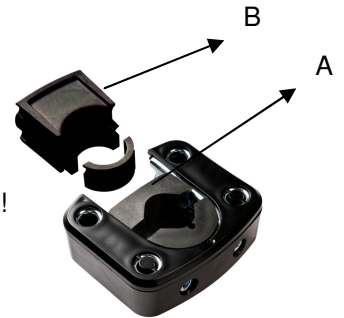

#### 1. Standaard montageblok voor Stuurpen montage (zie tekening 1)

Door de zachte vulblokken (A) te gebruiken is het montageblok geschikt voor een stuurpen. Voor een correcte bevestiging kunt u de 7 stappen uit de Gebruiksaanwijzing Bobike mini+ volgen.

#### 2. A-Head montageblok voor A-Head montage (zie tekening 2)

Met de harde kunststof vulblokken (B) en de moeren is het montageblok geschikt voor de A-head stuur constructie. Dit montageblok komt op het stuur en vervangt een vulbus van 20mm.

#### Het monteren van de A-head constructie gaat als volgt:

Demonteer het stuur

Verwijder 20mm aan vulbussen

Plaats het montageblok

- De M6 moeren achterin in de vulbus plaatsen met de borgring naar buiten
- Plaats daarna de bouten en dan het vulblok voor in de staalbeugel en plaats het vulblok achter hier tegenaan.
- Draai nu de bouten losjes aan zodat ze in de moeren komen.
- Plaats vervolgens het montageblok op de as.
- Hierna plaatst u het stuur terug.
- Draai de bout bovenin het stuur vast
- Draai de bouten van het montageblok vast met 5Nm.

Draai de bouten e.d. vast met een moment wat de fietsfabrikant voorschrijft. Let er hierbij op dat er geen speling in het stuur is nadat u de bouten heeft aangedraaid.

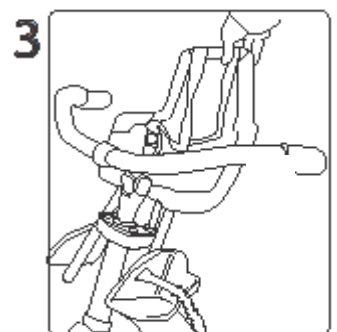
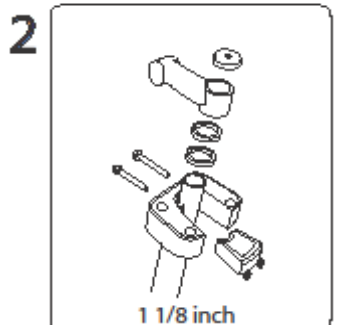
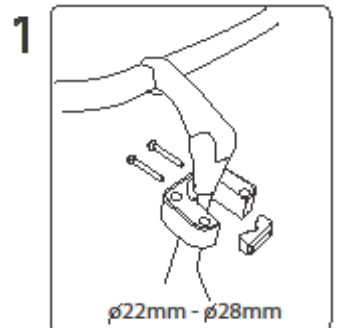

### ENGLISH

#### NEW: Mounting set Universal for Bobike mini+ & Bobike mini City

The new Mounting set Universal mini+ & mini City makes attaching a Bobike mini+ to a bicycle really easy. The Mounting set Universal set is made for both a standard handlebar stem and an A-head construction. No need for different kinds of mounting blocks anymore – just one handy universal mounting set!

#### A. Standard mounting block for attaching to a handlebar stem (see drawing 1)

The use of the soft filler blocks (A) makes the mounting block suitable for a handlebar stem. For the correct attachment, follow the 7 steps in the User Instructions for the Bobike mini+

#### B. A-head mounting block for attaching to an A-head construction (see drawing 2)

The use of the hard plastic filler blocks (B) and nuts makes the mounting block suitable for a A-head handlebar construction. This mounting block is placed onto the handlebars and replaces a 20-mm spacer.

### Attaching to an A-head construction:

Remove the handlebars.

Remove the 20-mm spacer.

Put the mounting block into place.

- Position the M6 nuts in the back of the spacer so that the limiter washer faces towards the outside.
- Position the bolts and then the filler block in the front of the steel bracket and place the filler block against the back of it.
- Tighten the bolts somewhat until they connect with the nuts.
- Put the mounting block onto the shaft.
- Replace the handlebars.
- Tighten the bolt at the top of the handlebars.
- Tighten the bolts of the mounting block with 5 Nm.

Tighten the bolts etc. according to the torque prescribed by the bicycle manufacturer. Make sure that there is no play in the handlebars after you have tightened the bolts.

## DEUTSCH

### NEU: Montagesatz Universal Bobike mini+ & Bobike mini City

Mit dem neuen Montagesatz Universal mini+ & mini City wird der Bobike mini+ im Handumdrehen am Fahrrad montiert. Der Montagesatz Universal eignet sich sowohl für einen serienmäßigen Standardlenkervorbau als auch für eine A-head-Lenkerkonstruktion. Sie brauchen keine unterschiedlichen Montageblöcke mehr, sondern nur einen universellen Montagesatz. Sehr praktisch!

#### A. Serienmäßiger Montageblock zur Montage am Lenkervorbau (siehe Abb. 1)

Mit den weichen Füllblöcken (A) eignet sich der Montageblock zur Montage am Lenkervorbau. Zur richtigen Befestigung sind die 7 Schritte aus der Gebrauchsanweisung des Bobike mini+ einzuhalten.

#### B. A-head Montageblock zur Montage am A-head Lenkerkonstruktion (siehe Abb. 2)

Mit den harten Kunststofffüllblöcken (B) und den Muttern eignet sich der Montageblock zur Montage am A-head Lenkerkonstruktion. Dieser Montageblock wird am Lenker angebracht und ersetzt eine Füllbuchse von 20 mm.

#### Montage am A-head Lenkerkonstruktion:

Demontieren Sie den Lenker.

Entfernen Sie die Füllbuchse von 20 mm.

Bringen Sie den Montageblock an.

- Bringen Sie die M6 Muttern hinten in der Füllbuchse an, wobei der Klemmring nach außen zeigen soll.
- Bringen Sie die Bolzen und den Füllblock vorne im Stahlbügel an, und schieben Sie den Füllblock hinten dagegen.
- Drehen Sie die Bolzen leicht an, damit sie in die Muttern gelangen.
- Setzen Sie den Montageblock auf die Achse.
- Bringen Sie den Lenker wieder an.
- Drehen Sie den Bolzen oben im Lenker fest.
- Drehen Sie die Bolzen des Montageblocks mit 5 Nm fest.

Drehen Sie die Bolzen u.Ä. mit dem vom Fahrradhersteller vorgeschriebenen Drehmoment an. Achten Sie darauf, dass der Lenker kein Spiel hat, nachdem Sie die Bolzen festgedreht haben.

