

- Le cycliste doit avoir atteint l'âge minimum de 16 ans pour pouvoir transporter un enfant dans le Bobike mini City. La législation dans ce domaine peut varier d'un pays à l'autre.
- Ne pas attacher des bagages supplémentaires au Bobike mini City. S'il est nécessaire d'emporter des bagages supplémentaires, il faut les placer au côté opposé à celui où l'enfant est positionné, de sorte que le poids soit distribué régulièrement sur le vélo. À cette fin un porte-bagages sur le devant du vélo pourrait être utilisé, ou bien un porte-bagages sur l'arrière du vélo éventuellement pourvu de sacoches.
- Les pièces du Bobike mini City ne doivent pas être modifiées. Tout recours pour faire valoir la garantie et/ou la responsabilité sera annulé dans ce cas. De plus, la sécurité peut s'en trouver diminuée.
- Le Bobike mini City influe sur la conduite du vélo. Il faut donc être très attentif pendant le pilotage, le balancement et le freinage.
- Ne jamais laisser l'enfant seul dans le Bobike mini City si le vélo est posé contre un mur ou sur sa béquille. Le vélo et l'enfant pourraient tomber.
- Ne pas utiliser le Bobike mini City si une pièce est cassée ou ne fonctionne pas comme il faut.
- Il est possible que le Bobike mini City réduise le rayon de braquage du guidon.

Entretien

L'entretien du Bobike mini City est simple. Le coussin se détache facilement. Pousser le bouton vers l'avant pour enlever le coussin. Il peut être lavé à la main. Le siège se nettoie avec de l'eau savonneuse tiède. Ne pas utiliser de produits d'entretien agressifs.

Ce mode d'emploi peut être consulté également sur le site www.bobike.com. Sur ce site vous trouverez également plus d'informations sur Bobike et ses produits.

ES

Bobike mini City: una elección segura

Ir en bicicleta llevando a su niño. Eso no debe sólo ser divertido, sino que también seguro. Con el Bobike mini City en cualquier caso usted está cierto de ello. Pues para Bobike la seguridad es primordial. El Bobike mini City ha sido homologado de conformidad con la norma europea de seguridad EN 14344 y ofrece una óptima protección y comodidad de asiento para su hijo.

De 9 meses a 3 años

El Bobike mini City es apto para llevar en bicicleta a su niño, que tenga entre los 9 meses y 3 años, de manera segura y responsable. El peso máximo de un niño para ir en el Bobike mini City es de 15 kilos. Para los niños mayores de 3 años o con un peso superior a los 15 kilos, hay los modelos Bobike maxi+, Bobike maxi City, Bobike maxi Tour y Bobike junior+. Bobike le recomienda que utilice el mini City sólo cuando su niño pueda ir sentado bien individualmente.

Garantía

Bobike garantiza que el Bobike mini City ha sido manufacturado de materiales sólidos y que ha sido fabricado bajo estricto control de calidad. Por eso, Bobike da un año de garantía para este producto. Cuando proceda, puede usted dirigirse al proveedor mostrando el ticket de compra.

Instrucciones de montaje

El Bobike mini City puede ser montado en una bicicleta estándar y en una bicicleta todoterreno.

1. Bicicleta estándar (A)

Fijar la brida de montaje con las piezas de plástico blandas (A) al tubo de manillar (22 mm hasta 28 mm, cumplen con la norma EN14764). Luego apretar los pernos con la correspondiente llave de montaje*.

Bicicleta todoterreno (B)

Quitar el manillar de la construcción A-head. Quitar los anillos espaciadores con una altura de 20 mm. Fijar la brida de montaje con las piezas de plástico duras (B) al tubo de manillar (28,6 mm, cumplen con la norma EN14766). Fijar el manillar y eventualmente los anillos espaciadores y luego apretar firmemente los pernos**.

2. Colocar / quitar

Meter ahora el Bobike mini City con las dos clavijas de montaje (C) en los agujeros traseros de la brida de montaje. Comprobar que el fondo del asiento del Bobike mini City quede en posición horizontal. Para quitar el Bobike mini City, usted tiene que tirar del asa (D) que viene en la parte inferior y luego usted puede quitar el Bobike mini City moviéndolo hacia arriba.

3. Receptáculos reposapiés

El Bobike mini City viene equipado de receptáculos reposapiés que se pueden ajustar de manera sencilla (E). El asa abajo en el receptáculo reposapiés, se debe tirar hacia afuera y así uno puede ajustar la altura correcta del receptáculo reposapiés. Los pies de su niño sujetelos con cada cinturón de pie (F). El cinturón también se puede ajustar en el largo de manera sencilla.

4. Cinturón de seguridad

Antes de que usted vaya a montar en bicicleta, el cinturón de seguridad lo debe de ajustar a la medida correcta para su niño. En primera instancia prolongue el sistema de cinturón (G) al máximo. Ponga a su niño en el Bobike mini City. Meta los clips de cinturón en las ranuras (H) por encima de los hombros de su niño. Luego tense el cinturón a base de tirar de los extremos (I) del cinturón.

* Con un par de apriete de 5 Nm.

** Con un par de apriete según el fabricante de la bicicleta.

Uso

- Controlar si todos los componentes han sido montados con suficiente firmeza y si es necesario hay que reajustarlos. Y también en el curso del tiempo, se debe de repetir este control con frecuencia.
- Después del montaje del Bobike mini City se debe comprobar que todas las piezas de la bicicleta siguen funcionando aún correctamente.
- Verificar que el uso del Bobike mini City esté permitido legalmente en el país donde desea usted usar su Bobike mini City.
- Comprobar si la bicicleta es apta para el montaje del Bobike mini City. Consultar la información que viene con la bicicleta o consultar al fabricante de la bicicleta.
- Controlar a tiempo que su niño no tenga más edad de lo permitido, que no pese más ni que sea más grande de lo debido para el Bobike mini City.
- Comprobar antes de cada paseo que ninguna parte del cuerpo o la ropa no puedan tocar o rozar con las piezas de la bicicleta giratorias o en movimiento. De ese modo se evitará, por ejemplo, que un pie pueda meterse entre los radios o que un dedo pueda entrar en el mecanismo de frenado. Eso lo debe controlar de vez en cuando durante el crecimiento del niño.
- El cinturón de seguridad y las correas de receptáculos reposapiés deben ir siempre cerrados, también cuando no se lleve el niño en el asiento. De lo contrario el cinturón podría meterse entre los radios de la rueda.
- Procure que su niño vaya en el Bobike mini City bien protegido contra el frío y la lluvia. Tenga en cuenta que su niño está sentado quieto y por tanto tendrá antes frío que usted pedaleando.
- Asegúrese de que su niño vaya siempre protegido llevando un casco protector para niños adecuado.
- Cuando el asiento esté mucho tiempo en el sol, puede ponerse muy caliente. No se olvide de eso antes de poner a su niño en el Bobike mini City. Controle de antemano la temperatura del asiento.
- Si la bicicleta es transportada yendo en la parte superior o trasera de un coche, el Bobike mini City se debe de quitar de la bici. La turbulencia del aire puede dañar el Bobike mini City y sus dispositivos de fijación, por lo que podría surgir una situación de inseguridad.

- Después del montaje del Bobike mini City se debe comprobar que todas las piezas de la bicicleta siguen funcionando aún correctamente y hacer un paseo de prueba con el montado asiento estando vacío.
- Hay kits de montaje adicionales disponibles, de modo que usted podrá montar el Bobike mini City en varias bicicletas. Su proveedor Bobike le puede asesorar al respecto.
- Controle que su niño no pueda activar candados u otros cierres que lleve la bicicleta mientras vaya sentado en el Bobike mini City.
- Jamás transporte a varios niños en el Bobike mini City.
- Use siempre el cinturón de seguridad y las correas de receptáculos reposapiés cuando transporte a su niño en el Bobike mini City.
- Controle siempre que el cinturón de seguridad y las correas de receptáculos reposapiés están bien cerradas antes de comenzar el paseo en bicicleta.
- Procure que su niño no pueda hacerse daño con piezas afiladas tal como los cables del freno.

Instrucción

Para aumentar el ángulo de giro del manillar de la bicicleta, puede ser necesario colocar el manillar más alto. Si usted puede girar menos de 45 grados hacia la izquierda o la derecha, se debe de montar otro manillar.

Advertencias

- Después de un accidente, siempre es imprescindible sustituir el Bobike mini City por uno nuevo.
- El ciclista tiene que tener una edad mínima de 16 años para poder llevar a un niño en el asiento Bobike mini City. En este ámbito, la legislación puede ser diferente dependiendo del país.
- No sujete ningún equipaje adicional al Bobike mini City. Si usted lleva equipaje adicional, colóquelo frente a la posición del niño para que haya una distribución uniforme del peso sobre la bicicleta. Aquí usted podría hacer uso de un portaequipajes delantero o un portaequipajes trasero que eventualmente tenga balsas.
- Los componentes del Bobike mini City no pueden ser modificados. Si se efectúan modificaciones, se anulará cualquier reclamación de garantía o exigencia de responsabilidad. Y además eso podría afectar la seguridad.
- El Bobike mini City influye en la manera de conducir de su bicicleta. Por eso, preste atención especial al conducir, balancear y frenar.
- Jamás deje a su niño sólo sentado en el Bobike mini City cuando ponga la bicicleta apoyada contra la pared o sobre el pie de apoyo. La bicicleta junto con el niño podría caerse.
- El Bobike mini City no se debe utilizar si alguna pieza está rota o no funciona debidamente.
- Por utilizar el mini Bobike mini City, el radio de maniobra del manillar puede ser limitado.

Mantenimiento

El mantenimiento del Bobike mini City es muy sencillo. El acolchado se puede quitar sencillamente. Tirar del pulsador hacia adelante para soltar el acolchado. El acolchado se puede lavar a mano. El asiento se limpia con un poco de agua tibia y jabón. No se debe de usar productos de limpieza agresivos.

Esta instrucción de montaje también se puede encontrar en www.bobike.com.

También para obtener más información acerca de Bobike y nuestros productos, puede usted consultar nuestra página web.

DK

Bobike mini City: et sikkert valg

På cykeltur sammen med dit barn. Det skal ikke kun være sjovt, det skal også være sikkert. Og det kan du trygt stole på med en Bobike mini City. Sikkerhed har nemlig høj prioritet hos Bobike. Bobike mini City er godkendt ifølge den europæiske sikkerhedsnorm EN 14344 og giver barnet optimal beskyttelse og siddekomfort.

Fra 9 måneder til 3 år

Med en Bobike mini City kan du sikkert og forsvarligt tage dit barn på mellem 9 måneder og 3 år med på cyklen. Barnet, der skal sidde i Bobike mini City, må højst veje 15 kg. Til børn på over 3 år eller over 15 kg har vi Bobike maxi+, Bobike maxi City, Bobike maxi Tour og Bobike junior+. Bobike anbefaler en Bobike mini City, hvis barnet selv er i stand til at sidde op uden støtte.

Garanti

Bobike garanterer, at Bobike mini City er fremstillet af solide materialer og under streng kvalitetskontrol. Bobike giver derfor et års garanti på produktet. I påkommende tilfælde kan du henvende dig til forhandleren medbringende kvitteringen.

Montering

Bobike mini City kan monteres på en standard cykel og på en ATB cykel.

1. Standard cykel (A)

Fastgør montagebøjlen med de bløde kunststof-dele (A) til frempinden (22 mm til 28 mm, overholder EN14764). Stram boltene til med den medfølgende montagenøgle*.

ATB cykel (B)

Tag styret af a-head konstruktionen. Fjern afstandsringene med en højde på 20 mm. Fastgør montagebøjlen med de hårde kunststof-dele (B) på frempinden (28,6 mm, overholder EN14766). Sæt styret og eventuelt afstandsringe på og stram boltene godt til**.

2. Sådan sættes stolen på og tages af

Sæt nu Bobike mini City med de to montageapper (C) i de bagerste huller i montagebøjlen. Kontroller, at siddefladeren på Bobike mini City er vandret. Bobike mini City tages af ved at trække i grebet (D) fornedet og løfte stolen op.

3. Fodhviler

Bobike mini City har fodhviler (E), som nemt kan indstilles. Træk grebet fornedet i fodhvileren udad, hvorefter fodhvilerens højde kan justeres. Barnets fødder sættes fast med fodremmen (F). Den kan også let justeres i længden.

4. Sikkerhedssele

Før du begynder at cykle, skal sikkerhedssele justeres, så den passer til barnet. Først forlænges selesystemet (G) mest muligt. Sæt barnet i Bobike mini City. Stik seleclipsene i udsparringerne (H) over barnets skuldre. Selen strammes ved at trække i enderne (I) af selebåndet.

* Med et moment på 5 Nm.

** Med et moment ifølge cykelfabrikantens anvisninger.

Brug

- Kontroller, at alle dele er monteret korrekt. Juster om nødvendigt. Kontroller også dette med jævne mellemrum senere hen.
- Efter montering af Bobike mini City skal man kontrollere, om alle cyklens dele stadig fungerer korrekt.
- Kontroller, at det er lovligt at bruge Bobike mini City i landet, hvor den skal bruges.
- Kontroller, at cyklen er egnet til montering af en Bobike mini City. Se også dokumentationen, som fulgte med cyklen, eller spørg hos fabrikanten af cyklen.
- Kontroller altid, om barnet er blevet for gammelt, tungt eller stort til Bobike mini City.
- Kontroller jævnligt, at der ikke kan komme tøj eller legemsdele i nærheden af roterende eller andre bevægelige dele på cyklen. For eksempel en fod i egerne eller en finger i bremsemekanismen. Dette skal jævnligt kontrolleres, fordi barnet er i voksenalderen.
- Sikkerhedssele og fodhvilerremmene skal altid lukkes, også når der ikke sidder et barn i stolen. Ellers kan sikkerhedssele komme i egerne på cyklen.
- Sørg for, at barnet i Bobike mini City er godt beskyttet mod regn og kulde. Tænk på, at barnet sidder stille og derfor hurtigt får det koldt.
- Sørg for, at barnet altid er godt beskyttet af en cykelhjelm, der passer til barnet.
- Hvis Bobike mini City har stået længe i solen, kan den blive meget varm. Tænk på det, før du sætter barnet i stolen. Kontroller stolens temperatur, før du sætter barnet i den.

Bobike

P.O. Box 18

6980 AA Doesburg

The Netherlands

T +31 (0) 313 47 86 30

F +31 (0) 313 47 40 30

E info@bobike.com

I www.bobike.com



Bobike is a registered trademark of Dremefa B.V.



Bobike mini City



- NL** Gebruiksaanwijzing
- EN** User Instructions
- DE** Gebrauchsanweisung
- FR** Mode d'emploi
- ES** Instrucciones para el uso
- DK** Brugsanvisning



www.bobike.com

4 stappen - 4 steps - 4 Schritten - 4 étapes - 4 pasos - 4 skridt

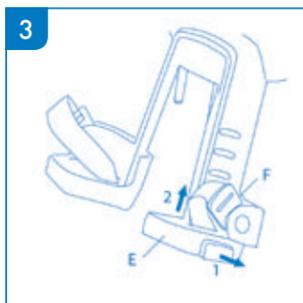
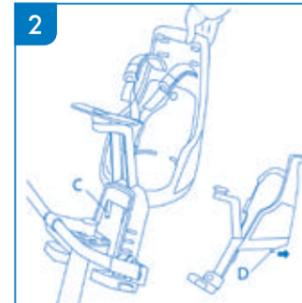
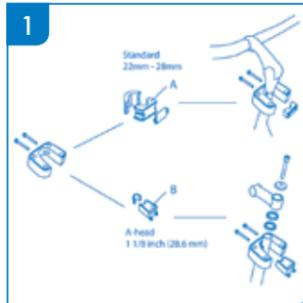

legenda - legend - Legende - légende - leyenda signaturforklaring

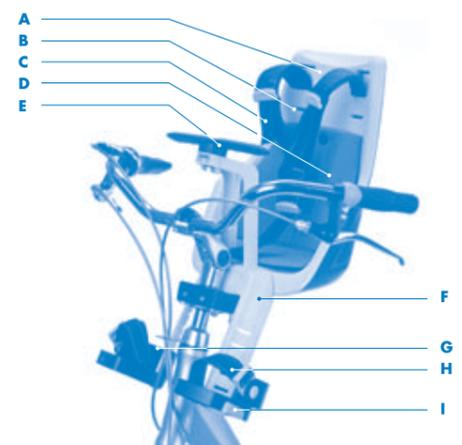

- NL** A Zijte
- B** Veiligheidsgordel insteek
- C** Veiligheidsgordel
- D** Bekleding
- E** Stuurkje
- F** Beendelen
- G** Voetenbak
- H** Voetenbakgordel
- I** Voetenbak verstelling
- FR** A Siège
- B** Fente pour ceinture de sécurité
- C** Ceinture de sécurité
- D** Coussin
- E** Petit guidon
- F** Protection des jambes
- G** Repose-pied
- H** Bride repose-pied
- I** Réglage repose-pied
- ES** A Seat
- B** Slot for inserting safety belt
- C** Safety belt
- D** Cushion
- E** Handlebar
- F** Legrests
- G** Foot support tray
- H** Strap for foot support tray
- I** Foot support tray adjustment
- DK** A Sæte
- B** Ranura para cinturón de seguridad
- C** Cinturón de seguridad
- D** Acolchado
- E** Pequeño manillar
- F** Segmentos de piernas
- G** Receptáculo reposapiés
- H** Correa de receptáculo reposapiés
- I** Ajuste del receptáculo reposapiés
- NL** A Stof
- B** Indstik til sikkerhedssele
- C** Sikkerhedssele
- D** Betræk
- E** Lille styr
- F** Bendele
- G** Fodhviler
- H** Fodhvilerrem
- I** Justering af fodhviler

- Hvis cyklen skal transporteres på en bil, skal Bobike mini City afmonteres. Luftens turbulens kan beskadige Bobike mini City og fastgøringerne, således at der kan opstå en farlig situation.
- Efter montage af Bobike mini City skal man kontrollere, om alle cyklens dele fungerer korrekt og køre en kort prøvetur med den monterede stol uden barn.
- Der kan fås ekstra monteringsæt, således at Bobike mini City kan monteres på mere end en cykel. Forhør nærmere hos Bobike forhandleren.
- Kontroller, at barnet ikke kan aktivere låse eller andre ting, der kan blokere cyklen, mens det sidder i Bobike mini City.
- Man må ikke tage flere børn med i Bobike mini City.
- Brug altid sikkerhedssele og fodhvilerremmene, når barnet skal køre med i Bobike mini City.
- Kontroller altid, at sikkerhedssele og fodhvilerremmene er rigtigt lukkede, inden du begynder at cykle.
- Sørg for, at barnet ikke kan komme til skade på skarpe dele, f.eks. flossede bremsekabler.

Instruktør

For at øge cykelstyrets drejevinkel kan det være nødvendigt at indstille styret højere. Hvis styret ikke kan drejes mere end 45 grader til venstre eller højre, skal der monteres et andet styr.

Advarsler

- Bobike mini City skal altid udskiftes efter et uheld, også selvom den ikke er synligt beskadiget.
- Cyklisten skal være mindst 16 år gammel, hvis der skal tages et barn med i Bobike mini City. Lovgivningen desangående kan være forskellig fra land til land.
- Fastgør ikke ekstra bagage til Bobike mini City. Hvis der skal tages ekstra bagage med, skal det anbringes i den modsatte ende af barnet, således at vægten fordeles ligeligt på cyklen. Hertil kan man f.eks. bruge en forbagagebærer eller en bagbagagebærer, eventuelt med cykeltasker.

- Der må ikke ændres på delene til Bobike mini City. Enhver krav på erstatning/ansvar bortfalder derved. Og det kan oven i købet gå ud over sikkerheden.
- Bobike mini City har indflydelse på, hvordan cyklen er at køre på. Pas derfor ekstra på med at styre, med balancen og med at bremse.
- Lad aldrig barnet sidde alene i Bobike mini City, hvis cyklen stilles op ad en mur eller på støttebenet. Cyklen kan vælte sammen med barnet.
- Bobike mini City må ikke bruges, hvis en af delene er gået i stykker eller ikke fungerer korrekt.
- Det kan være, at styret ikke kan drejes tilstrækkeligt meget på grund af Bobike mini City.

Vedligeholdelse

Bobike mini City kræver kun begrænset vedligeholdelse. Betrækket er nemt at tage af. Træk den lille knap ud for at løsøre betrækket. Betrækket kan vaskes i hånden. Selve stolen rengøres med lunken sæbevand. Brug ikke aggressive rengøringsmidler.

Denne brugsanvisning kan også findes på www.bobike.com. For yderligere information om Bobike og vores produkter henviser vi til vores hjemmeside.

Bobike mini City: een veilige keuze

Samen fietsen met uw kind. Dat moet niet alleen leuk zijn maar ook veilig. Met de Bobike mini City bent u daar in ieder geval zeker van. Veiligheid staat bij Bobike namelijk voorop. De Bobike mini City voldoet aan de Europese veiligheidsnorm EN 14344 en biedt optimale bescherming en zitcomfort voor uw kind.

Van 9 maanden tot 3 jaar

De Bobike mini City is geschikt om uw kind van 9 maanden tot 3 jaar veilig en verantwoord op de fiets te vervoeren. Het maximale gewicht van een kind in de Bobike mini City is 15 kilo. Voor kinderen ouder dan 3 jaar of zwaarder dan 15 kilo zijn er de Bobike maxi+, Bobike maxi City, Bobike maxi Tour en Bobike junior+. Bobike raadt aan de Bobike mini City te gebruiken als uw kind goed zelfstandig kan zitten.

Garantie

Bobike garandeert dat de Bobike mini City van deugdelijk materiaal is vervaardigd en onder strenge kwaliteitscontrole is geproduceerd. Daarom geeft Bobike één jaar garantie op dit product. In voorkomende gevallen kunt u zich met de aankoopbon wenden tot de leverancier.

Montage instructies

De Bobike mini City is te monteren op een standaard fiets en op een ATB fiets.

1. Standaard fiets (A)

Bevestig de montagebeugel met de zachte kunststof delen (A) aan de stuurpen (22mm tot 28mm, voldoen aan EN14764). Draai de bouten vast met de bijbehorende montagesleutel*.

ATB fiets (B)

Verwijder het stuur van de a-head constructie. Verwijder de vulringen met een hoogte van 20mm. Bevestig de montagebeugel met de hard kunststofdelen (B) op de stuurpen. (28,6mm; voldoen aan EN14766); Bevestig het stuur en eventuele vulringen en draai de bouten stevig vast**.

2. Plaatsen/verwijderen

Steek nu de Bobike mini City met de twee montagepennen (C) in de achterste gaten van de montagebeugel. Controleer of het zitvlak van de Bobike mini City horizontaal is. Om de Bobike mini City te verwijderen trekt u aan de greep (D) onderop en verwijderd u de Bobike mini City door het naar boven te bewegen.

3. Voetenbakken

De Bobike mini City is uitgevoerd met eenvoudig verstelbare voetenbakken (E). Door de greep onderin de voetenbak naar buiten te trekken kunt u de voetenbak op de juiste hoogte afstellen. Zet de voeten van uw kind vast met de voetgordel (F). Ook deze is eenvoudig in lengte verstelbaar.

4. Veiligheidsgordel

Stel voordat u gaat fietsen de veiligheidsgordel af op de juiste maat voor uw kind. Verleng in eerste instantie het gordelsysteem (G) maximaal. Plaats uw kind in de Bobike mini City. Steek de gordelclips in de uitsparingen (H) boven de schouders van uw kind. Span de gordel door aan de uiteinden (I) van de gordelband te trekken.

* Met een aandraaimoment van 5Nm.

** Met een aandraaimoment volgens fietsfabrikant.

Gebruik

- Controleer of alle onderdelen stevig genoeg gemonteerd zijn en stel deze eventueel bij. Herhaal deze controle ook later regelmatig.
- Controleer na montage van de Bobike mini City of alle onderdelen van de fiets nog goed functioneren.
- Controleer of het gebruik van de Bobike mini City wettelijk is toegestaan in het land waar u uw Bobike mini City wilt gebruiken.
- Controleer of de fiets geschikt is voor montage van een Bobike mini City. Raadpleeg de informatie die met de fiets is meegeleverd of raadpleeg de fabrikant van de fiets.
- Controleer tijdig of uw kind niet te oud, te zwaar of te groot is voor de Bobike mini City.
- Controleer regelmatig of er geen lichaamsdelen of kledingstukken in de buurt van draaiende of bewegende delen van de fiets komen. Bijvoorbeeld een voet tussen de spaken of een vinger in het remmechanisme. Controleer dit regelmatig tijdens de groei van het kind.
- Sluit altijd de veiligheidsgordel en de voetenbakriempjes, ook als u zonder kind gaat fietsen. De veiligheidsgordel zou anders tussen de spaken van de fiets kunnen komen.
- Zorg ervoor dat uw kind goed beschermd tegen kou en regen in de Bobike mini City zit. Houd er rekening mee dat uw kind stil zit en het dus sneller koud krijgt.
- Zorg ervoor dat uw kind altijd beschermd wordt door een goed passende kinder veiligheidshelm.
- Als de Bobike mini City lang in de zon staat kan het heet worden. Denk daaraan voordat u uw kind in de Bobike mini City zet. Controleer van te voren de temperatuur van het fietszijle.
- Als de fiets verplaatst wordt op of aan een rijdende auto, moet de Bobike mini City verwijderd worden. De luchturbulentie kan de Bobike mini City en de bevestiging beschadigen, waardoor een onveilige situatie kan ontstaan.
- Controleer na montage van de Bobike mini City of alle fietsonderdelen goed functioneren en maak een proefritje met het gemonteerd lege fietszijle.
- Extra montagesets zijn verkrijgbaar, zodat u de Bobike mini City op meerdere fietsen kunt monteren. Uw Bobike leverancier kan u hierover adviseren.
- Controleer of uw kind geen sloten of andere op de fiets aanwezige sluitingen kan activeren, wanneer het in de Bobike mini City zit.
- Vervoer nooit meerdere kinderen in de Bobike mini City.
- Gebruik altijd de veiligheidsgordel, de voetenbakriempjes als u uw kind in de Bobike mini City vervoert.
- Controleer altijd of de veiligheidsgordel en voetenbakriempjes goed zijn gesloten voordat u gaat fietsen.
- Zorg ervoor dat uw kind zich niet kan bezeren aan scherpe onderdelen zoals remkabels.

Instructie

Om de draaihoek van het fietsstuur te vergroten kan het nodig zijn het stuur hoger te plaatsen. Als u minder dan 45 graden naar links of rechts kunt sturen, moet een ander-stuur gemonteerd worden.

Waarschuwingen

- Na een ongeval moet de Bobike mini City altijd vervangen worden. Ook als er geen zichtbare schade is.
- De fietser moet een minimale leeftijd van 16 jaar hebben om een kind in de Bobike mini City te vervoeren. De wetgeving op dit gebied kan per land verschillen.
- Bevestig geen extra bagage aan de Bobike mini City. Als u extra bagage meeneemt, plaats het dan tegenovergesteld aan de positie van het kind zodat er een gelijkmatige verdeling van het gewicht op de fiets is. Hier zou u gebruik kunnen maken van een voorbagagedrager of een achterbagagedrager met eventueel tassen.
- De onderdelen van de Bobike mini City mogen niet veranderd worden. Iedere aanspraak op garantie en/of aansprakelijkheid vervalt hiermee. Bovendien kan dit de veiligheid verminderen.
- De Bobike mini City beïnvloedt de manier van rijden op uw fiets. Let dus extra op bij sturen, balanceren en remmen.
- Laat uw kind nooit alleen in de Bobike mini City zitten als u de fiets tegen een muur of op de standaard zet. De fiets zou samen met uw kind kunnen vallen.
- De Bobike mini City mag niet gebruikt worden als er een onderdeel gebroken is of niet goed functioneert.
- De stuuruitslag kan door het gebruik van de Bobike mini City beperkt worden.

Onderhoud

Het onderhoud van de Bobike mini City is eenvoudig. De bekleding is eenvoudig te verwijderen. Trek het dopje naar voren om de bekleding los te maken. De bekleding kan met de hand gewassen worden. Het zijle maakt u schoon met een lauw sopje. Gebruikt u geen agressieve schoonmaakmiddelen.

Deze gebruiksaanwijzing is ook te vinden op www.bobike.com. Ook voor meer informatie over Bobike en onze producten kunt u onze website raadplegen.

Bobike mini City: a safe choice

Cycling together with your child: it has to be safe as well as fun. With a Bobike mini City, you can rely on safety in any case. At Bobike, safety comes first. The Bobike mini City has been approved according to European safety standard EN 14344 and offers your child the optimum in protection and seating comfort.

From 9 months to 3 years

The Bobike mini City is suitable for safely and responsibly transporting your child aged from 9 months to 3 years on your bike. The maximum weight of a child in the Bobike mini City is 15 kilos. For children older than 3 years or heavier than 15 kilos, Bobike offers the Bobike maxi+, Bobike maxi City, Bobike maxi Tour and Bobike junior+. Bobike recommends using the Bobike mini City for children who can sit well on their own.

Guarantee

Bobike guarantees that the Bobike mini City is manufactured from durable materials and subject to strict quality controls. Bobike therefore guarantees this product for a period of one year. In the event of a claim, please present your receipt to your stockist.

Mounting instructions

The Bobike mini City can be attached to a standard bicycle and to an ATB bicycle.

1. Standard bicycle (A)

Use the soft plastic parts (A) to secure the mounting bracket to the handlebar stem (22 mm to 28 mm, complying with the European safety standard EN 14764). Tighten the bolts with the supplied fitting key*.

ATB bicycle (B)

Remove the handlebars from the A-head construction. Remove the 20-mm spacers. Use the hard plastic parts (B) to secure the mounting bracket to the handlebar stem (28.6 mm, complying with the European safety standard EN 14766). Reposition the handlebars and any spacers and tighten the bolts securely**.

2. Positioning/removing

Now mount the Bobike mini City by inserting the two mounting rods (C) into the rear-most holes of the mounting bracket. Check to see that the seat of the Bobike mini City is lying horizontally. To remove the Bobike mini City, pull the handle at the bottom (D) and remove the Bobike mini City in an upward movement.

3. Foot support trays

The Bobike mini City is equipped with foot support trays (E) that are easy to adjust. To adjust the foot support trays to the proper height, pull the handle at the bottom of the foot support tray. Secure your child's feet with the straps for the foot support trays (F). The length of these straps is easy to adjust.

4. Safety belt

Before taking a bicycle ride, adjust the safety belt to the right size for your child. Begin by pulling the belt system (G) out as far as possible. Place your child in the Bobike mini City. Insert the belt clips into the slots (H) above your child's shoulders. Tighten the belt by pulling on the ends (I) of the safety belt.

* To a torque of 5 Nm.

** To the torque prescribed by the bicycle manufacturer.

Use

- Check that all the components have been fitted firmly enough and adjust as necessary. Repeat this check regularly from time to time.
- After fitting the Bobike mini City, check whether all the components of your bicycle still function properly.
- Check whether the use of the Bobike mini City is legally permitted for conveying children in the country where you wish to use it.
- Check whether your bicycle is suitable for mounting the Bobike mini City. Refer to the information that accompanied the bicycle or consult the manufacturer of the bicycle.
- Check from time to time that your child is not too heavy or too large for the Bobike mini City.
- Check regularly to see that no body parts or articles of clothing interfere with rotating or moving parts of the bicycle. This will help prevent such accidents as a foot coming between the spokes or getting a finger caught in the brake mechanism. Check this regularly as the child continues to grow.
- Always fasten the safety belt and the straps for the foot support trays, even when the Bobike mini City is not in use, to prevent the safety belt from getting between the spokes of the bicycle.
- Ensure that your child is always properly protected against the cold and rain when in the Bobike mini City. Remember that your child is sitting still in the seat and will therefore get colder more quickly than the cyclist.
- Ensure that your child is always protected by wearing a properly fitting child's safety helmet.
- The seat of the Bobike mini City can become very hot if it is exposed to direct sunlight for any length of time. Remember this before sitting your child in the Bobike mini City. Check the temperature of the seat of the Bobike mini City first.
- If the bicycle is transported on top of or on the back of a moving car, the Bobike mini City must be removed. Air turbulence can damage the Bobike mini City and the mounting, resulting in a hazardous situation.
- After mounting the Bobike mini City, check to see whether all the parts of the bicycle are functioning properly and make a test ride without your child in the seat.
- Additional mounting sets are available separately enabling your Bobike mini City to be used on more than one bicycle. Ask your Bobike stockist for information.
- Check that your child cannot operate any locks or other blocking devices present on the bicycle while seated in the Bobike mini City.
- Never convey more than one child in the Bobike mini City.
- Always use the safety belt and the straps for the foot support trays when carrying your child in the Bobike mini City.
- Always check whether the safety belt and straps are fastened properly before you set off.
- Check that your child cannot touch any sharp parts such as brake cables.

Instructions

To increase the turning radius of the handlebars, it may be necessary to adjust the handlebars to a higher position. If you can steer fewer than 45 degrees left or right, you will need to mount another set of handlebars on the bicycle.

Warnings

- The Bobike mini City must always be replaced after an accident, even if there is no visible damage.
- The cyclist must be at least 16 years old in order to carry a child in the Bobike mini City. The law in this area can vary by country.
- Do not attach any extra baggage to the Bobike mini City. Whenever you carry extra baggage, secure it to the other end of the bicycle from where your child is sitting so that the weight is evenly distributed over the entire bicycle. Use a luggage carrier designed for the front of the bicycle or a rear luggage carrier, possibly fitted with bags.
- The components of the Bobike mini City must not be changed since doing so will nullify any claim on a guarantee and/or liability. In addition, changing these components could reduce safety.
- The Bobike mini City influences the way you ride on your bicycle. Pay extra attention, therefore, to steering, balancing and braking.
- Never leave your child alone in the seat if you leave the bicycle parked against a wall or on its stand. The bicycle could fall over along with your child.
- The Bobike mini City must not be used if any component is broken or does not function properly.
- The use of the Bobike mini City can limit the steering angle.

Maintenance

The Bobike mini City is simple to maintain. The cushion is easy to remove. Pull the knob forward to loosen the cushion. The cushion can be hand-washed. Clean the seat with lukewarm soapy water. Do not use any abrasive cleaning agents.

These instructions are also available at www.bobike.com. You can also consult our website for more information about Bobike and our products.

Bobike mini City: eine sichere Wahl

Zusammen mit Ihrem Kind radeln. Das soll nicht nur angenehm, sondern auch sicher sein. Mit dem Bobike mini City sind Sie auf jeden Fall davon versichert. Die Sicherheit ist bei Bobike nämlich von größter Bedeutung. Der Bobike mini City entspricht der europäischen Sicherheitsnorm EN 14344 und bietet dem Kind optimalen Schutz und Sitzkomfort.

Von 9 Monaten bis 3 zu Jahren

Der Bobike mini City eignet sich zum sicheren Transport eines Kindes von 9 Monaten bis zu 3 Jahren mit dem Fahrrad. Das Höchstgewicht des Kindes im Bobike mini City ist 15 kg. Für Kinder älter als 3 Jahre oder über 15 kg gibt es den Bobike maxi+, Bobike maxi City, Bobike maxi Tour und Bobike junior+. Bobike empfiehlt den Bobike mini City erst zu verwenden, wenn das Kind gut in der Lage ist selbstständig zu sitzen.

Garantie

Bobike garantiert, dass der Bobike mini City aus soliden Materialien und unter strenger Qualitätssicherung hergestellt ist. Deshalb gewährt Bobike ein Jahr Garantie auf dieses Produkt. Gegebenenfalls wenden Sie sich mit dem Kaufbeleg an den Fahrradhändler.

Montagevorschriften

Der Bobike mini City kann an einem Standardfahrrad oder einem ATB Fahrrad montiert werden.

1. Standardfahrrad (A)

Befestigen Sie den Montagebügel mit den weichen Kunststoffteilen (A) am Lenkervorbau (22 mm bis 28 mm, hat EN14764 zu entsprechen). Drehen Sie die Bolzen mit Hilfe des dazugehörigen Montageschlüssels fest*.

ATB Fahrrad (B)

Entfernen Sie den Lenker von der Ahead-Konstruktion. Entfernen Sie die 20 mm Füllscheiben. Befestigen Sie den Montagebügel mit den harten Kunststoffteilen (B) am Lenkervorbau (28,6 mm, hat EN14766 zu entsprechen). Befestigen Sie den Lenker und eventuell Füllscheiben, und drehen Sie daraufhin die Bolzen kräftig fest**.

2. Anbringen/entfernen

Stecken Sie den Bobike mini City mit den beiden Montagestiften (C) in die hintersten Löcher des Montagebügels. Prüfen Sie, ob die Sitzfläche des Bobike mini City horizontal ist. Zum Entfernen des Bobike mini City ziehen Sie am Griff (D) unten. Daraufhin können Sie den Bobike mini City entfernen, indem Sie ihn nach oben bewegen.

3. Fußstützen

Der Bobike mini City ist mit leicht verstellbaren Fußstützen (E) ausgestattet. Wenn Sie den Griff unten in der Fußstütze nach außen ziehen, können Sie die Fußstütze in der richtigen Höhe einstellen. Mit den Fußgurten können Sie die Füße des Kindes anschnallen (F). Auch sie sind leicht längerverstellbar.

4. Sicherheitsgurt

Bevor Sie anfangen Rad zu fahren, ist der Sicherheitsgurt richtig einzustellen. Verlängern Sie das Gurtsystem (G) zunächst maximal. Setzen Sie das Kind in den Bobike mini City. Stecken Sie die Gurtklips in die Aussparungen (H) über den Schultern des Kindes. Spannen Sie den Gurt, indem Sie an den Enden (I) des Gurtbandes ziehen.

* Mit einem Anziehmoment von 5 Nm.

** Mit einem Anziehmoment gemäß den Angaben des Fahrradherstellers.

Nutzung

- Kontrollieren Sie, ob alle Teile fest montiert sind, und montieren Sie einzelne Teile nötigenfalls fester. Diese Kontrolle ist auch später regelmäßig zu wiederholen.
- Kontrollieren Sie nach der Montage des Bobike mini City, ob alle Fahrradteile ordentlich funktionieren.
- Prüfen Sie, ob die Nutzung des Bobike mini City in dem Land, in dem Sie den Bobike mini City verwenden möchten, gesetzlich erlaubt ist.
- Prüfen Sie, ob das Fahrrad sich zur Montage des Bobike mini City eignet. Lesen Sie die mitgelieferten Informationen, oder erkundigen Sie sich bei dem Hersteller des Fahrrades danach.
- Kontrollieren Sie von Zeit zu Zeit, ob das Kind nicht zu alt, zu schwer oder zu groß für den Bobike mini City ist.
- Kontrollieren Sie regelmäßig, ob keine Körperteile oder Kleidungsstücke in die Nähe sich drehender oder beweglicher Teile des Fahrrades gelangen können, damit vermieden wird, dass beispielsweise ein Fuß zwischen die Speichen oder ein Finger in den Bremsmechanismus gerät. Kontrollieren Sie dies während des Wachstums des Kindes regelmäßig.
- Der Sicherheitsgurt und die Fußbänder sind immer zu schließen, auch wenn kein Kind im Bobike mini City sitzt. Sonst könnte der Sicherheitsgurt zwischen die Speichen des Fahrrades geraten.
- Sorgen Sie dafür, dass das Kind im Bobike mini City gut vor Kälte und Regen geschützt ist. Das Kind sitzt nämlich still, sodass ihm schneller kalt wird.
- Sorgen Sie dafür, dass das Kind jederzeit von einem gut passenden Kindersicherheitshelm geschützt wird.
- Wenn der Bobike mini City lange in der Sonne steht, kann er heiß werden. Denken Sie daran, bevor Sie das Kind in den Bobike mini City setzen. Kontrollieren Sie zuvor die Temperatur des Fahrradsitzes.
- Wenn das Fahrrad auf oder an einem fahrenden Auto montiert wird, ist der Bobike mini City zu entfernen. Die Luftturbulenz kann den Bobike mini City und die Befestigung beschädigen, was zu einer unsicheren Situation führen kann.
- Kontrollieren Sie nach der Montage des Bobike mini City, ob alle Fahrradteile ordentlich funktionieren, und unternehmen Sie eine Probefahrt mit dem montierten leeren Fahrradstiz.
- Zusätzliche Montagesätze sind erhältlich, sodass Sie den Bobike mini City auf mehreren Fahrrädern montieren können. Erkundigen Sie sich bei dem Bobike Händler nach den Möglichkeiten.
- Kontrollieren Sie, ob das Kind keine Schlösser und keine sonstigen am Fahrrad vorhandenen Verschlüsse aktivieren kann, während es im Bobike mini City sitzt.
- Transportieren Sie niemals mehrere Kinder im Bobike mini City.
- Kontrollieren Sie jederzeit, ob der Sicherheitsgurt und die Fußbänder gut geschlossen sind, bevor Sie losfahren.
- Verwenden Sie immer den Sicherheitsgurt und die Fußbänder
- Sorgen Sie dafür, dass das Kind sich nicht an scharfen Teilen wie Bremszügen verletzen kann.

Anweisung

Zur Erweiterung des Drehwinkels des Lenkers kann es erforderlich sein, dass der Lenker höher angebracht wird. Falls Sie weniger als 45 Grad nach links oder rechts lenken können, ist ein anderer Lenker zu montieren.

Warnungen

- Nach einem Unfall ist der Bobike mini City jederzeit zu ersetzen, auch wenn es keinen erkennbaren Schaden geben sollte.
- Der Radfahrer muss mindestens 16 Jahre alt sein, um ein Kind im Bobike mini City transportieren zu dürfen. Die einschlägige Gesetzgebung kann von Land zu Land verschieden sein.
- Befestigen Sie kein zusätzliches Gepäck am Bobike mini City. Wenn Sie zusätzliches Gepäck mitnehmen, sollen Sie das Gepäck am anderen Ende des Fahrrades tragen, damit das Gewicht gleichmäßig über das Fahrrad verteilt ist. Dazu können Sie einen Front- oder Rückgepäckträger, eventuell mit Taschen, benutzen.
- Die Teile des Bobike mini City dürfen nicht verändert werden. Sonst wird jeder Anspruch auf Garantie und/oder Haftung erlöschen. Außerdem könnte die Sicherheit dadurch gefährdet werden.
- Der Bobike mini City beeinflusst das Fahrverhalten. Insbesondere beim Lenken, Balancieren und Bremsen sollen Sie also zusätzlich aufpassen.

- Lassen Sie das Kind niemals alleine im Bobike mini City zurück, wenn Sie das Fahrrad an eine Wand lehnen oder auf den Ständer stellen. Das Fahrrad könnte zusammen mit dem Kind umkippen.
- Der Bobike mini City darf nicht benutzt werden, falls ein Einzelteil gebrochen ist oder nicht gut funktioniert.
- Der Lenkausschlag kann vom Bobike mini City beschränkt werden.

Wartung

Die Wartung des Bobike mini City ist leicht. Die Polsterung lässt sich leicht entfernen. Dazu ist die Kappe nach vorne zu ziehen. Die Polsterung kann von Hand gewaschen werden. Den Sitz reinigen Sie mit lauwarmem Seifenwasser. Verwenden Sie keine aggressiven Reinigungsmittel.

Diese Anleitung finden Sie auch auf der Website www.bobike.com. Auch für weitere Informationen über Bobike und unsere Produkte können Sie unsere Website besuchen.

Bobike mini City : un choix sûr

Faire du vélo ensemble avec votre enfant. Cela ne doit pas seulement être une expérience agréable, mais également une expérience accompagnée de la sécurité qui s'impose. Le siège Bobike mini City vous offre cette sécurité, car la sécurité, c'est la priorité de Bobike. Le Bobike mini City a été approuvé conforme à la norme européenne de sécurité EN 14344 et offre donc une protection et un confort d'assise optimaux à votre enfant.

De 9 mois à 3 ans

Le Bobike mini City est conçu pour transporter un enfant de 9 mois à 3 ans en toute sécurité et de manière responsable. Le poids maximum admis pour un enfant placé dans le Bobike mini City est de 15 kilos. Pour les enfants âgés de plus de 3 ans ou pesant plus de 15 kilos, Bobike propose le Bobike maxi+, le Bobike maxi City, le Bobike maxi Tour et le Bobike junior+. Dès que l'enfant est capable de se tenir assis de façon autonome, Bobike recommande le Bobike mini City.

Garantie

Bobike garantit que les matériaux utilisés et la fabrication du Bobike mini City répondent à des contrôles sévères de qualité. Pour cette raison Bobike accorde une garantie d'un an sur ser produit. Le cas échéant, adressez-vous à votre fournisseur en produisant le ticket de caisse.

Instructions de montage

Le Bobike mini City peut être monté tant sur un vélo standard que sur un vélo VTT.

1. Montage sur un vélo standard (A)

Fixer la barre de fixation avec les pièces en matière synthétique souple (A) au niveau de la tige de guidon (de 22 mm à 28 mm, répondant à la norme EN14764). Serrer les boulons avec la clé de montage jointe*.

Montage sur un vélo VTT (B)

Démonter le guidon de la potence a-head. Enlever les rondelles d'une hauteur de 20 mm. Fixer la barre de fixation à l'aide des pièces en matière synthétique dure (B) sur la tige de guidon. (28,6 mm, répondant à la norme EN14766). Fixer le guidon en complétant éventuellement avec des rondelles et bien serrer les boulons**.

2. Montage / démontage

Introduire les deux tiges de montage (C) du Bobike mini City dans les cavités situées à l'arrière de la barre de fixation. Vérifier que le siège du Bobike mini City est bien horizontal. Pour le démontage du Bobike mini City, tirer sur la manette (D) située au-dessous et retirer le Bobike mini City en le soulevant.

3. Repose-pieds

Le Bobike mini City est équipé de repose-pieds dont le réglage est très facile (E). Le réglage de la hauteur des repose-pieds se fait en tirant la manette qui se situe à l'intérieur du repose-pieds, vers l'extérieur. Pour immobiliser les pieds de votre enfant, utiliser les brides (F) dont la longueur est facilement ajustable.

4. Ceinture de sécurité

Avant de commencer la promenade en vélo, ajuster la longueur de la ceinture de sécurité à la taille de votre enfant. Dans un premier lieu, allonger la ceinture (G) au maximum. Positionner votre enfant dans le Bobike mini City. Introduire les clips de la ceinture à travers les ouvertures (H) situées au-dessus des épaules de votre enfant. Tendre ensuite la ceinture en tirant sur ses extrémités (I).

* Moment de serrage de 5 Nm.

** Moment de serrage indiqué par le fabricant de vélo.

Usage

- Contrôler que toutes les pièces sont serrées solidement et les resserrer si nécessaire. Répéter ce contrôle régulièrement par la suite.
- Après le montage du Bobike mini City vérifier si toutes les parties du vélo fonctionnent toujours correctement.
- Vérifier que l'usage du Bobike mini City est autorisé par la loi dans le pays dans lequel le Bobike mini City sera utilisé.
- Vérifier si le vélo est adapté pour l'installation du Bobike mini City. Consulter les informations livrées par le fournisseur du vélo ou prendre contact avec le fabricant du vélo.
- Vérifier de temps à autre si l'enfant n'est pas devenu trop âgé, trop lourd ou trop grand pour le Bobike mini City.
- Contrôler régulièrement qu'aucune partie du corps de l'enfant ou de ses vêtements ne peut s'approcher des parties tournantes ou mobiles du vélo, pour éviter, par exemple, qu'un pied de l'enfant se coince dans les rayons, ou un doigt dans le mécanisme de frein. Faire ce contrôle à intervalles réguliers tant que l'enfant grandit.
- Toujours fermer la ceinture de sécurité et les sangles des repose-pieds quand le vélo est utilisé, même si le siège est inoccupé. La ceinture de sécurité risquerait de se coincer dans les rayons de la roue.
- S'assurer que l'enfant placé dans le Bobike mini City est bien protégé du froid et de la pluie. Tenir compte du fait que l'enfant ne bouge pas et se refroidit donc plus vite que le cycliste.
- S'assurer que l'enfant est toujours protégé par un casque de vélo enfant adapté à sa taille.
- Si le Bobike mini City reste longtemps dans le soleil, il peut devenir chaud. Y penser avant de mettre l'enfant dans le Bobike mini City. Contrôler à l'avance la température du siège.
- Si le vélo est transporté sur ou derrière une voiture roulant, le Bobike mini City doit être enlevé. La turbulence d'air ainsi créée peut endommager le Bobike mini City ou sa fixation, ce qui peut entraîner des situations dangereuses.
- Après le montage du Bobike mini City contrôler si toutes les parties du vélo fonctionnent correctement, puis faire un tour d'essai sans que l'enfant se trouve dans le siège.
- Des kits de montage supplémentaires sont disponibles pour pouvoir utiliser le Bobike mini City sur plusieurs vélos. Le fournisseur Bobike peut fournir tous les renseignements nécessaires.
- Vérifier que l'enfant ne peut pas activer des antivols ou autres blocages présents sur le vélo lorsqu'il est assis dans le Bobike mini City.
- Ne jamais transporter plusieurs enfants dans un seul Bobike mini City.
- Toujours utiliser la ceinture de sécurité et les sangles des repose-pieds si l'enfant est transporté dans le Bobike mini City.
- Toujours vérifier si la ceinture de sécurité et les sangles des repose-pieds sont bien fermées avant de partir à vélo.
- S'assurer que l'enfant ne peut se blesser en touchant des parties coupantes comme des câbles de frein.

Mode d'emploi

De manière à agrandir l'angle de rotation du guidon, il est possible que le guidon doive être positionné plus haut. Si l'angle de rotation est inférieur à 45 degrés, il faudra installer un autre guidon.

Avertissement

- Le Bobike mini City doit toujours être remplacé après un accident, même si aucun endommagement n'est visible.