

300. 400. 500 Series

Fifth Edition

## Staywell Pet Door – the user's guide

Staywell Heimtierklappe – Einbau- und Bedienungsanleitung

Chatière Staywell - mode d'emploi

Staywell huisdierendeur - de gebruikersgids

Sportello Staywell - guida per l'acquirente

Gatera Staywell - guía del usuario

***Staywell***®

***Staywell***®

***Staywell***®

***Staywell***®

***Staywell***®

***Staywell***®

***Staywell***®

***Staywell***®

***Staywell***®

**BEFORE INSTALLING YOUR CAT FLAP PLEASE READ THE FOLLOWING STEP-BY-STEP INSTRUCTIONS CAREFULLY.**

**TOOLS REQUIRED**

- Pencil
- Ruler
- Jig or Keyhole Saw
- Drill
- Set Square
- Screwdriver
- Tape measure
- Glue

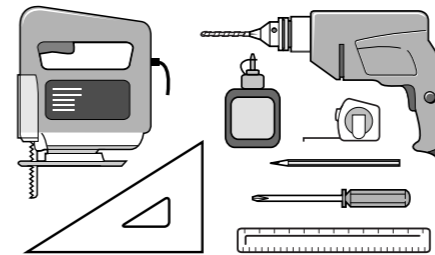

**MEASUREMENT AND MARKING**

Measure the belly height of your cat. This is usually 100-150mm (4-6") (Fig. 1).

Mark this measurement on the outside of your door and draw a straight horizontal line 168mm (6 1/2") (Fig. 2).

FIG. 1

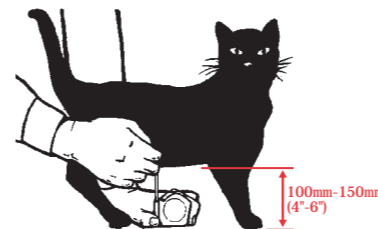
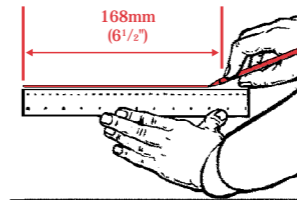

FIG. 2



**CUTTING A HOLE FOR YOUR CAT FLAP**

**a) In Wood**

Using the horizontal line as the starting point, draw a square 168mm wide (6 1/2") x 175mm high (6 3/4") (Fig 3).

Drill holes at each corner (Fig. 4).

Cut along the lines using a jig saw (Fig. 5).

Smooth out the rough edges (Fig. 6).

FIG. 3

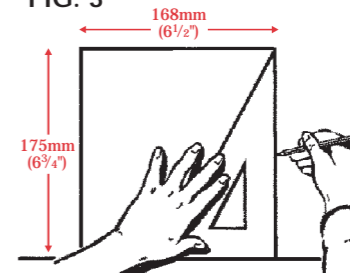

FIG. 4

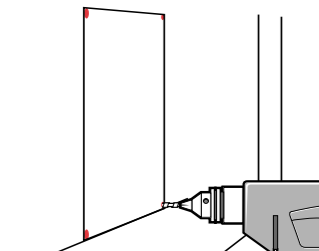

FIG. 5

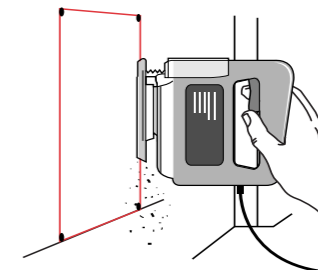

FIG. 6



### b) In Glass

Using the horizontal line as the base, cut a circular hole to a diameter of 212mm (8<sup>3</sup>/<sub>8</sub>" (Fig. 7).

It is not possible to cut holes in toughened glass or double glazed units except at the time of manufacture.

400 Series will only operate in double glazing if a plastic spacer bar is used. If a metal spacer is used it must be left unjoined.

Cutting holes in glass can be hazardous. We advise you to consult your local glazier.

### c) In Metal

#### Cat Flaps 300 & 500 Series

Follow the instructions for "Cutting a Hole for your Cat Flap in Wood".

#### Cat Flaps 400 Series

The cat flap will not operate if fitted to a door containing metal e.g. uPVC coated metal doors, metal skin doors or security doors. The cat flap must be isolated from the metal in a wood frame.

Using the horizontal line, draw a square with minimum dimensions of 306mm x 306mm 12<sup>1</sup>/<sub>4</sub>" x 12<sup>1</sup>/<sub>4</sub>" (Fig. 8).

Cut along the lines with a jigsaw.

FIG. 7

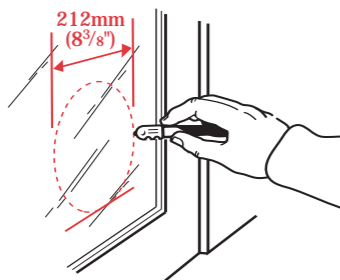
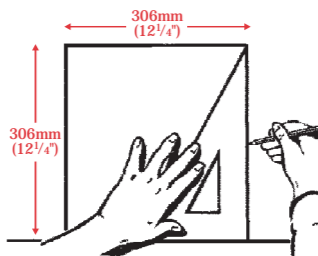

FIG. 8



Fit a wood frame to the hole with internal dimensions of 168mm wide (6<sup>1</sup>/<sub>2</sub>" x 175mm high (6<sup>3</sup>/<sub>4</sub>" (Fig. 9).

### d) In Walls

Follow the instructions for "Cutting a Hole for your Cat Flap in Wood".

#### Tunnels (Optional)

The cat flap is designed to fit any depth of hole. It is recommended that the tunnels be glued on to the frame (Fig. 10). Simply attach tunnels to the required depth.

To purchase additional tunnels contact Staywell Consumer Services.

FIG. 9

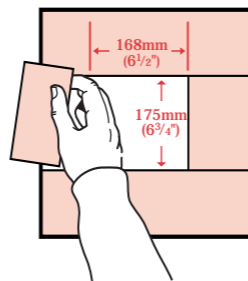
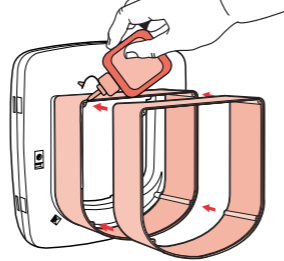

FIG. 10



### FITTING YOUR CAT FLAP

Your Staywell cat flap is fitted with the red 4 way lock on the inside of your door.

Place the cat flap in the hole and mark screw holes in the outside cover in pencil. (Fig. 11).

Remove the cat flap and drill the holes with a 4.5mm (3/16") drill bit (Fig. 12).

FIG. 11

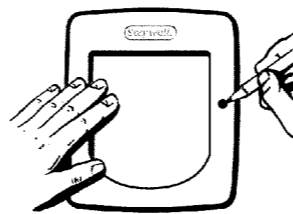
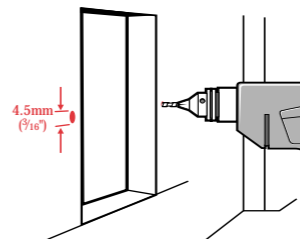

FIG. 12



Screw into place and if needed cut the screws down to size and file to ensure no sharp edges.

Cover the screw holes with the blanking plugs supplied to ensure a neat finish (Fig. 13).

Push fit the 4-way locking handle into place (Fig. 13).

Your Staywell cat flap is now ready to use.

FIG. 13

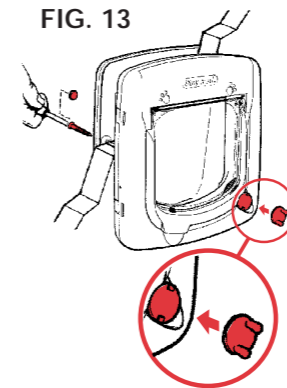

### MAGNETICALLY OPERATED CAT FLAPS 400 SERIES

The fixed tunnel is an integral part of the mechanism and must not be cut or damaged, as it will effect the operation of the latching mechanism (Fig. 14).

Operates by magnetism and requires no batteries.

FIG. 14

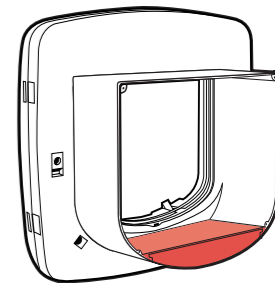

#### TESTING YOUR MAGNETIC CAT FLAP

Place collar key on centre of tunnel and push door to open (Fig. 14a). Do not force flap open with magnet in hand (Fig. 14b). Fit one hanging key to your cat's collar (Fig 14c).

FIG. 14a



FIG. 14b

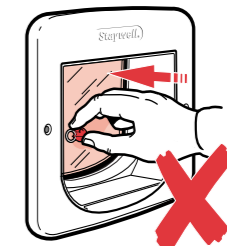
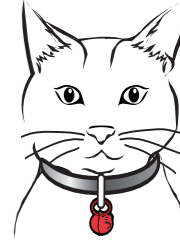

FIG. 14c



## USING YOUR 4-WAY LOCKING SYSTEM

The 4-way lock allows you to control your cat's access in and out of your home.

In only (Fig. 15)

Out only (Fig. 16)

In or Out (Fig. 17)

Fully locked (Fig. 18)

FIG. 15

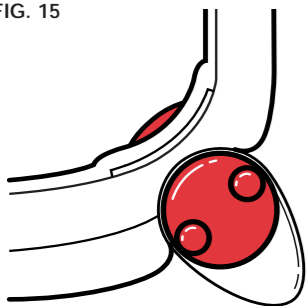

FIG. 16

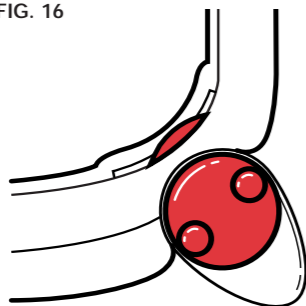

FIG. 17

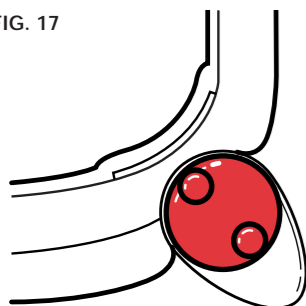
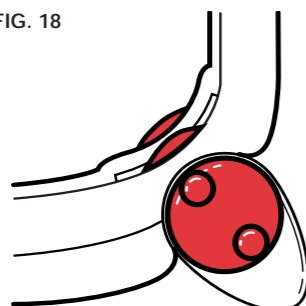

FIG. 18



## POWERING THE INFRA RED UNIT (500 Series only)

Remove the hinge cover by pushing in the direction of the arrow (Fig. 19).

Place 4 x AA 1.5V Alkaline Long Life batteries in position (Fig. 20).

**Batteries should be replaced every 12 months. Do not use rechargeable batteries**

After you have powered the cat flap it emits a low tone bleep indicating the cat flap is ready for programming. In addition to the bleep the red LED will flash.

FIG. 19

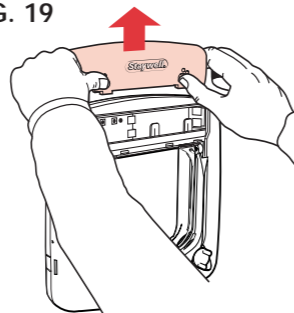
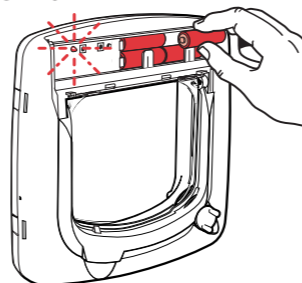

FIG. 20



## POWERING THE KEY

Open the collar key by twisting a coin between the two flanges (Fig. 21).

Remove battery holder (Fig. 22).

Place 2 x SR44, LR44 or D357 coin cells into the battery holder. The collar key LED will flash 3 times indicating that the key is active (Fig. 23).

Replace battery holder into the clear base. Replace coloured cap by clipping the two halves of the key together, ensuring that the green pcb board is visible through the clear base. (Fig.24).

The key will continue to flash at 2 minute intervals (Fig. 25).

FIG. 21 FIG. 22 FIG. 23 FIG. 24 FIG. 25

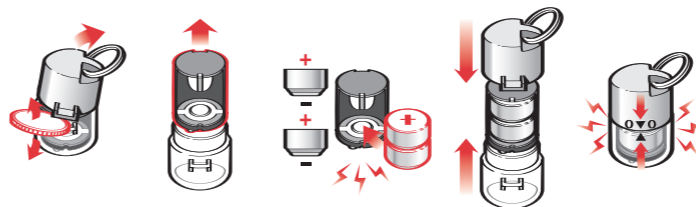

**Battery should be replaced every 12 months or when the LED stops flashing.**

## ATTACHING THE KEY

The key must be attached to the collar so that it hangs forwards (Fig. 26).

FIG. 26



## ADAPTOR MAINS POWER OPTIONAL

Plug adaptor into a household electric socket (Fig. 27).

Place the jack plug into the socket at the side of the cat flap (Fig. 28).

FIG. 27

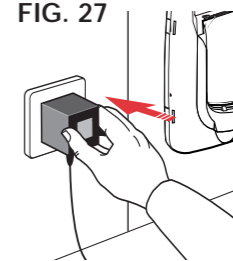
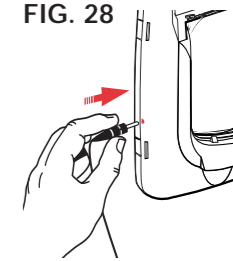

FIG. 28



## PROGRAMMING YOUR CAT FLAP

After powering the cat flap and the collar key, approach the flap with the key. The red LED will stop flashing and the unit will emit a high pitched bleep. Your cat flap is now programmed to recognise the collar key (Fig. 29).

If you have more than one cat, you will need to purchase collar keys of the same colour code.

The colour codes available are:  
**Green, Yellow, Blue and Pink.**

If your cat loses a collar key, you must purchase a collar key of the same colour or reprogramme the cat flap with another colour coded key.

To reprogramme the cat flap, please disconnect the batteries for approximately one minute.

The latch will not relock until the cat key is out of range of the door.

FIG. 29



### TO SET RE-LATCH TIME

The latch on your cat flap has been factory set to re-latch after 2 seconds. The time can be set between 2 and 20 seconds. The period that you set the re-latch time will depend on your own cat and your personal preference.

Remove the hinge cover. Press the manual button (Fig. 30), the LED will flash and the latch will open. Press the timer button within 2 seconds (Fig. 31). Each press of the timer button will increase the re-latch time by one second (Fig. 31). Each time the button is pressed the cat flap will emit a high bleep. Once the time out reaches 20 seconds the timer reverts to 2 seconds and emits a low bleep.

The cat flap will automatically return to manual mode after 2 seconds or by pressing the manual button (Fig. 30). Press the manual button again to return to automatic mode and the LED will flash and the latch will re-lock.

FIG. 30

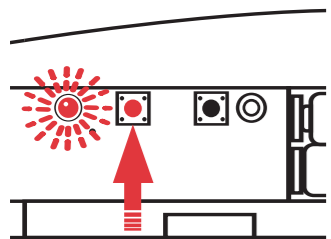
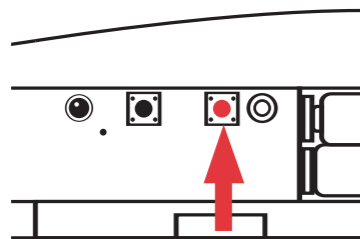

FIG. 31



### MANUAL OPERATION

If you do not wish to use the electronic latch the cat flap can be placed in manual mode.

Remove the hinge cover. Press the manual button once (Fig. 32) and the latch will unlock and the LED flashes.

To place the cat flap in automatic mode press the manual button. The latch will lock and the LED flashes.

Please note that manual mode can only be activated when the cat flap is powered and programmed.

FIG. 32

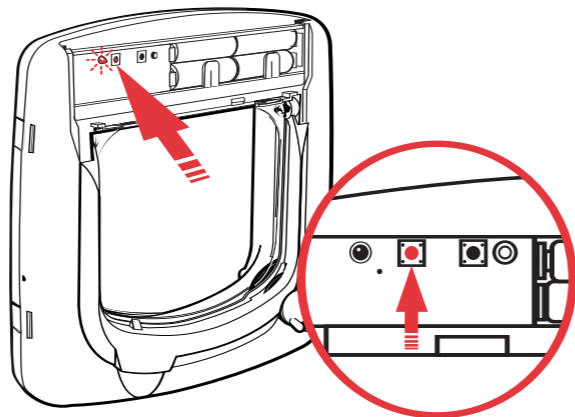

### LOW BATTERY POWER

When the batteries are starting to run low the cat flap will warn you by emitting a bleep every 2 minutes. The LED will flash continually.

Remove the old batteries and insert the new batteries (Fig. 33). Your cat flap will need reprogramming. Follow instructions for "Programming Your Cat Flap".

FIG. 33

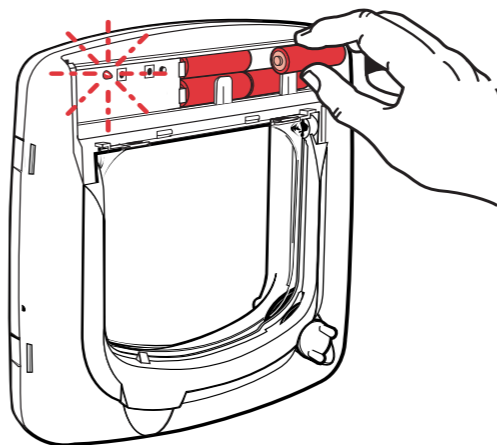

### LOW COLLAR KEY BATTERY POWER

As the power in your collar key batteries runs low you will notice a loss of range as your cat approaches the door. Eventually the battery power will become so low that the cat door will not open. To restore power, replace the two batteries in the collar key and refer to "Powering the Key".

### CLEANING YOUR CAT FLAP

Your cat flap is constructed in the highest quality material with a toughened flap and has been designed to last for many years. To maintain its appearance, occasional wiping with a damp cloth is all that is necessary.

### CLEANING THE INFRA RED LENS

For best performance wipe the lens clean every 4 weeks with a soft cloth (see red circle on Fig. 34).

### BROKEN AND DAMAGED PARTS

In the event of a broken or damaged part, your cat flap has been designed to ensure that you can replace all parts. In particular, the flap can be simply replaced by removing the removable hinge cover and inserting a new flap (Fig. 34).

To replace any other part, please remove the red handle before dismantling the cat flap (Fig. 35).

FIG. 34

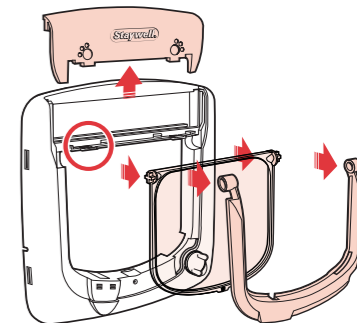
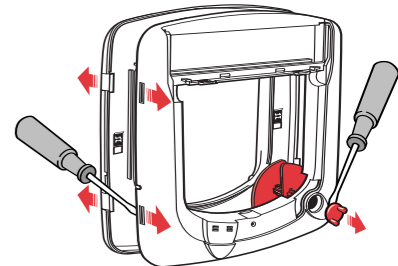

FIG. 35



## TRAINING YOUR CAT TO USE YOUR STAYWELL CAT FLAP

Most cats will learn to use your cat flap almost at once but there are a few which may be a little nervous at first. The following tips, provided by a well-known consultant in animal behaviour, will help your pet to take full advantage of the outdoor freedom and indoor comfort – which you want for your cat – and which your new pet door provides.

The most important rule is to be patient with your cat. Don't be in a hurry. Let your animal work out for itself that it can go in and out of doors. Don't force it through the flap or it may become frightened.

Many cat owners install pet doors when they move house. If this applies to you, make sure your animal is familiar with his or her surroundings before you fit the pet door. Take it on supervised trips outdoors on a leash, and make sure it also feels secure and comfortable in its new indoor environment. Cats can develop long-lasting fears in unfamiliar surroundings.



Once you have installed your pet door leave it propped open for some time. You can do this with a piece of wood or by attaching a clothes peg to the top of one side of the flap, while it is open. Make sure that the fixing is secure so that the flaps cannot fall down accidentally. Let your cat become familiar with it and go in and out freely.

Establish a motive for your cat to use the door. The obvious one is food. First feed the cat near the door, inside and then near the door outside. Repeat as often as you need to. Most cats, especially kittens, also have a strong urge for freedom, perhaps to hunt. Cats are also social creatures – they enjoy the company of other cats. This can be another reason for them to explore outside.

It is a good idea not to use the lock for your pet door until your cat is thoroughly familiar with using the door. Your cat may become confused as to why you have installed it.



## PET DOORS OF THE PAST

Did you know that pet doors are not a twentieth century invention? Admittedly, the pet doors of our forefathers were not the sophisticated draught and rain-proof devices that Staywell provide today, but even in the Middle Ages, pet owners realised that their animals needed both indoor comfort and outdoor freedom.

One amusing story concerns the English scientist Isaac Newton. He was a great cat lover and in order that his cat could sleep in the warmth of his barn, he cut a small opening in the door, so that she could come and go freely. Soon the cat had kittens and Newton cut a smaller hole in the barn door for the kittens to use. It is possible that Newton may have been conducting an experiment on cat behaviour, but it is more likely that he simply had not realised that the kittens could have easily used their mother's 'pet door'.



**VOR DEM EINBAU DER KATZENTÜR BITTE FOLGENDE SCHRITTWEISE ANLEITUNG SORGFÄLTIG LESEN**

#### WERKZEUGE

- Bleistift
- Lineal
- Dekupier- oder Stichsäge
- Bohrer
- Zeichendreieck
- Schraubenzieher
- Bandmaß
- Klebstoff

#### ABMESSEN UND MARKIEREN

Die Bauchhöhe der Katze messen. Sie beträgt im allgemeinen 100-150mm (Abb. 1).

Dieses Maß auf der Außenseite der Tür markieren und an der markierten Stelle eine gerade waagerechte Linie ziehen 168mm (Abb. 2).

**AVANT D'INSTALLER CETTE CHATIERE, VEUILLEZ LIRE ATTENTIVEMENT LE MODE D'EMPLOI SUIVANT**

#### OUTILLAGE NECESSAIRE

- Crayon
- Règle
- Scie à chantourner ou scie à guichet
- Perceuse
- Equerre
- Tournevis
- Mètre
- Colle

#### MESURES ET REPERES

Mesurez la hauteur du ventre de votre chat. Elle se situe en général entre 100 et 150mm (Fig. 1).

Faites un repère sur l'extérieur de votre porte pour cette mesure puis tirez un trait horizontal 168mm (Fig. 2).

**LEES DE VOLGENDE STAP VOOR STAP INSTRUCTIES AANDACHTIG DOOR VOOR U HET KATTENLUIK INSTALLEERT.**

#### BENODIGD GEREEDSCHAP

- Potlood
- Liniaal
- Decoupeer- of fretzaag
- Boor
- Tekendriehoek
- Schroevendraaier
- Meetlint
- Lijm

#### OPMETEN EN MARKEREN

Meet de buikhoogte van uw kat. Deze is gewoonlijk 100-150 mm (afb.1).

Markeer deze hoogte aan de buitenkant van uw deur en teken een rechte, horizontale lijn van 168mm (afb.2).

**PRIMA DI MONTARE LO SPORTELLINO PER GATTI SI PREGA DI LEGGERE CON ATTENZIONE E LE SEGUENTI ISTRUZIONI IN SEQUENZA**

#### ARNESI DI LAVORO NECESSARI

- Matita
- Riga
- Seghetto da trafora o gattuccio
- Trapano
- Squadra a triangolo
- Cacciavite
- Metro
- Colla

#### COME MISURARE E SEGNARE

Misurare l'altezza della pancia del gatto. Normalmente e' compresa fra i 100-150mm (Fig.1).

Segnare la misura dell'altezza sull'esterno della porta e tracciare una riga orizzontale diritta 168mm (Fig. 2).

**ANTES DE INSTALAR LA GATERA, LEA CON ATENCIÓN LAS SIGUIENTES INSTRUCCIONES, DETALLADAS PASO A PASO.**

#### HERRAMIENTAS NECESARIAS

- Lápiz
- Regla
- Sierra de vaivén
- Taladro
- Cartabón
- Destornillador
- Metro
- Cola

#### MEDIDAS Y MARCAS

Mida la altura del vientre del gato. Suele ser de 100 a 150mm (Fig. 1).

Marque la medida en el exterior de la puerta y trace una línea horizontal 168mm (Fig. 2).

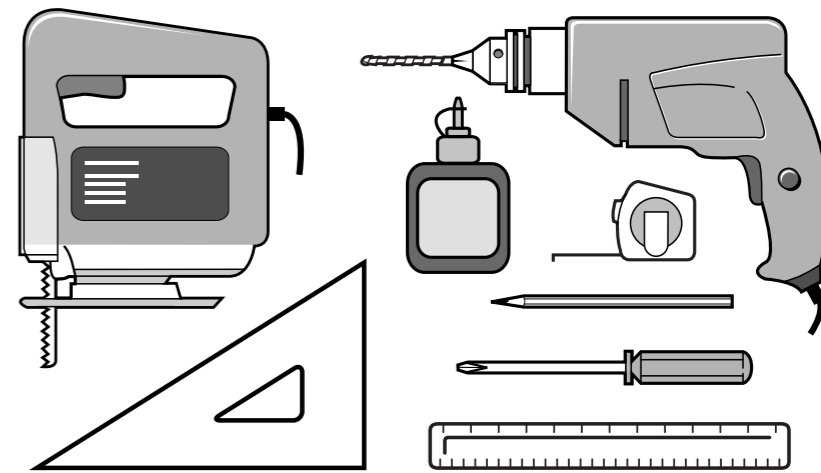

FIG. 1

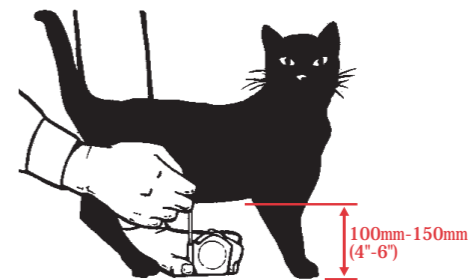
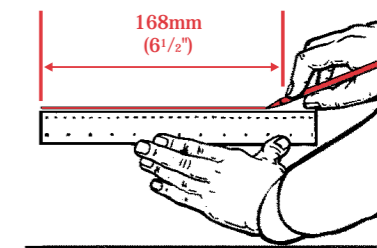

FIG. 2



## AUSSCHNEIDEN DER ÖFFNUNG FÜR DIE KATZENKLAPPE

### a) bei Holz

Von der waagerechten Linie ausgehend ein Quadrat, 168mm x 175mm, zeichnen (Abb. 3)

An jeder Ecke ein Loch bohren (Abb. 4).

Schneiden Sie entlang die Linie mit einem Dekupier (Abb. 5).

Die rauen Kanten glätten (Abb. 6).

### b) bei Glas

Eine die waagerechte Linie unten berührende runde Öffnung von 212mm Durchmesser ausschneiden (Abb. 7).

In Sicherheitsglas oder Doppelglasscheiben können, außer direkt bei der Herstellung, keine Öffnungen geschnitten werden.

Der Einbau der Katzenklappen der 400er Serie in Doppelglasscheiben ist nur mit einem Distanzstab aus Plastik möglich; falls ein Metallstab gewünscht wird, darf dieser nicht befestigt werden.

Das Ausschneiden von Löchern und Öffnungen in Glas kann gefährlich sein. Wir empfehlen Ihnen, sich an einen Fachmann zu wenden.

## DECOUPER UN ORIFICE POUR LA MISE EN PLACE DE VOTRE CHATIERE

### a) Dans du bois

A partir du trait horizontal, tracez un carré de 168mm de largeur sur 175mm de hauteur (Fig. 3).

Percez un trou à chaque angle (Fig. 4).

Découpez le long des traits à l'aide d'une scie (Fig. 5).

Assurez-vous que les arêtes vives soient bien lisses (Fig. 6).

### b) Dans du verre

A partir du trait horizontal, découpez un cercle de 212mm de diamètre (Fig. 7).

Les unités en verre trempé ou à double vitrage ne peuvent être coupées qu'au moment de la production.

Les chatières séries 400 ne peuvent pas s'utiliser dans des unités à double vitrage sans barre d'espacement en plastique. En cas d'utilisation d'une barre d'espacement en métal, ne faites pas de joint.

Découper dans du verre est dangereux. Veuillez contacter un vitrier qualifié.

## EEN GAT ZAGEN VOOR UW KATTENLUIK.

### a) in hout

Gebruik de horizontale lijn als uitgangspunt en teken een rechthoek van 168mm breed en 175mm hoog (afb. 3).

Boor een gat in alle vier hoeken (afb. 4).

Zaag langs de lijnen met een decoupeerzaag (afb. 5).

Maak de ruwe kanten glad (afb.6).

### b) in glas

Gebruik de horizontale lijn als onderkant en snij een rond gat met een diameter van 212mm (afb.7).

Bij gehard glas of dubbele beglazing is het snijden van gaten alleen mogelijk ten tijde van de fabricage.

Kattenluiken uit de 400 serie werken alleen in dubbel glas als er een plastic verzegelingsrand gebruikt wordt. Bij gebruik van een metalen verzegelingsrand moet deze niet vastgemaakt worden.

Het snijden van gaten in glas kan gevaarlijk zijn. Wij adviseren uw plaatselijke glaszetter te raadplegen.

## COME PRATICARE UN FORO PER LO SPORTELLO PER GATTI

### a) nel Legno

Partendo dalla riga orizzontale, disegnare un quadrato di 168mm x 175mm (Fig. 3).

Con il trapano, praticare dei fori in ogni angolo (Fig. 4).

Tagliare lungo le linee con una sega (Fig. 5).

Levigare i bordi con una lima (Fig. 6).

### b) nel Vetro

Usando la riga orizzontale come base, praticare un foro circolare del diametro di 212mm (Fig. 7).

Non è possibile praticare dei fori su vetro di sicurezza temprato o su doppi vetri, a meno che questi non vengano eseguiti al momento della fabbricazione.

Gli sportelli serie 400 non funzionano se inserite entro doppi vetri, a meno che non si usi un canaletto di separazione di plastica. Se viene usato un canaletto di metallo, questo deve rimanere staccato.

Tagliare il vetro può essere pericoloso. Prima dell'operazione è consigliabile consultare il proprio vetraio.

## CORTE DEL AGUJERO PARA LA GATERA

### a) En madera

Tomando la línea horizontal como punto de partida dibuje un cuadrado de 168mm de ancho x 175mm de alto (Fig. 3).

Taladre los agujeros en cada ángulo (Fig. 4).

Sierre por las líneas (Fig. 5).

Suavice las asperezas de los bordes (Fig. 6).

### b) En cristal

Tomando la línea horizontal como base, corte un agujero circular de 212mm de diámetro (Fig. 7).

No se pueden hacer agujeros en cristal endurecido ni en piezas de en cristallado doble, excepto al tiempo de su fabricación.

Las series 400 sólo funcionarán en en cristallado doble si se utiliza una barra espaciadora de plástico. Si se utiliza una espaciadora de metal, deberá dejarse sin montar.

Cortar agujeros en cristal puede ser arriesgado, por lo que se aconseja consultar con un vidriero.

FIG. 3

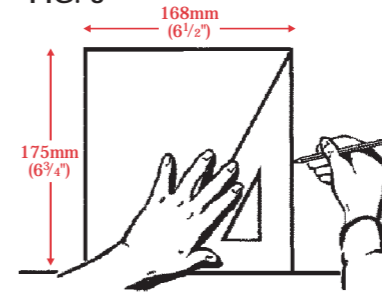

FIG. 4

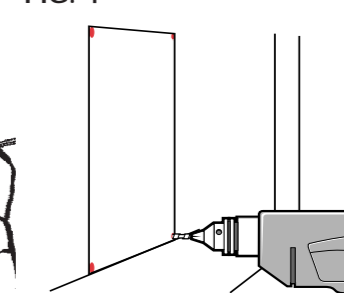

FIG. 5

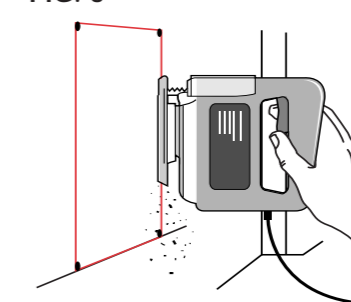

FIG. 6

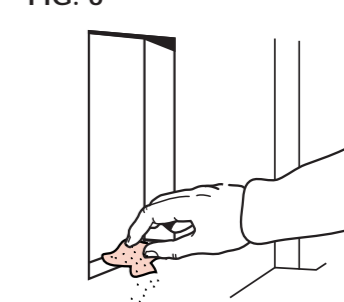
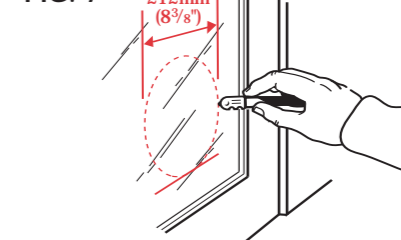

FIG. 7





### c) bei Metall

#### Katzenklappen der 300er & 500 Serie

Bitte befolgen Sie die Anleitung für "AUSSCHNEIDEN DER ÖFFNUNG FÜR DIE KATZENKLAPPE"

#### Katzenklappen der 400er Serie

Um die Funktionsfähigkeit zu garantieren, können die Katzenklappen nur dann in Metall enthaltende Türen (uPVC beschichtete Metalltüren, Türen mit Blechverkleidung oder Sicherheitstüren) eingebaut werden, wenn sie durch einen Holzrahmen vom Metall isoliert werden. Nehmen Sie die waagerechte Linie als Ausgangspunkt und zeichnen Sie ein Quadrat von mindestens 306mm x 306mm (Abb. 8), dass sie dann den Linien entlang aussägen.

Einen Holzrahmen mit den Innenabmessungen 168mm breit x 175mm hoch in die Öffnung einsetzen (Abb. 9).

### d) bei Wänden

Bitte befolgen Sie die Anleitung für "Ausschneiden der Katzenklappen-Öffnung bei Holztüren"

#### Tunnels (optional installierbar)

Die Katzenklappen der Serie sind so konstruiert, dass sie in jede Wandstärke eingebaut werden können. Es empfiehlt sich, die Tunnel auf den Rahmen zu kleben (Abb. 10). Fügen Sie einfach so viele Tunnel an, bis die gewünschte Tiefe erreicht ist. Verwenden Sie die gelieferten Tunnel nicht beim Einbau in eine Glastür oder bei dünnen Holzplatten.

Zum Kauf zusätzlicher Tunnel wenden Sie sich bitte an den Staywell Kundendienst.

### c) Dans du métal

#### Chatières séries 300 & 500

Suivez les instructions données dans la section "Découper un orifice pour la mise en place de votre chatière dans du bois".

#### Chatières séries 400

Cette chatière ne fonctionnera pas si elle est installée dans une porte qui contient du métal - par exemple, portes en métal revêtues de PVC, portes à doublures métalliques ou portes de sécurité. La chatière doit être isolée du métal par un cadre en bois.

A partir du trait horizontal, tracez un carré d'au moins 306mm x 306mm (Fig. 8).

Découpez le long des traits à l'aide d'une scie.

Mettez en place un cadre en bois dans l'orifice dont les dimensions internes sont 168mm de largeur x 175mm de hauteur (Fig. 9).

### d) Dans un mur

Suivez les instructions données dans la section "Découper un orifice pour la mise en place de votre chatière dans du bois".

#### Tunnels (en option)

Les chatières séries conçues pour convenir à toute profondeur d'orifice. Il est recommandé de coller les tunnels sur le cadre (Fig. 10). Il vous suffit d'enclencher les tunnels pour obtenir la profondeur requise.

Pour obtenir des tunnels supplémentaires, veuillez contacter le service Consommateur Staywell.

### c) in metaal

#### Kattenluiken 300 & 500 serie

Volg de instructies voor "een gat zagen voor uw kattenluik in hout".

#### Kattenluiken 400 serie

Het kattenluik werkt niet als het aangebracht is in een deur die metaal bevat, bijv. metalen deuren met een PVC coating, deuren met een metalen beplating of veiligheidsdeuren. Het kattenluik moet van het metaal geïsoleerd worden door het in een afzonderlijk houten frame te monteren.

Gebruik de horizontale lijn als uitgangspunt en teken een vierkant van tenminste 306mm x 306mm (afb. 8).

Zaag langs de lijnen met een decoupeerzaag.

Monteer een houten frame met binnenafmetingen van 168mm breed en 175mm hoog in het gat (afb. 9).

### d) in muren

Volg de instructies voor "een gat zagen voor uw kattenluik in hout".

#### Tunnelstukken (extra accessoire)

De kattenluiken in deze serie zijn ontworpen om in alle muren of deuren te passen, ongeacht hoe diep deze zijn. Wij bevelen aan de tunnel aan het frame te lijmen (afb. 10). Daarna kunt u eenvoudig het benodigd aantal tunnelstukken aan elkaar lijmen tot de gewenste diepte.

Als u extra tunnelstukken nodig heeft, neemt u dan contact op met Staywell klantenservice.

### c) nel Metallo

#### Solo sportelli per gatti serie 300 & 500

Seguire le indicazioni della parte su "Come praticare un foro per lo sportello per gatti nel legno".

#### Solo sportelli per gatti serie 400

Gli sportelli per gatti serie 400 & 500 non funzionano se montate su porte che contengono del metallo, per es porte di metallo rivestite in cloruro di polivinile ultra-resistente (uPVC), porte con rivestimento di metallo o porte di sicurezza. Per montare lo sportello per gatti su porte di metallo, lo sportello deve essere isolato dal metallo ed inserito in una cornice di legno.

Usando la riga orizzontale disegnare un quadrato dalle dimensioni minime di 306mm x 306mm (Fig. 8). Tagliare quindi lungo le linee con una sega.

Montare nel foro praticato una cornice di legno dalle dimensioni interne di 168mm x 175mm (Fig. 9).

### d) su Pareti

Seguire le indicazioni della parte su "Come praticare un foro per lo sportello per gatti nel legno".

#### Tunnel (Opzionali)

Gli sportelli per gatti serie sono disegnati per essere montati su qualunque profondità di apertura. Si consiglia che i tunnel vengano incollati alla cornice (Fig. 10). Inserite semplicemente i tunnel alla profondità desiderata.

Per l'acquisto di ulteriori tunnel contattate il Servizio Assistenza Clienti Staywell.

### c) En metal

#### Gateras de las series 300 y 500

Siga las instrucciones "Corte del agujero para la gatera en madera".

#### Gateras de las series 400

La gatera no funcionará en puertas con partes de metal, como las de metal revestidas de uPVC, las cubiertas de hoja metálica ni las de seguridad. Para instalar la gatera en puertas de metal, deberá aislarse por medio de un marco de madera.

Partiendo de la línea horizontal, dibuje un cuadrado de 306mm x 306mm mínimo (Fig. 8) y sírrelo.

Póngale al cuadrado un marco de madera de medida interna de 168mm de ancho x 175mm de alto (Fig. 9).

### d) En las paredes

Siga las instrucciones "Corte del agujero para la gatera en madera".

#### Túneles (Opcional)

Las gateras de las han sido diseñadas para instalación en paredes de cualquier grosor. Se recomienda encolar los túneles al marco (Fig. 10). Simplemente añada los túneles al grosor necesario.

Para comprar más túneles póngase en contacto con Staywell Consumer Services.

FIG. 8

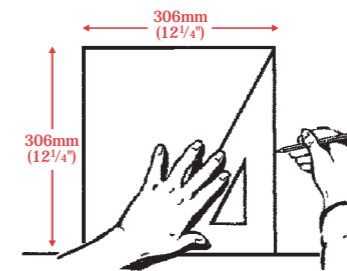

FIG. 9

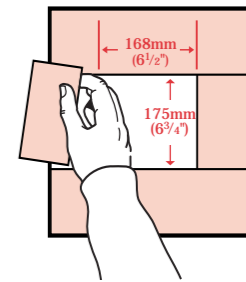
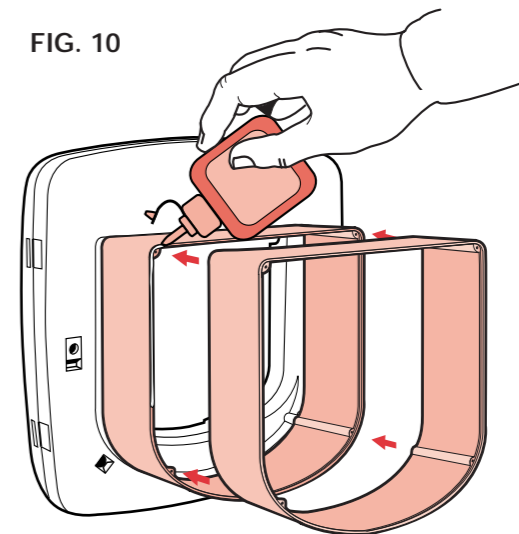

FIG. 10



## EINBAU DER KATZENKLAPPE

Beim Einbau der Staywell Katzenklappe muß sich das rote 4-Wege-Schloß auf der Innenseite der Haustür befinden.

Katzenschleuse in das Loch einfügen, Verschlüsse (Abb. 11) entfernen und Schraubenlöcher mit Bleistift markieren.

Entfernen Sie die Katzenklappe und bohren Sie Löcher mit einem 4, 5mm Bohrer (Abb. 12).

Die Katzenklappe an der Haustür befestigen; evtl. die Schrauben absägen und die scharfen Kanten abfeilen.

Um Ihrer Tür ein professionelles Aussehen zu geben, decken Sie die Schraublöcher mit den mitgelieferten Kappen ab (Abb. 13).

Drücken Sie nun den 4-Wege-Verschusshebel in die richtige Position.

Die Staywell Katzenklappe ist nun einsatzfähig.

## Magnet Katzenklappe 400er Serie

Der befestigte Tunnel ist ein wichtiger Bestandteil des Mechanismus und darf nicht verkürzt oder beschädigt werden, da sonst die Funktionsfähigkeit des Riegel-Mechanismus beeinträchtigt wird (Abb. 14). Die Katzenklappe ist magnetisch und erfordert keine Batterien.

## MISE EN PLACE DE VOTRE CHATIÈRE

La chatière Staywell comprend un système de verrouillage rouge à 4 positions sur l'intérieur de votre porte.

Placez la chatière dans l'orifice et marquez avec un crayon les trous des vis sur le cache externe (Fig. 11).

Retirez la chatière puis percez des trous avec un foret de 4,5mm de diamètre (Fig. 12).

Vissez la chatière en position et, le cas échéant, tranchez les vis à la taille requise et limez pour qu'il n'y ait pas d'arêtes vives.

Pour obtenir une finition parfaite, placez un cabochon sur chaque trou de vis (Fig. 13).

Enclenchez le dispositif de verrouillage à 4 positions (Fig. 13).

Votre chatière Staywell est maintenant prête à l'usage.

## Chatières séries 400 à fonctionnement magnétique

Le tunnel fixé fait partie intégrante du mécanisme et ne doit être ni coupé ni endommagé; ceci affecterait, en effet, le fonctionnement du mécanisme de verrouillage (Fig. 14).

Fonctionnement magnétique. Pas besoin de piles.

## UW KATTENLUIK MONTEREN

Het rode slot met 4 sluitstanden van uw Staywell kattenluik komt aan de binnenkant van uw deur.

Plaats het kattenluik in de opening en markeer de schroefgaten met potlood in de buitenrand (afb.11).

Verwijder het kattenluik en boor de gaten met een 4.5mm boorkop (afb.12).

Schroef het kattenluik vast en zaag indien nodig de uitstekende einden van de schroeven op maat en gebruik een vijl om te zorgen dat er geen scherpe kanten zijn.

Bedek de schroefgaten met de bijgeleverde dopjes voor een nette afwerking (afb.13).

Druk het hendeltje van het slot met 4 sluitstanden op zijn plaats (afb.13).

Uw Staywell kattenluik is nu klaar voor gebruik.

## Magnetische kattenluiken 400 serie

De vaste tunnel is een integraal onderdeel van het mechanisme en dient niet op maat gesneden of anderszins beschadigd te worden, omdat dit het functioneren van het grendelmechanisme aantast (afb.14).

Werkt op magneetkracht en heeft geen batterijen nodig.

## COME MONTARE LO SPORTELLINO PER GATTI

Lo sportello per gatti Staywell viene montato con la serratura rossa a 4 vie sull'interno della porta.

Posizionare lo sportello per animali domestici sul foro e contrassegnare con una matita i punti in cui inserire le viti, avendo prima rimosso le spine di otturazione (Fig. 11).

Togliere lo sportello per gatti e fare i buchi usando un trapano con punta da 4,5mm (Fig. 12).

Montare lo sportello fissandolo con le viti, le quali se necessario dovranno essere tagliate e limate per eliminare i bordi taglienti.

Coprire i fori per le viti con le calottine fornite, in modo da rifinire il lavoro (Fig. 13).

Inserire al proprio posto, la leva della serratura a 4 modalita' (Fig. 13).

Il vostro sportello per gatti Staywell è ora pronta per l'uso.

## Gli sportelli per gatti serie 400 magneticamente azionati.

Il tunnel fisso e' parte integrale del meccanismo e non deve essere tagliato o danneggiato per evitare malfunzionamenti nel meccanismo di chiusura (Fig. 14).

Funziona magneticamente e non richiede batterie.

## INSTALACIÓN DE LA GATERA

La gatera Staywell se instala de modo que la cerradura roja de 4 posiciones quede en el interior de la puerta.

Coloque la gatera en el agujero y marque a lápiz los agujeros para los tornillos en el exterior del marco (Fig. 11).

Quite la gatera y taladre los agujeros con una broca de 4,5mm (Fig. 12).

Atornille la gatera y, si es necesario, corte los tornillos al tamaño adecuado y lime las asperezas.

Cubra los agujeros con los botones provistos, para obtener un acabado nitido (Fig. 13).

Introduzca la cerradura de 4 posiciones en su lugar (Fig. 13).

La gatera Staywell está ahora lista para usar.

## Gateras de la serie 400 de operación magnética

El túnel fijado es una parte integral del mecanismo y no debe ser cortado o dañado, ya que afectará el funcionamiento del mecanismo del pestillo (Fig. 14).

El mecanismo es de operación magnética y no requiere pilas.

FIG. 11

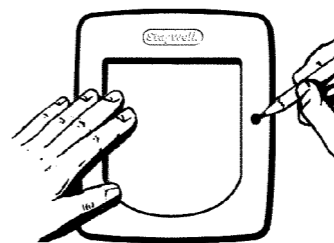

FIG. 12

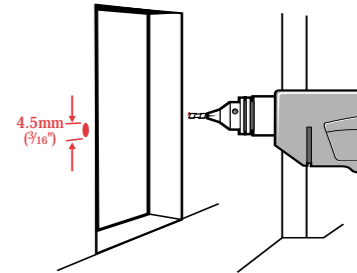

FIG. 13

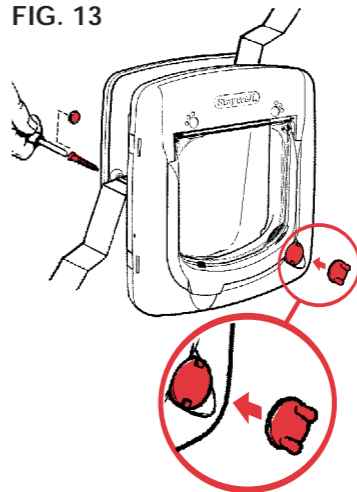
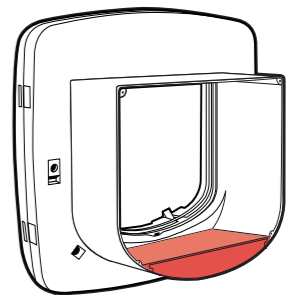

FIG. 14



### TESTEN DER MAGNETISCHEN KATZENTÜR

Den Halsbandschlüssel in die Tunnelmitte halten und gegen die Tür drücken, um sie zu öffnen (Abb. 14a).

Tür nicht mit einem Magneten in der Hand mit Gewalt öffnen (Abb. 14b).

Einen Hängeschlüssel am Halsband Ihrer Katze befestigen (Abb. 14c).

### EINSATZ IHRES 4-WEGE-VERSCHLUSS-SYSTEMS

Mit ihrem 4-Wege Schloss können Sie bestimmen, wann Ihre Katze "rein und raus" darf.

Nur rein (Abb. 15).

Nr raus (Abb. 16).

Rein oder raus (Abb. 17).

Geschlossen (Abb. 18).

### POUR VÉRIFIER QUE VOTRE CHATIÈRE MAGNÉTIQUE FONCTIONNE NORMALEMENT

Placez la clef au centre du tunnel et poussez la chatière pour l'ouvrir (Fig. 14a).

Ne forcez pas l'ouverture de la chatière en tenant l'aimant (Fig. 14b).

Fixez une clef pendentif au collier de votre chat (Fig. 14c).

### UTILISER VOTRE SYSTEME DE VERROUILLAGE A 4 POSITIONS

Le verrouillage à 4 positions vous permet de contrôler les allées et venues de votre chat.

Entrée seulement (Fig. 15)

Sortie seulement (Fig. 16)

Entrée et sortie (Fig. 17)

Verrouillée (Fig. 18)

### HET TESTEN VAN HET MAGNETISCHE KATTENLUIK

Plaats de halsbandsleutel op het midden van de tunnel en duw de flap open (afb. 14a).

Forceer de flap niet open met de magneet in uw hand (afb. 14b).

Bevestig één sleutel aan de halsband van uw kat (afb. 14c).

### HET GEBRUIK VAN UW SLOT MET 4 SLUITSTANDEN

Met het slot met 4 sluitstanden kunt u de toegang van uw kat tot uw huis controleren.

Alleen naar binnen (afb.15)

Alleen naar buiten (afb. 16)

Naar binnen en naar buiten (afb. 17)

Volledig gesloten (afb.18)

### MESSA IN PROVA DELLA GATTAIOLA MAGNETICA

Porre la chiave del collare al centro del tunnel e spingere la porta per aprirla (Fig. 14a).

Non forzare la gattaiola ad aprirsi con la calamita in mano (Fig. 14b).

Montare una chiave pendente al collare del vostro gatto (Fig. 14c).

### COME USARE IL SISTEMA DI CHIUSURA A 4 MODALITA'

La serratura a 4 modalita' consente di controllare l'entrata e l'uscita del gatto dalla vostra abitazione.

Solo entrata (Fig. 15)

Solo uscita (Fig. 16)

Entrata e uscita (Fig. 17)

Chiusura completa (Fig. 18).

### COMPROBACIÓN DE SU PORTEZUELA MAGNÉTICA PARA GATOS

Coloque la llave de collar en el centro del túnel y empuje la puerta para abrirla (Fig. 14a).

No fuerce la portezuela abierta con el imán en la mano (Fig. 14b).

Ponga una llave colgante en el collar de su gato (Fig. 14c).

### CÓMO USAR EL SISTEMA DE CIERRE DE 4 POSICIONES

La cerradura de 4 posiciones le permite controlar las salidas y entradas de su gato.

Sólo entrada (Fig. 15).

Sólo salida (Fig. 16).

Entrada y salida (Fig. 17).

Cerrado (Fig. 18).

FIG. 14a

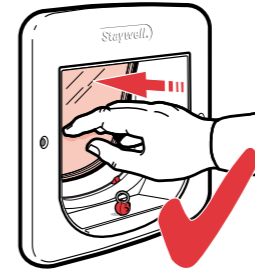

FIG. 14b

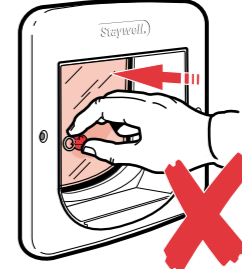

FIG. 14c

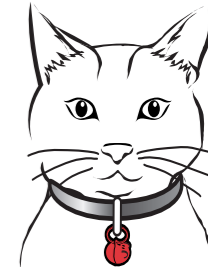

FIG. 15

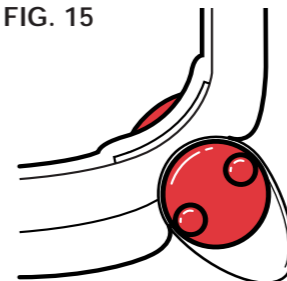

FIG. 16

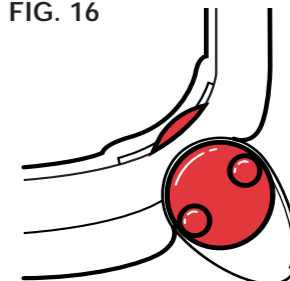

FIG. 17

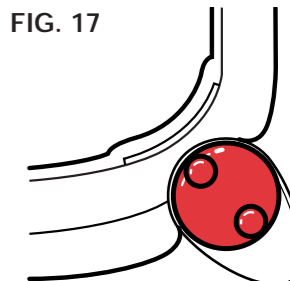
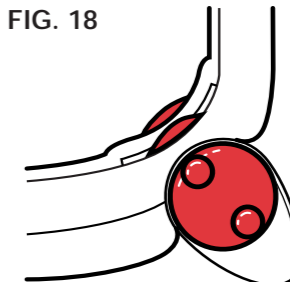

FIG. 18



## INBETRIEBNAHME DES INFRAROT-GERÄTS (nur Serie 500)

Scharnierabdeckung durch Schieben in Pfeilrichtung abnehmen (Abb. 19).

4 1,5-V-Alkalibatterien vom Typ AA mit hoher Lebensdauer einlegen (Abb. 20).

Batterien sollten alle 12 Monate erneuert werden. Keine wiederaufladbaren Batterien verwenden.

Nach Einlegen der Batterien in die Katzentür erklingt ein tiefer Piepton, der anzeigt, dass die Katzentür nun programmiert werden kann. Außerdem blinkt die rote LED.

## INBETRIEBNAHME DES SCHLÜSSELS

Den Halsbandschlüssel mithilfe einer zwischen den beiden Flanschen angesetzten Münze öffnen (Abb. 21).

Knopfzellen Halter entfernen (Abb. 22).

2 SR44, LR44 bzw. D357 Knopfzellen in den Halter einlegen.

Die beiden Hälften des Schlüssels fest zusammendrücken. Die LED blinkt 3 mal auf Anzeige das Schlüssel Aktiv ist (Abb. 23).

Den Halter in das Durchsichtige Basis einlegen. Ersetze die farbige Kappe und fest zusammendrücken. Der Grüner Leiterplatte soll durch den Durchsichtiges Basis sichtbar sein (Abb. 24).

Die LED blinkt dann alle 2 Minuten (Abb. 25).

Die Batterie alle 12 Monate auswechseln oder wenn die LED nicht mehr blinkt.

## ANBRINGEN DES SCHLÜSSELS AM HALSBAND

Der Schlüssel muss so am Halsband angebracht werden, dass er nach vorne hängt (Abb. 26).

## MISE SOUS TENSION DE L'UNITE INFRAROUGE (Série 500 uniquement)

Retirez le cache-charnière en le poussant dans le sens des flèches (Fig. 19).

Insérez 4 piles alcalines longue durée de type AA (1,5 volt) en respectant la polarité indiquée (Fig. 20).

Remplacez les piles tous les 12 mois. Les piles rechargeables ne conviennent pas à cet usage.

Après mise sous tension, la chatière émet un bip sonore grave signalant qu'elle est prête à être programmée et la diode rouge clignote.

## MISE SOUS TENSION DE LA CLEF

Ouvrir la clef de collier en faisant pivoter une pièce de monnaie entre les deux brides (Fig. 21).

Retirer le porte-pile (Fig. 22).

Placer deux piles rondes SR44, LR44 ou D357 dans le porte-pile. La DEL de la clef à collier clignote à trois reprises pour indiquer que la clef est active (Fig. 23).

Remonter le porte-pile sur la base transparente. Remonter le capuchon de couleur en clipsant ensemble les deux moitiés de la clef, en veillant à ce que la carte à circuits imprimés verte soit visible à travers la base transparente (Fig. 24).

La clé continue de clignoter toutes les deux minutes (Fig. 25).

La pile doit être remplacée tous les 12 mois ou lorsque la diode cesse de clignoter.

## ATTACHER LA CLEF

La clef doit être attachée au collier de manière à pendre vers l'avant (Fig. 26).

## BATTERIJEN AANBRENGEN IN HET INFRARODE KATTENLUIK (ALLEEN DE 500 SERIE)

Verwijder het batterijdeksel door in de richting van de pijl te duwen (afb. 19).

Plaats 4 AA 1.5 V alkalische batterijen (afb. 20).

Batterijen moeten eens per jaar vervangen worden. Gebruik geen oplaadbare batterijen.

Nadat u de batterijen geplaatst heeft, hoort u een lage pieptoon. Dit betekent dat het kattenluik klaar is om geprogrammeerd te worden. Als u de pieptoon hoort gaat ook de rode LED knipperen.

## BATTERIJEN IN DE HALSBANDSLEUTEL AANBRENGEN

Open de halsbandsleutel door met een munt tussen de opstaande randen te draaien (afb. 21).

Verwijder de batterijhouder uit de halsbandsleutel (afb. 22).

Plaats 2x SR44, LR44 of D357 knoopcelbatterijen in de batterijhouder van de halsbandsleutel. De LED knippert drie keer en geeft zo aan dat de sleutel geactiveerd is (afb. 23).

Breng de batterijhouder weer aan in het doorzichtige gedeelte van de halsbandsleutel. Klik de twee helften vast en zorg dat het groene printplaatje in het onderste gedeelte van de halsbandsleutel zichtbaar is (afb. 24).

De halsbandsleutel blijft om de twee minuten knipperen (afb. 25).

De batterij moet elke twaalf maanden vervangen worden, of wanneer de LED stopt met knipperen.

## DE HALSBANDSLEUTEL AANBRENGEN

Zorg dat de sleutel naar voren hangt (zie afb. 26).

## ALIMENTAZIONE DELL'UNITÀ A RAGGI INFRAROSSI (solo Serie 500)

Togliere il copricerniera spingendo nella direzione indicata dalle frecce (Fig. 19).

Inserire 4 batterie AA alcaline da 1,5 V a lunga durata (Fig. 20).

Le batterie vanno sostituite ogni 12 mesi. Non usare batterie ricaricabili

Quando vengono inserite le batterie, la gattaiola emette un lieve bip sonoro per indicare che è pronta per essere programmata. Oltre al bip sonoro lampeggia anche la spia luminosa rossa.

## ALIMENTAZIONE DELLA CHIAVE

Aprire la chiave del collare, inserendo e torcendo una moneta tra le due flangie (Fig. 21).

Estrarre il portabatteria (Fig. 22).

Inserire 2 batterie bottone SR44, LR44 oppure D357 nel portabatteria. Il LED della chiave del collare lampeggia 3 volte indicando che la chiave è attiva (Fig. 23).

Riporre il portabatteria nella base trasparente. Rimettere al suo posto il cappuccio colorato, agganciando insieme le due metà della chiave, ed assicurarsi che la scheda verde a circuito stampato sia visibile attraverso la base trasparente (Fig. 24).

La chiave continuerà a lampeggiare ad intervalli di 2 minuti (Fig. 25).

La pila deve essere sostituita ogni 12 mesi o quando il LED non lampeggia più.

## AGGANCIAMENTO DELLA CHIAVE

La chiave deve essere agganciata al collare in modo che sia rivolta in avanti (Fig. 26).

## ALIMENTACIÓN DE LA UNIDAD DE INFRARROJOS (Sólo Serie 500)

Retire la tapa con bisagras empujándola en la dirección de las flechas (Fig. 19).

Coloque 4 pilas alcalinas de 1,5 V "AA" de larga duración en su posición (Fig. 20).

Las pilas deben sustituirse cada 12 meses. No utilice pilas recargables.

Después de haber conectado la puerta para gatos, ésta emite un pitido grave indicando que está lista para programarla. Además del pitido, centelleará el LED rojo.

## ALIMENTACIÓN DE LA LLAVE

Abra la llave de collar haciendo girar una moneda entre los dos bordes (Fig. 21).

Retire el portapilas (Fig. 22).

Coloque 2 pilas de botón SR44, LR44 ó D357 en el portapilas. El LED de la llave de collar centelleará 3 veces indicando que la llave está activa (Fig. 23).

Reponga el portapilas en la base transparente. Reponga el tapón de color enganchando las dos mitades de la llave y asegurándose de que la tarjeta de circuito impresa verde sea visible a través de la base transparente (Fig. 24).

La llave continuará parpadeando a intervalos de 2 minutos (Fig. 25).

La pila debería sustituirse cada 12 meses o cuando el LED deje de destellar.

## COLOCACIÓN DE LA LLAVE

La llave debe unirse al collar, de manera que cuelgue hacia adelante (Figura 26).

FIG. 19

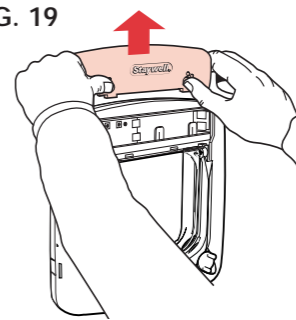

FIG. 20

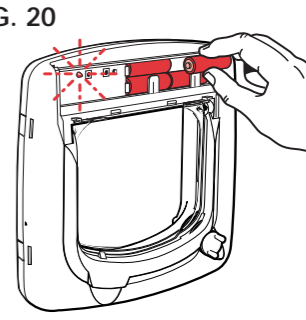

FIG. 21

FIG. 22

FIG. 23

FIG. 24

FIG. 25

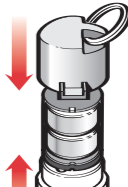
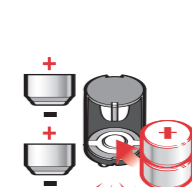

FIG. 26



### OPTIONALER NETZSTROMADAPTER

Adapter in Wandsteckdose stecken (Abb. 27).

Stecker in die Buchse seitlich an der Katzentür einstecken (Abb. 28).

### PROGRAMMIEREN IHRER KATZENTÜR

Nach Einlegen der Batterien in Katzentür und Halsbandschlüssel den Halsbandschlüssel an die Katzentür halten. Die rote LED hört auf zu blinken, und die Tür gibt einen hohen Piepton ab. Ihre Katzentür ist nun darauf programmiert, den Halsbandschlüssel zu erkennen (Abb. 29).

Haben Sie mehr als eine Katze, müssen Sie Halsbandschlüssel mit demselben Farbcode kaufen.

Die erhältlichen Farbcodes sind **Grün, Gelb, Blau und Rosa**.

Verliert Ihre Katze einen Halsbandschlüssel, müssen Sie einen Halsbandschlüssel derselben Farbe kaufen bzw. die Katzentür auf einen Schlüssel mit einem anderen Farbcode programmieren.

Für die Neuprogrammierung der Katzentür bitte die Batterien ca. eine Minute herausnehmen.

Der Riegel sperrt nicht, bis sich der Katzenschlüssel außerhalb der Reichweite der Tür befindet.

### ADAPTATEUR SECTEUR EN OPTION

Insérez l'adaptateur dans une prise électrique ordinaire (Fig. 27).

Insérez la prise jack dans la prise située sur le côté de la chatière (Fig. 28).

### JE PROGRAMME MA CHATIERE

Après avoir mis sous tension la chatière et la clef de collier, rapprochez la clef du battant. La diode rouge cesse de clignoter et la porte émet un bip sonore aigu. Votre chatière est désormais programmée pour reconnaître la clef de collier (Fig. 29).

Si plusieurs chats doivent utiliser la chatière, vous devez vous procurer des clefs de collier du même code couleur.

Quatre codes couleur sont mis à votre disposition:

**Vert, jaune, bleu et rose.**

Si votre chat perd sa clef de collier, vous devez vous procurer une clef de collier du même code couleur ou reprogrammer la chatière avec une clef de collier d'une autre couleur.

Avant de reprogrammer la chatière, déconnectez les piles pendant environ une minute.

Le verrou ne se referme pas tant que la clef du chat se trouve à portée de la porte.

### ADAPTOR VOOR NETVOEDING (EXTRA ACCESSOIRE)

Steek de adaptor in een stopcontact (afb. 27).

Steek de stekker in het contactpunt aan de zijkant van het kattenluik (afb. 28).

### UW KATTENLUIK PROGRAMMEREN

Nadat u de batterijen in het kattenluik en in de halsbandsleutel heeft geplaatst, neemt u de sleutel in uw hand en beweegt hem naar de deur toe. De rode LED stopt met knipperen en de deur laat een hoge pieptoon horen. Dit betekent dat het kattenluik geprogrammeerd is om de halsbandsleutel te herkennen (afb. 29).

Als u meer dan één kat heeft, moet u een halsbandsleutel van dezelfde kleurcode kopen.

De verkrijgbare kleurcodes zijn: **groen, geel, blauw en roze.**

Als uw kat de halsbandsleutel verliest, moet u er één in dezelfde kleur kopen of de deur herprogrammeren met een andere kleur sleutel.

Om de deur te herprogrammeren, dient u de batterijen gedurende ongeveer 1 minuut te verwijderen.

De vergrendeling sluit weer als de halsbandsleutel buiten bereik van het kattenluik is.

### ADATTATORE DI RETE OPZIONALE

Collegare l'adattatore a una presa di rete domestica (Fig. 27).

Inserire lo spinotto nella presa sul lato della gattaiola (Fig. 28).

### PROGRAMMAZIONE DELLA GATTAIOLA

Dopo aver alimentato la gattaiola e la chiave da collare, avvicinare la chiave alla gattaiola. La spia luminosa rossa smetterà di lampeggiare e l'unità emetterà un forte bip sonoro. La gattaiola sarà così programmata per riconoscere la chiave da collare (Fig. 29).

Se si ha più di un gatto sarà necessario acquistare altre chiavi da collare dello stesso codice cromatico.

I codici cromatici disponibili sono: **Verde, Giallo, Blu e Rosa.**

Se il gatto dovesse perdere la chiave da collare bisogna ricordarsi di acquistare una chiave da collare dello stesso colore o riprogrammare la gattaiola con una chiave da collare di colore diverso.

Per riprogrammare la gattaiola, scollegare le batterie per un minuto circa.

La serratura non si richiuderà finché la chiave da collare non sarà fuori campo.

### ADAPTADOR DE RED OPCIONAL

Enchufe el adaptador en una toma de corriente doméstica (Fig. 27).

Coloque la clavija en la toma a un lado de la puerta para gatos (Fig. 28).

### PROGRAMACIÓN DE SU PUERTA PARA GATOS

Después de conectar la puerta de gatos y la llave de collar, acerque la llave a la puerta. El LED rojo dejará de centellear y la unidad emitirá un pitido de tono agudo. Su puerta para gatos está ahora programada para reconocer la llave de collar (Fig. 29).

Si tiene más de un gato, deberá comprar llaves de collar codificadas con el mismo color.

Los códigos de color disponibles son: **Verde, Amarillo, Azul y Rosa.**

Si su gato pierde la llave de collar, debe comprar una llave de collar del mismo color o programar de nuevo la puerta para gatos para una llave codificada con otro color.

Para programar de nuevo la puerta para gatos, desconecte las pilas durante un minuto aproximadamente.

El cerrojo no se bloqueará hasta que la llave del gato esté fuera del alcance de la puerta.

FIG. 27

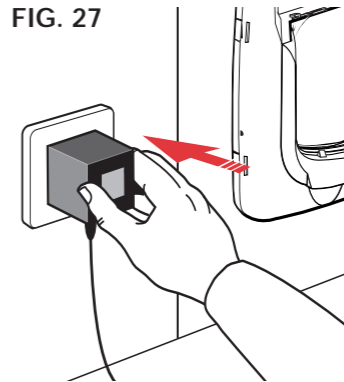

FIG. 28

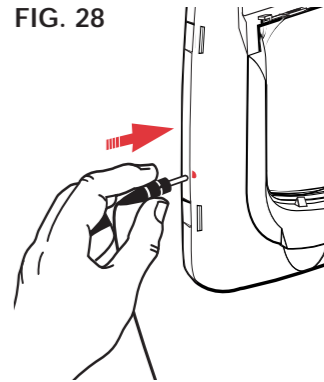
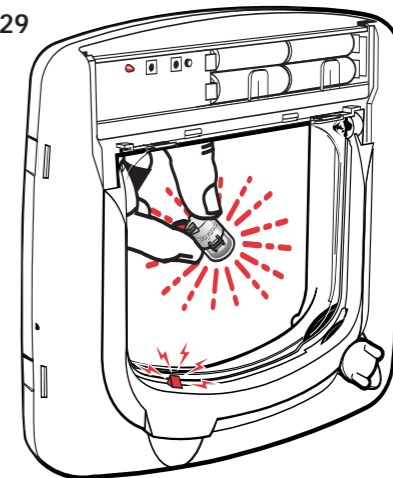

FIG. 29



## EINSTELLEN DER VERSCHLUSSZEIT

Der Riegel Ihrer Katzentür wurde ab Werk auf eine Verschlusszeit nach 2 Sekunden eingestellt. Diese Zeit kann zwischen 2 und 20 Sekunden eingestellt werden. Der Zeitraum, den Sie als Verschlusszeit einstellen, hängt von Ihrer Katze und Ihren eigenen Wünschen ab.

Scharnierabdeckung entfernen. Taste „Manuell“ drücken (Abb. 30). Die LED blinkt und der Riegel öffnet sich. Innerhalb von 2 Sekunden Timertaste drücken (Abb. 31). Bei jedem Drücken der Timertaste erhöht sich die Verschlusszeit um eine Sekunde (Abb. 31). Bei jedem Drücken der Taste gibt die Katzentür einen hohen Piepton ab. Wenn die Verschlusszeit von 20 Sekunden erreicht ist, schaltet der Timer auf 2 Sekunden zurück und es ertönt ein tiefer Piepton.

Die Katzentür fällt nach 2 Sekunden bzw. bei Drücken der Taste "Manuell" wieder in den manuellen Modus zurück (Abb. 30). Durch erneutes Drücken der Taste „Manuell“ gelangt man wieder in den Automatikmodus. Die LED blinkt und der Riegel sperrt wieder.

## MANUELLER BETRIEB

Wenn Sie den elektronischen Riegel nicht verwenden wollen, kann die Katzentür auf den manuellen Modus eingestellt werden.

Scharnierabdeckung abnehmen. Die Taste "Manuell" einmal drücken (Abb. 32), woraufhin der Riegel entsperrt und die LED blinkt.

Die Taste "Manuell" drücken, um die Katzentür auf den Automatikmodus einzustellen. Der Riegel sperrt und die LED blinkt.

Bitte beachten Sie, dass der manuelle Modus nur dann aktiviert werden kann, wenn die Katzentür mit Batterien versehen und programmiert wurde.

## REGLAGE DU DELAI DE VERROUILLAGE

Le verrou de votre chatière a été réglé en usine pour se verrouiller au bout de 2 secondes. Ce délai de verrouillage peut être réglé entre 2 et 20 secondes. Le réglage du délai doit se baser sur les caractéristiques du chat lui-même et sur vos préférences personnelles.

Retirez le cache-charnière. Appuyez sur le bouton de déclenchement manuel (Fig. 30) ; la diode clignote et la chatière se déverrouille. Appuyez sur le bouton du temporisateur dans les deux secondes (Fig. 31). Chaque pression exercée sur le bouton du temporisateur augmente le délai de verrouillage d'une seconde (Fig. 31). La chatière émet un bip sonore aigu à chaque pression exercée sur le bouton. Si la temporisation atteint 20 secondes, le temporisateur repasse à deux secondes et émet un bip sonore grave.

La chatière repasse automatiquement au mode de déclenchement manuel au bout de 2 secondes ou sur pression du bouton de déclenchement manuel (Fig. 30). Appuyez de nouveau sur le bouton de déclenchement manuel pour repasser au mode automatique ; la diode clignote et le verrou se referme.

## DECLENCHEMENT MANUEL

Si vous préférez ne pas utiliser le verrou électronique, configurez le mode de déclenchement manuel de la chatière.

Déposez le cache-charnière. Appuyez sur le bouton de déclenchement manuel (Fig. 32) une seule fois. Le verrou se libère et la diode clignote.

Pour activer le mode automatique de la chatière, appuyez sur le bouton de déclenchement manuel. Le verrou s'enclenche et la diode clignote.

Notez que le mode manuel ne peut être activé que si la chatière est sous tension et programmée.

## DE VERGRENDELTIDJ INSTELLEN

De grendel op uw kattenluik is in de fabriek ingesteld om opnieuw te vergrendelen na twee seconden. Deze tijd kan worden ingesteld tussen 2 en 20 seconden. De ingestelde tijd voor het opnieuw vergrendelen hangt af van uw kat en uw persoonlijke voorkeur.

Verwijder de afdekking aan de bovenkant van uw kattenluik. Druk op de 'handmatig' knop (afb. 30). De LED gaat knipperen en de grendel opent zich. Druk dan binnen twee seconden op de timerknop (afb. 31) om de gewenste vergrendeltijd in te stellen. Elke keer dat u op de timerknop drukt, wordt de vergrendeltijd met 1 seconde verlengd (afb. 31). Bij elke druk op de knop hoort u een hoge piepton. Als de vergrendeltijd 20 seconden bedraagt, gaat de timer weer terug naar een vergrendeltijd van twee seconden en hoort u een lage piepton.

Het kattenluik stelt zich na twee seconden vanzelf weer in op 'handmatig'. U kunt ook op de 'handmatig' knop drukken (afb. 30). Druk nogmaals op de 'handmatig' knop om naar de automatische instelling terug te keren. Het kattenluik vergrendelt en de LED knippert.

## HANDMATIGE BEDIENING

Als u de elektronische vergrendeling niet wilt gebruiken kan het kattenluik op handmatige bediening ingesteld worden.

Verwijder het batterijdeksel. Druk éénmaal op de 'handmatig' knop (afb. 32). Het kattenluik ontgrendelt en de LED knippert.

Om het kattenluik op automatische bediening in te stellen drukt u nogmaals op de 'handmatig' knop. Het kattenluik vergrendelt en de LED knippert.

NB: Het kattenluik kan alleen op handmatige bediening ingesteld worden als er batterijen geplaatst zijn en als de unit geprogrammeerd is.

## PER IMPOSTARE L'INTERVALLO DI RICHIUSURA

La serratura della gattaiola è stata impostata in modo da richiudersi dopo 2 secondi. L'intervallo di richiusura può essere impostato tra 2 e 20 secondi e l'impostazione dipende dal gatto e dalle preferenze dell'utente.

Togliere il coperchio del cardine. Premere il tasto manuale (Fig. 30). Si vedrà lampeggiare la spia luminosa e si aprirà la serratura. Premere il tasto temporizzatore entro 2 secondi (Fig. 31). Ogni volta che si preme il tasto temporizzatore il tempo di richiusura viene prolungato di un secondo (Fig. 31). Ogni volta che si preme il tasto, la gattaiola emette un bip sonoro alto. Raggiunto il limite di 20 secondi, il temporizzatore ritorna a 2 secondi ed emette un bip sonoro basso.

La gattaiola ritornerà automaticamente al modo manuale dopo 2 secondi o se si preme il pulsante manuale (Fig. 30). Premere di nuovo il pulsante manuale per ripristinare il modo automatico. Si vedrà lampeggiare la spia luminosa e la serratura si richiuderà.

## FUNZIONAMENTO MANUALE

Se non si vuole utilizzare la serratura elettronica la gattaiola può essere regolata al modo manuale.

Togliere il copricerniera e premere una volta il pulsante manuale (Fig. 32). La serratura si aprirà e lampeggerà la spia luminosa.

Per regolare la gattaiola al modo automatico premere il pulsante manuale. La serratura si chiuderà e lampeggerà la spia luminosa.

Si segnala che il modo manuale può essere attivato solo quando la gattaiola è alimentata e programmata.

## PARA AJUSTAR EL TIEMPO DE REENGANCHE DEL CERROJO

El cerrojo de su puerta para gatos ha sido ajustado en fábrica para que se reenganche pasados 2 segundos. Este tiempo puede ajustarse entre 2 y 20 segundos. El período que usted fije para el reenganche dependerá de su gato y de sus preferencias personales.

Retire la tapa de la bisagra. Pulse el botón 'manual' (Fig. 30), el LED dará un destello y el cerrojo se abrirá. Pulse el botón del temporizador antes de 2 segundos (Fig. 31). Cada pulsación del botón del temporizador aumentará el tiempo de cierre en un segundo (Fig. 31). Cada vez que pulse el botón la puerta para gatos emitirá un pitido. Cuando el tiempo alcanza los 20 segundos, el temporizador vuelve a 2 segundos y emite un pitido de tono bajo.

La puerta para gatos volverá automáticamente al modo manual transcurridos 2 segundos o si se pulsa el botón manual (Fig. 30). Pulse otra vez el botón manual para volver al modo automático. El LED centelleará y el cerrojo se cerrará.

## FUNCIONAMIENTO MANUAL

Si no desea utilizar el cerrojo electrónico, puede poner la puerta para gatos en modo manual.

Retire la tapa con bisagras. Pulse una vez el botón manual (Fig. 32). El cerrojo se desbloqueará y el LED centelleará.

Para poner la puerta para gatos en modo automático, pulse el botón manual. El cerrojo se bloqueará y el LED centelleará.

Tome nota de que el modo manual sólo se puede activar si la puerta para gatos está conectada y programada.

FIG. 30

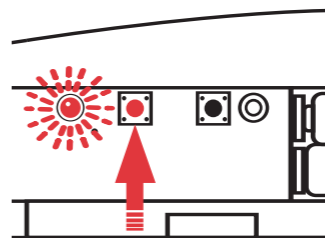

FIG. 31

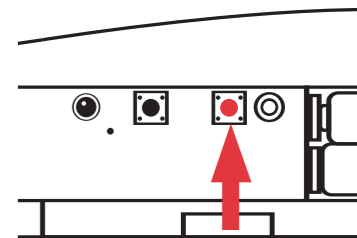
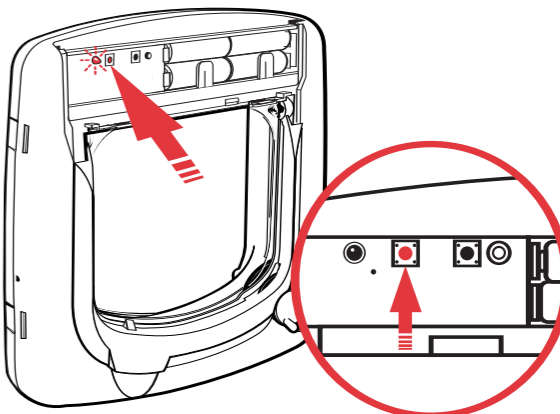

FIG. 32



### SCHWACHE BATTERIEN

Lässt die Batterieleistung nach, werden Sie durch einen Piepton, der alle zwei Minuten von der Katzentür abgegeben wird, darauf hingewiesen. Die LED blinkt dabei ständig.

Die alten Batterien entfernen und neue Batterien einlegen (Abb. 33). Nun muss Ihre Katzentür neu programmiert werden. Dazu die Anweisungen unter "Programmieren Ihrer Katzentür" befolgen.

### SCHWACHE BATTERIEN IM HALSBANDSCHLÜSSEL

Lässt die Batterieleistung des Halsbandschlüssels nach, werden Sie einen Verlust der Reichweite feststellen, wenn sich Ihre Katze der Tür nähert. Die Batterieleistung wird schließlich so schwach, dass sich die Katzentür nicht mehr öffnet. Die beiden Batterien im Halsbandschlüssel ersetzen, um die Batterieleistung wiederherzustellen und dabei die Anweisungen unter "Inbetriebnahme des Schlüssels" beachten.

### EPUISEMENT DES PILES

La chatière vous avertit de l'épuisement imminent des piles en émettant un bip sonore toutes les deux minutes, accompagné du clignotement de la diode.

Retirez les piles à plat et insérez des piles neuves (Fig. 33). Vous devrez reprogrammer la chatière en suivant les instructions de la rubrique « Je programme ma chatière ».

### EPUISEMENT DES PILES DE CLEF DE COLLIER

Lorsque les piles de la clef de collier sont proches de l'épuisement, votre chat doit se trouver plus près de la chatière pour en déclencher l'ouverture. Lorsque les piles sont vraiment à plat, la chatière ne s'ouvre même plus au passage de l'animal. Pour rétablir le signal, remplacez les deux piles de la clef de collier et consultez la rubrique « Mise sous tension de la clef ».

### BATTERIJEN BIJNA LEEG

Wanneer de batterijen bijna leeg zijn, waarschuwt het kattenluik u door elke twee minuten een pieptoon te laten horen. De LED knippert voortdurend. Verwijder de oude batterijen en plaats nieuwe (afb. 33). Uw kattenluik moet opnieuw geprogrammeerd worden. Volg de aanwijzingen in 'uw kattenluik programmeren'.

### BATTERIJEN BIJNA LEEG IN DE HALSBANDSLEUTEL

Wanneer de batterijen in de Halsbandsleutel bijna leeg zijn zult u merken dat het bereik kleiner wordt als uw kat de deur benadert. Uiteindelijk zal de deur niet meer opengaan. Vervang de batterijen in de Halsbandsleutel en volg de aanwijzingen in 'batterijen in de Halsbandsleutel aanbrengen'.

### CARICA BASSA DELLA BATTERIA

La gattaiola segnala la carica bassa delle batterie emettendo un bip ogni 2 minuti e facendo lampeggiare continuamente la spia luminosa.

Togliere le batterie vecchie e inserire delle batterie nuove (Fig. 33). La gattaiola dovrà essere riprogrammata seguendo le istruzioni per la «Programmazione della gattaiola».

### CARICA BASSA DELLA BATTERIA INSERITA NELLA CHIAVE DA COLLARE

L'esaurimento delle batterie nella chiave da collare è indicato dalla riduzione progressiva del campo di azione della chiave quando il gatto si avvicina alla gattaiola. Alla fine la carica sarà così bassa che la gattaiola non si aprirà. Per ripristinare l'alimentazione basterà sostituire le due batterie nella chiave da collare e consultare la sezione «Alimentazione della chiave».

### PILAS DESCARGADAS

Cuando las pilas empiecen a perder carga, la puerta para gatos le avisa emitiendo un pitido cada 2 minutos. El LED centelleará continuamente.

Retire las pilas viejas y coloque pilas nuevas (Fig. 33). Tendrá que volver a programar su puerta para gatos. Siga las instrucciones de "Programar su puerta para gatos".

### PILAS DE LA LLAVE DE COLLAR DESCARGADAS

Cuando la potencia de las pilas de la llave de collar vaya bajando, usted notará una pérdida de alcance cuando su gato se acerca a la puerta. Eventualmente, la potencia de las pilas puede llegar a ser tan baja que la puerta para gatos no se abra. Para restablecer la potencia, sustituya las dos pilas de la llave de collar y consulte el punto "Alimentación de la llave".

FIG. 33

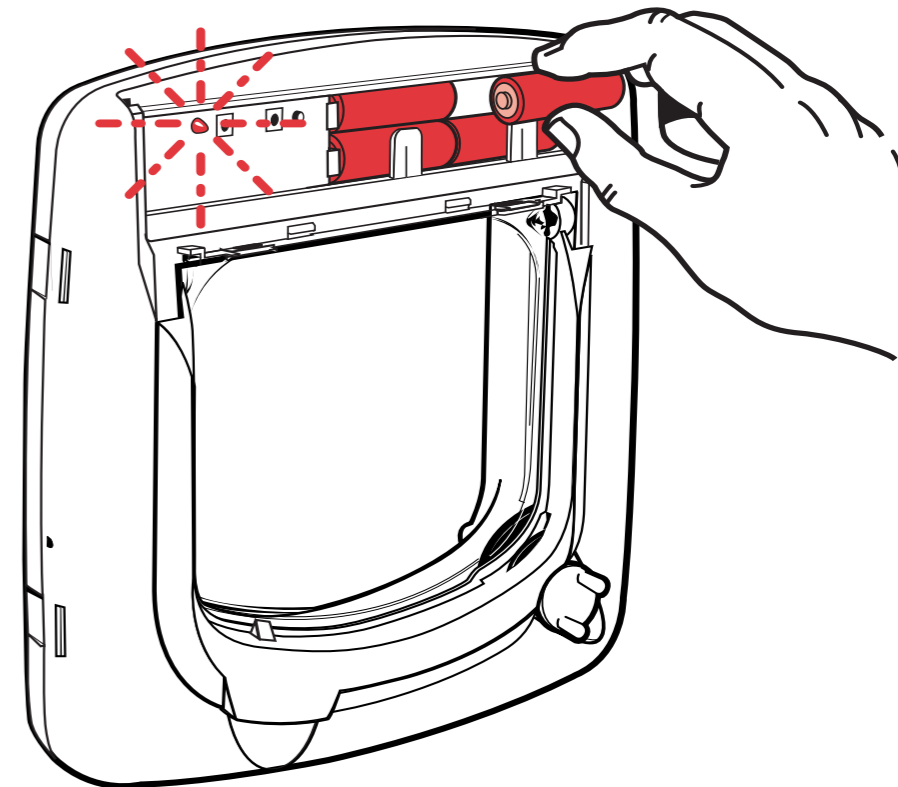

## REINIGUNG DER KATZENKLAPPE

Die Katzenklappe ist aus erstklassigem thermoplastischem Kunststoff mit Klappe aus schlagfestem Acrylharz-Kunststoff hergestellt, damit sie jahrelang hält. Zur Pflege braucht sie lediglich ab und zu mit einem feuchten Tuch abgewischt zu werden.

## REINIGEN DER INFRAROTLINSE

Um eine optimale Leistung der Infrarotlinse zu gewährleisten, sollten Sie sie alle 4 Wochen mit einem weichen Tuch reinigen (siehe roter Kreis in Abb. 34).

## GEBROCHENE ODER BESCHÄDIGTE TEILE

Die Katzenklappe ist derart konstruiert, daß Teile, falls sie brechen oder beschädigt werden, schnell und einfach ausgetauscht werden können. Die Klappe und die U-förmige magnetische Dichtung können durch Entfernen der Schrauben auf der Rückseite des Hauptteils der Katzenklappe ausgetauscht werden (Abb. 34).

Um ein anderes Teil auszuwechseln, bitte vor dem Zerlegen der Katzentür den roten Griff abnehmen (Abb. 35).

## ENTRETIEN DE VOTRE CHATIERE

Votre chatière est fabriquée dans des matériaux de qualité supérieure et comprend un volet renforcé. Cette unité est conçue pour durer de nombreuses années. Pour maintenir la qualité de son apparence, il vous suffit d'y passer de temps à autre un chiffon humide.

## PROPRETE DU CAPTEUR INFRAROUGE

Pour obtenir les meilleurs résultats possibles, nettoyez le capteur une fois par mois à l'aide d'un chiffon doux (voir cercle rouge, Fig. 34).

## PIECES CASSEES OU ENDOMMAGEES

Au cas où une pièce serait endommagée ou se casserait, votre chatière a été conçue pour que vous puissiez remplacer vous-même toutes les pièces. En particulier, le volet qui peut être facilement remplacé : simplement retirez le couvercle à charnières et placez le nouveau volet (Fig. 34).

N'oubliez pas de déposer la poignée rouge avant de démonter la chatière pour remplacer une autre pièce (Fig. 35).

## UW KATTENLUIK SCHOONMAKEN

Uw kattenluik is gemaakt van hoogwaardige materialen met een geharde flap en is ontworpen om jarenlang mee te gaan. Om te zorgen dat het kattenluik er goed blijft uitzien hoeft u het alleen maar van tijd tot tijd met een vochtige doek af te nemen.

## HET REINIGEN VAN DE INFRARODE LENS

Veeg de lens elke vier weken schoon met een zachte doek (zie de rode cirkel in afb. 34). Uw kattenluik blijft zo optimaal functioneren.

## KAPOTTE EN BESCHADIGDE ONDERDELEN

Alle onderdelen van uw kattenluik kunnen vervangen worden. In het bijzonder de flap; deze kan eenvoudig vervangen worden door de afneembare onderdelen los te maken en een nieuwe flap in te zetten (afb. 34).

Als u andere onderdelen wilt vervangen, verwijder dan eerst het rode hendeltje van het slot (afb. 35).

## PULIZIA DELLO SPORTELLINO PER GATTI

Questo sportello per gatti è realizzato in plastica della più alta qualità, ha il battente rinforzato ed è stato progettato per durare molti anni. Per mantenerlo in condizioni ottimali è sufficiente pulirlo di tanto in tanto con un panno umido.

## PULIZIA DELLA LENTE A RAGGI INFRAROSSI

Per garantirne il funzionamento efficace, pulire la lente ogni 4 settimane con un panno morbido (v. il cerchio rosso nella Fig. 34).

## PARTE ROTTE O DANNEGGIATE

Lo sportello per gatti è stato progettato in modo che tutte le parti rotte o danneggiate possano essere rimpiazzate. In particolare, lo sportello può essere facilmente sostituito rimuovendo il rivestimento di copertura a cardini e inserendone uno nuovo (Fig. 34).

Per sostituire qualsiasi altro componente, ricordarsi di togliere la maniglia rossa prima di smontare la gattaiola (Fig. 35).

## LIMPIEZA DE LA GATERA

La gatera está hecha de plástico de la mejor calidad, con portezuela endurecida, diseñada para durar muchos años. Para mantener su buen aspecto no hay más que pasarle un trapo húmedo de vez en cuando.

## LIMPIEZA DE LA LENTE DE INFRARROJOS

Para un rendimiento óptimo, limpie la lente cada 4 semanas con un paño suave (vea el círculo rojo en la Figura 34).

## PIEZAS ROTAS Y DAÑADAS

En caso de que una parte se estropee o se rompa, su gatera ha sido diseñada de manera que usted pueda reemplazar cualquier parte. En concreto, la portezuela puede ser simplemente reemplazada extrayendo la cubierta por las bisagras e insertando una nueva portezuela (Fig. 34).

Para sustituir cualquier otra pieza, retire el asa roja antes de desmontar la puerta para gatos (Fig. 35).

FIG. 34

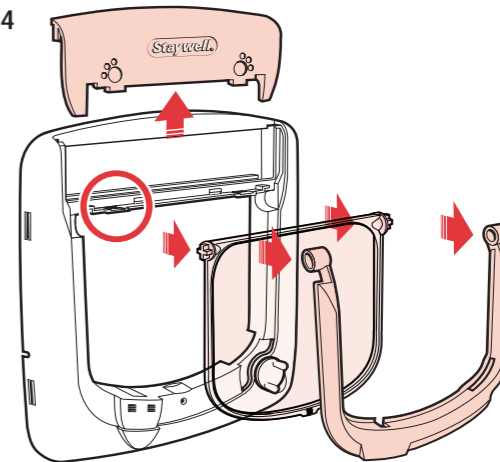
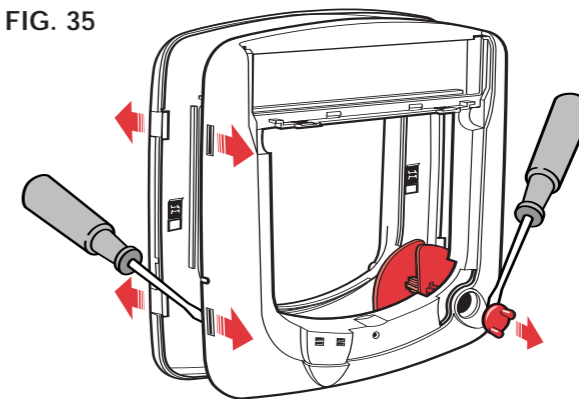

FIG. 35





## WIE SIE IHRE KATZE MIT DER STAYWELL KATZENKLAPPE VERTRAUT MACHEN

Die meisten Katzen gewöhnen sich sehr schnell an die Katzenklappe, aber es gibt immer ein paar, die ein bisschen länger brauchen. Die folgenden Tipps eines bekannten Beraters in Tierverhaltensfragen werden Ihrer Katze helfen, die von Ihnen gewünschten und von der Katzenklappe gebotenen Vorteile - häuslicher Komfort und Freiheit draußen - voll zu nutzen.

Am wichtigsten ist es, dass Sie sich Zeit für Ihre Katze nehmen. Haben Sie Geduld. Ihr Tier muss selbst herausfinden, dass es ohne Ihre Hilfe das Haus verlassen und wieder betreten kann. Zwingen sie ihre Katze nicht, durch die Klappe zu gehen, sie könnte sonst Angst bekommen.

Viele Katzenbesitzer bauen eine Katzenklappe nach dem Umzug in ein neues Haus ein. Wenn das auf Sie zutrifft, müssen Sie dafür sorgen, daß das Tier vor dem Einbau der Katzenklappe mit seiner neuen Umgebung vertraut ist. Führen Sie es an der Leine draußen herum und sorgen Sie dafür, daß es sich in der neuen häuslichen Umgebung sicher und wohl fühlt. Katzen können in unbekannter Umgebung andauernde Ängste entwickeln.

## COMMENT APPRENDRE A VOTRE CHAT A SE SERVIR DE LA CHATIERE STAYWELL

La plupart des chats apprennent à se servir pratiquement immédiatement de la chatière mais certains peuvent, initialement être un peu anxieux. Un expert très connu en comportement des animaux vous propose les conseils suivants pour que votre chat puisse profiter au maximum de la liberté dont il dispose à l'extérieur et du confort qu'il a à la maison, ce qui est exactement ce qu'offre votre nouvelle chatière.

La règle la plus importante: être patient avec votre chat. Ne soyez pas pressé. Laissez votre chat se rendre compte lui-même de ce qu'il doit faire pour entrer et sortir. Ne le faites pas passer de force dans la chatière car vous risqueriez de lui faire peur.

De nombreux propriétaires de chats installent des chatières lorsqu'ils déménagent. Si c'est votre cas, votre chat doit se familiariser avec son nouveau cadre de vie avant d'installer une chatière. Promenez-le en laisse à l'extérieur et vérifiez qu'il se sent en sécurité et à l'aise dans sa nouvelle maison. En effet, un chat peut avoir des peurs durables dans un cadre qu'il ne connaît pas.

## UW KAT LEREN HET STAYWELL KATTENLUIK TE GEBRUIKEN

De meeste katten zullen zonder problemen direct leren hoe ze het kattenluik moeten gebruiken. Sommige katten zijn in het begin misschien een beetje nerveus. Met de volgende tips van een bekende deskundige op het gebied van diergedrag kunt u uw kat helpen de vrijheid buitenshuis en het comfort binnenshuis te ervaren. Met uw nieuwe kattenluik liggen beide binnen bereik.

Het is vooral belangrijk geduld te hebben met uw kat. Haast de kat niet. Laat hem zelf ontdekken dat hij naar binnen en naar buiten kan. Dwing de kat niet door het luik te gaan, anders zal hij bang worden.

Veel kattenbezitters installeren een kattenluik als ze verhuizen. Wanneer u dat doet, zorg dan dat het dier eerst met zijn omgeving vertrouwd raakt voor u het kattenluik installeert. Laat de kat aan een riempje op ontdekkingstocht gaan buiten. Zorg dat de kat zich veilig en comfortabel voelt in zijn nieuwe omgeving binnen. Katten kunnen een langdurige angst ontwikkelen wanneer ze zich in een onvertrouwde omgeving bevinden.

Wanneer u uw kattenluik geïnstalleerd heeft, laat het dan eerst enige tijd openstaan. U kunt dit doen door er een stuk hout tussen te zetten.

## COME ADDESTRARE IL GATTO AD USARE LO SPORTELLLO STAYWELL

Nonostante la maggior parte dei gatti impari ad usare lo sportello quasi subito, ci sono alcuni animali che all'inizio possono reagire con un po' di nervosismo. I seguenti suggerimenti, dati da un noto esperto nel campo del comportamento animale, potranno aiutare il vostro gatto a sfruttare appieno quei vantaggi offerti dallo sportello che voi desiderate per il vostro animale; la libertà data dall'ambiente esterno unita alle comodità di casa.

La regola più importante da seguire è quella di essere pazienti con il proprio animale. Non bisogna avere fretta, lasciate che sia il gatto a scoprire che può entrare ed uscire a piacere. Non cercate di costringerlo a passare attraverso la porta o potrebbe spaventarsi.

Molti possessori di gatti installano lo sportello quando cambiano casa. Se questo è il vostro caso, assicuratevi che l'animale si sia familiarizzato con l'ambiente circostante prima di installare lo sportello. Portate il gatto a fare delle passeggiate tenendolo al guinzaglio e accertatevi che si senta sicuro e a proprio agio anche nella nuova abitazione. I gatti possono sviluppare fobie di lunga durata in ambienti che non conoscono.

## CÓMO ENSEÑAR AL GATO A USAR LA GATERA

La mayoría de los gatos aprenden a usar la gatera casi inmediatamente, pero algunos se pueden poner un tanto nerviosos al principio. Los siguientes consejos, provistos por un conocido experto del comportamiento de los animales, le ayudarán al suyo a disfrutar de la libertad del exterior y del confort del interior, que es lo que se les quiere dar y lo que proporciona su nueva gatera.

Lo más importante es la paciencia. No tenga prisa. Deje que el animal se dé cuenta de que puede salir y entrar. No lo fuerce a pasar por la gatera ya que podría asustarse de la misma.

Algunas personas ponen una gatera cuando se mudan de casa. Si éste es su caso, cerciéndose antes de que el animal está familiarizado con el ambiente. Sáquelo a pasear sujeto con correa y vea que también se encuentra seguro y cómodo en el nuevo ambiente interior. Los gatos pueden tener un miedo duradero a un ambiente extraño.



Lassen Sie die Katzenklappe nach dem Einbau eine Weile offen stehen. Das kann mit einem Stück Holz oder durch Befestigen einer Wäscheklammer oben auf einer Seite der Klappe, während sie geöffnet ist, geschehen. Achten Sie darauf, daß die Klappe sicher befestigt ist und nicht versehentlich zufallen kann. Geben Sie der Katze Zeit, sich damit vertraut zu machen und unbehindert herauszugehen und hereinzukommen.

Motivieren Sie die Katze zur Benutzung der Tür. Ein offensichtlicher Anreiz ist das Futter. Füttern Sie die Katze zunächst in Turnähe, erst im Haus und dann draußen. Wiederholen Sie das so oft wie nötig. Die meisten Katzen, vor allem junge Katzen, haben einen starken Freiheitsdrang und Jagdinstinkt. Katzen sind auch gesellige Tiere – sie sind gern in Gesellschaft anderer Katzen. Das kann ein weiterer Grund für ihre Erkundung der Außenwelt sein.

Am besten warten Sie, bis die Katze mit der Benutzung der Tür völlig vertraut ist, bevor Sie das Schloß benutzen. Ihre Katze könnte sich sonst fragen, warum Sie die Klappe eingebaut haben.

Après avoir installé votre chatière, laissez-la ouverte pendant un certain temps. Pour cela, utilisez un morceau de bois ou placez une pince à linge à la partie supérieure, sur un côté du volet, pour maintenir la chatière ouverte. Vérifiez que cette fixation ne risque pas de se détacher et de provoquer la fermeture accidentelle de la chatière. Laissez votre chat prendre l'habitude d'entrer et de sortir en toute liberté.

Trouvez un motif pour que votre chat utilise la chatière. Le motif évident est la nourriture. Pour commencer, nourrissez votre chat près de la chatière, dans la maison, puis près de la chatière, mais à l'extérieur. Recommencez cette procédure autant de fois qu'il le faut. La plupart des chats, en particulier les chatons, ont un goût puissant de liberté, par exemple, la liberté de chasser. Les chats sont également des créatures grégaires qui apprécient la compagnie d'autres chats. C'est peut-être une autre raison pour eux d'explorer le monde extérieur.

Nous vous recommandons de ne pas utiliser le système de verrouillage de votre chatière avant que votre chat n'ait pris l'habitude de se servir de la chatière. En effet, votre chat risquerait de se demander pourquoi vous l'avez installée.

of door de flap vast te zetten met een wasknijper. Zorg dat het luik niet per ongeluk dicht kan vallen. Laat uw kat aan het luik wennen en laat hem ongehinderd naar binnen en naar buiten gaan.

Geef uw kat een reden het luik te gebruiken. De meest voor de hand liggende reden is voedsel. Voer uw kat in de buurt van het luik; eerst binnen en dan buiten. Herhaal dit zo vaak als nodig is. De meeste katten, vooral jonge katten, hebben een grote behoefte aan vrijheid en willen misschien op jacht. Katten zijn sociale dieren en houden van het gezelschap van andere katten. Dit kan ook een reden zijn er op uit te gaan.

Het is een goed idee de grendel niet te gebruiken tot uw kat volledig vertrouwd is met het gebruik van het luik. Uw kat zou anders verward kunnen raken en niet begrijpen waarom u het luik eigenlijk geïnstalleerd heeft.

Una volta installata lo sportello fissate il battente in modo che, per qualche tempo, rimanga sempre aperto, per esempio usando un pezzo di legno o attaccando una molletta da bucato sul lato in alto del battente. Assicuratevi che sia ben fissato e che i battenti non possano cadere accidentalmente. Lasciate che il gatto si familiarizzi con lo sportello ed entra ed esca liberamente.

Trovate un motivo per far usare lo sportello al gatto, per esempio per ottenere il cibo. Prima date da mangiare al gatto vicino allo sportello dentro casa, e poi vicino allo sportello fuori casa. Ripetete l'operazione quante volte vi pare necessario. La maggior parte dei gatti specialmente quelli ancora piccoli, avverte una forte esigenza di stare all'aperto, forse a causa dell'istinto di caccia. I gatto sono anche creature socievoli e amano la compagnia degli altri gatti; un'altra ragione che può spingerli ad esplorare l'esterno.

E' meglio non usare la serratura finché il gatto non ha imparato ad usare lo sportello senza problemi. L'animale potrebbe non capire perché è stata installata.

Una vez instalada la gatera, déjala abierta por cierto tiempo, con un pedazo de madera o poniendo una pinza de la ropa en la parte superior de uno de los lados. Esto deberá estar bien fijo para que las portezuelas no se cierren accidentalmente. Deje que el gato se familiarice, entrando y saliendo libremente.

Establezca un motivo para que el gato use la gatera. El mejor, naturalmente, es la comida. Póngala cerca de la gatera, primero dentro y luego fuera. Repita el procedimiento las veces necesarias. La mayoría de los gatos, sobre todo los gatitos, tienen afán de libertad, tal vez para cazar, y además son animales sociables y les gusta la compañía de otros gatos, lo cual puede ser otra razón para querer explorar el exterior.

Es mejor no usar la cerradura de la gatera hasta que el gato esté totalmente familiarizado con la misma, ya que se podría encontrar confuso.



## STAYWELL-GARANTIE UND KUNDENDIENST (WELT)

Wir danken Ihnen, dass Sie sich zum Kauf einer Staywell-Klappe für Haustiere entschlossen haben. Vor dem Verlassen der Fabrik werden alle Staywell-Klappen auf Ihre Funktionalität hin geprüft. Wir sind sicher, dass die Klappe Ihnen und Ihrem Tier über Jahre hinaus Freude bereiten wird. Die Staywell 300er, 400er & 500er Serien unterliegen einer Garantie von 3 Jahren. Diese Garantie erstreckt sich auf den Ausfall der Funktionalität aufgrund von Herstellungsfehlern oder fehlerhaften Teilen, nicht aber auf Ausfälle, die durch Missbrauch, Unfallschäden oder falscher Bedienung verursacht worden sind. Im Falle von Unfallschäden können wir Ihnen jedoch den kompletten Austausch von Ersatzteilen anbieten.

Bitte helfen Sie uns, damit wir Ihnen helfen können, wenn es darauf ankommt:

1. Bitte senden Sie die beiliegende Garantiekarte ausgefüllt innerhalb von 28 Tagen nach dem Kauf an uns zurück.
2. Setzen Sie sich bitte sofort mit uns in Verbindung, falls sich ein Fehler einstellt.
3. Bitte bewahren Sie Ihren Kassenzettel als Kaufnachweis auf und heften sie ihn an Ihre Bedienungsanleitung. Im Falle einer Reklamation senden Sie ihn bitte an Staywell.

Die von Ihnen zur Verfügung gestellten Informationen sind für unsere eigene Marketing- Datenbank bestimmt und werden nicht an Dritte weitergegeben.

Diese Garantie berührt nicht Ihre gesetzlichen Rechtsansprüche.

Kaufdatum

Modell Nr.

**FALLS SIE DAS GARANTIEANMELDEFORMULAR NICHT ZURÜCKSENDEN, WIRD DIE STAYWELL-GARANTIE UNGÜLTIG UND ES GELTEN NUR IHRE GESETZLICHEN RECHTE.**

## GARANTIE STAYWELL ET SERVICE APRES-VENTE (Au niveau mondial)

Nous vous remercions d'avoir choisi une chaudière Staywell. Toutes les chaudières Staywell font l'objet d'un contrôle approfondi avant de quitter notre établissement et nous espérons que vous et votre animal familier utiliserez ce produit pendant de nombreuses années sans aucun problème. Les gammes Staywell 300, 400 et 500 sont garanties 3 ans contre tout vice de fabrication et contre tout composant défectueux mais n'est pas garantie contre une anomalie résultant d'une utilisation abusive, d'un accident ou d'une erreur de manipulation. Nous avons le plaisir de vous proposer également un service complet de pièces de rechange en cas de dégâts accidentels.

Pour nous aider à vous aider, nous vous demandons de bien respecter la procédure suivante:

1. Veuillez compléter le bon d'enregistrement de garantie et nous le renvoyer dans les 28 jours suivant la date d'achat.
2. En cas d'imperfection, nous vous demandons de nous contacter immédiatement.
3. Veuillez conserver votre ticket de caisse comme preuve d'achat et l'attacher à ce mode d'emploi. Ne l'envoyez à Staywell qu'en cas de réclamation.

Les informations que vous nous fournissez sont destinées à notre base de données commerciales et ne seront communiquées à aucun tiers.

Cette garantie n'affecte pas vos droits légaux.

Date d'achat

No de modèle

**SI VOUS NE NOUS RENVOYEZ PAS CE FORMULAIRE D'ENREGISTREMENT DE GARANTIE, LA GARANTIE STAYWELL DEVIENT NULLE ET NON AVENUE ET IL NE VOUS RESTE QUE VOS DROITS LEGAUX.**

## STAYWELL GARANTIE EN KLANTENSERVICE (WERELDWIJD)

Hartelijk dank voor het kiezen van een Staywell deur voor uw huisdier. Alle Staywell-deuren worden zorgvuldig gecontroleerd voor ze onze fabriek verlaten; wij hopen dat u en uw huisdier er jarenlang ongehinderd plezier van zullen hebben. De Staywell 300, 400 & 500 serie is gedurende 3 jaar gegarandeerd tegen fabricage-en/of materiaalfouten. De garantie geldt niet voor oneigenlijk of onjuist gebruik en schade als gevolg van ongeval.

Wij verzoeken u ons behulpzaam te zijn door inachtneming van de volgende procedure.

1. Vul het formulier voor de garantieregistratie in en stuur het ons binnen 28 dagen na aankoop terug.
2. Indien er zich een defect voordoet verzoeken wij u onmiddellijk contact met ons op te nemen.
3. Bewaar uw aankoopbewijs en bevestig dit aan de gebruikersgids.

De door u verstrekte informatie is voor onze marketing-database en wordt niet aan derden gegeven.

Deze garantie tast uw wettelijke rechten niet aan.

Datum van aankoop

Model nummer

**INDIEN U HET FORMULIER VOOR GARANTIE-REGISTRATIE NIET TERUGSTUURT IS UW STAYWELL GARANTIE NIET GELDIG; IN DAT GEVAL ZIJN ALLEEN UW WETTELIJKE RECHTEN VAN TOEPASSING.**

## GARANZIA E ASSISTENZA SUCCESSIVE ALL'ACQUISTO (mondiale)

Gentile Cliente, La ringraziamo per aver scelto uno sportello Staywell. Tutti gli sportelli Staywell vengono attentamente ispezionati prima di lasciare la fabbrica, pertanto confidiamo nel fatto che Lei e il Suo gatto possiate usare il nostro prodotto a lungo e senza problemi. La gamma 300, 400 & 500 di sportelli Staywell viene garantita per tre anni contro i guasti dovuti a vizi di fabbricazione o a parti difettose. Non sono coperti da garanzia i casi di guasti risultanti da negligenza, danni accidentali od uso improprio. Siamo lieti di poter offrire un servizio di sostituzione completa delle parti in caso di danni accidentali.

La preghiamo di assisterci nel nostro servizio ai clienti osservando la seguente procedura:

1. Si prega di compilare il modulo di registrazione della garanzia e di spedirlo alla Staywell entro 28 giorni dalla data d'acquisto.
2. In caso di guasto si prega di contattarci immediatamente.
3. Si prega di conservare lo scontrino fiscale come prova d'acquisto e di pinzettare alla presente Guida per l'Acquirente. Inviatelo a Staywell solo in caso di reclamo.

Le informazioni forniteci verranno inserite nella nostra banca dati di marketing e non verranno trasmesse a terzi.

Questa garanzia non cancella i diritti statutarî del cliente.

Data dell'acquisto

Modello N.

**IL MANCATO INVIO DEL MODULO DI REGISTRAZIONE DELLA GARANZIA RENDERA' NULLA LA GARANZIA E SOLO I DIRITTI STATUTARI DEL CLIENTE SI MANTERRANNO VALIDI.**

## GARANTÍA SERVICIO POSVENTA STAYWELL (Mundial)

Le agradecemos haya elegido la gatera Staywell. Todas ellas se inspeccionan cuidadosamente antes de salir de fábrica y esperamos que la suya dure muchos años sin problema alguno. La series Staywell 300, 400 y 500 están garantizadas por tres años contra fallos debidos a defecto de fabricación o de las partes, pero no debido al abuso, al daño accidental o al manejo indebido. En caso de daño accidental nos complacemos en ofrecerle el servicio completo de recambios.

La observación del siguiente procedimiento será de ayuda mútua:

1. Rellene el impreso de inscripción de garantía y envíenlo antes de los 28 días de la compra.
2. Si observa algún defecto, le rogamos nos lo comunique inmediatamente.
3. Guarde el recibo de compra y adjúntelo a la guía del usuario. No lo envíe a Staywell hasta que necesite presentar una queja.

La información provista por usted quedará en nuestra base de datos comercial y no será transferida a terceros.

Esta garantía no afecta sus derechos estatales.

Fecha de compra

Modelo No.

**LA FALTA DE ENVÍO DEL IMPRESO DE INSCRIPCIÓN DE GARANTÍA INVALIDARÁ LA GARANTÍA STAYWELL DE TRES AÑOS, SIENDO TAN SÓLO APLICABLES LOS DERECHOS REGLAMENTARIOS.**

## STAYWELL WARRANTY AND AFTER SALES SERVICE (WORLDWIDE)

Thank you for choosing a Staywell Pet Door. All Staywell doors are carefully inspected before leaving our factory and we trust that you and your pet will enjoy years of trouble free use. The Staywell 300, 400 & 500 Ranges are warranted for 3 years against failure due to manufacturing or parts defect but not failure as a result of abuse, accidental damage or mis-handling. We are pleased to offer you a complete parts replacement service in the event of accidental damage.

Please help us to help you by observing the following procedure:

1. Please complete the warranty registration form and return it to us within 28 days of purchase.
2. If a defect should occur please contact us immediately.
3. Please keep your receipt as proof of purchase and attach it to this User's Guide. Do not send it to Staywell until you need to make a claim.

The information you provide is for our own marketing database and will not be passed on to any third party. This warranty does not affect your statutory rights.

Date of purchase

Model No.

**FAILURE TO RETURN THE WARRANTY REGISTRATION FORM WILL INVALIDATE THE STAYWELL THREE YEAR WARRANTY AND ONLY YOUR STATUTORY RIGHTS WILL BE APPLICABLE.**



This product is designed for the convenience of you and your pet and has built in security features to reduce the risk of other animals entering your home. However, as with all pet doors, it is not possible to fully guarantee the exclusion of all other animals in all circumstances. Reilor Limited will not accept liability for any damage or inconvenience caused by any unwanted animals who may gain access to your home.

Dieses Produkt soll Ihnen und Ihrem Tier optimalen Komfort bieten und verfügt über verschiedene Sicherheitseinrichtungen, die verhindern sollen, daß andere Tiere in die Wohnung gelangen. Wie bei allen Haustierklappen läßt sich eine Benutzung durch andere Tiere jedoch nicht vollkommen ausschließen. Reilor Limited übernimmt keine Haftung für eventuelle Schäden oder Unannehmlichkeiten, die durch das Eindringen unerwünschter Tiere in die Wohnung entstehen.

Ce produit est conçu pour votre commodité et celle de votre animal familier, il comporte des caractéristiques de sécurité intégrées qui réduisent le risque de voir d'autres animaux s'introduire chez vous. Néanmoins, comme avec toutes les chatières, il n'est pas possible de garantir totalement et dans tous les cas l'exclusion de tous les autres animaux. Reilor Limited décline toute responsabilité en cas de dommage ou de dérangement causé par les intrus qui risqueraient d'avoir leurs entrées chez vous.

Dit product is ontworpen met het gemak van u en uw huisdier op het oog; er zijn eigenschappen waardoor de veiligheid verzekerd is om het risico te verminderen dat andere dieren uw huis binnen komen. Maar net als met alle andere huisdierenluiken is het onmogelijk om een volledige garantie te verschaffen dat alle andere dieren in alle omstandigheden buiten gesloten worden. Reilor Limited aanvaardt geen aansprakelijkheid voor schade of ongemak veroorzaakt door ongewenste dieren die uw huis binnen komen.

Questo prodotto è studiato per la convenienza vostra e del vostro gatto e incorpora funzioni di sicurezza per ridurre il rischio che altri animali entrino in casa vostra. Come tutti gli sportelli per animali domestici, non è possibile garantire completamente l'esclusione di tutti gli altri animali in qualsiasi circostanza. Reilor Limited non accetta alcuna responsabilità per danni o incomodi causati da animali esterni che possono ottenere accesso alla vostra abitazione.

Este producto ha sido concebido para conveniencia tanto suya como de su animal favorito y lleva incorporadas características de seguridad para reducir el riesgo de que entren en su casa otros animales. No obstante, al igual que con todas las puertas para animales caseros, no es posible garantizar la exclusión de todos los animales bajo todas las circunstancias. Reilor Limited declinará toda responsabilidad por daños e inconveniencias causados por animales indeseables que pudieran acceder a su casa.

### USA

Reilor Inc  
Runnemede NJ 08078, USA

### EU/UK

Reilor Ltd.,  
Preston PR2 5AP, England  
**UK Customer Help Line**  
**0808 144 4554**

### REST OF THE WORLD

Please contact your local distributor  
for warranty claims and parts  
replacement service.

Visit our web site at [www.staywell.co.uk](http://www.staywell.co.uk)

Email: [info@reilor.com](mailto:info@reilor.com)