

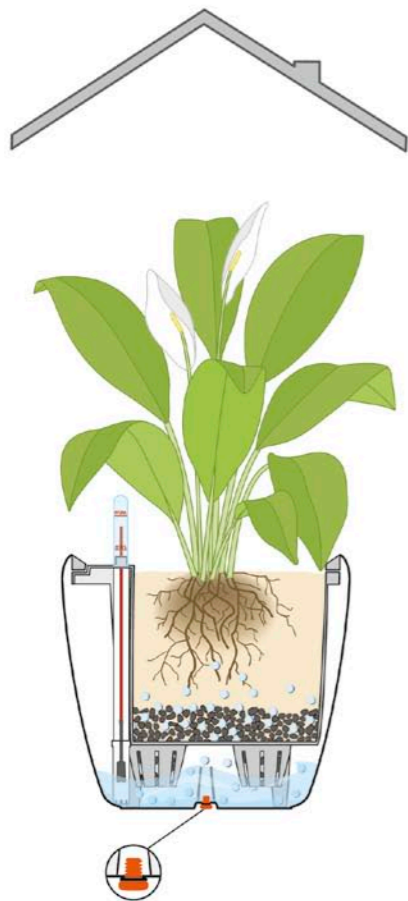

Planting and watering instructions
Pflanz- und Gießanleitung
Instructions de plantation et d'arrosage
Instrucciones para la plantación y el riego
Istruzioni per piantare e irrigare
Handleiding planten en gieten
Instruções para plantação e rega
Instrukcja sadzenia i podlewania

Lechuza®

Indoor | Im Haus | A l'intérieur | En el interior |
In casa | Binnen | No interior | W domu



Outdoor | Im Freien | A l'extérieur | En el exterior |
All'aperto | Buiten | No exterior | Na zewnątrz

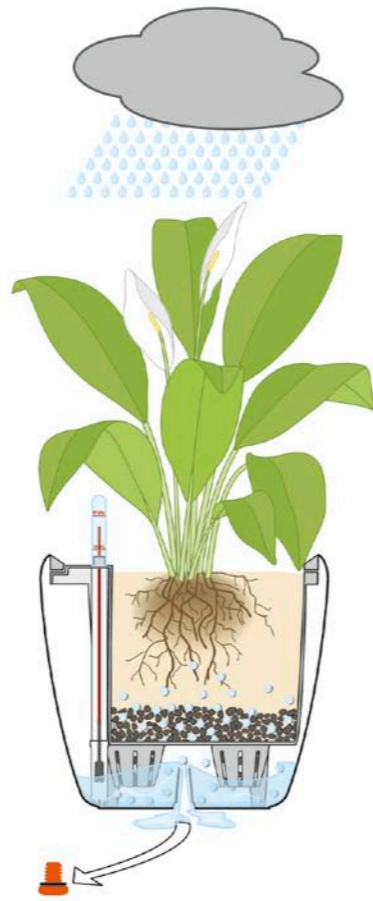

Assembling instructions | Montageanleitung | Instructions de montage | Instrucciones de montaje |
Operazioni per il montaggio | Montageanleitung | Instruções de montagem | Instrukcja montażu

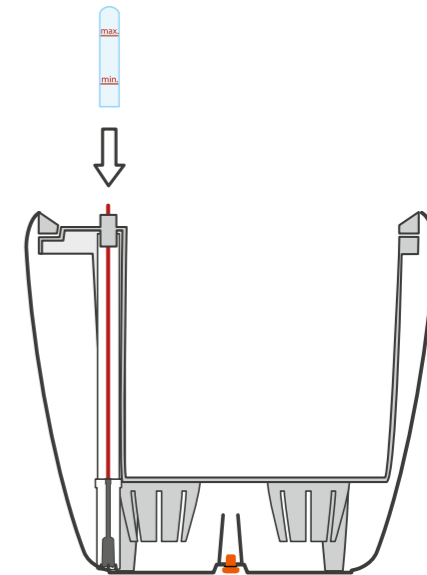
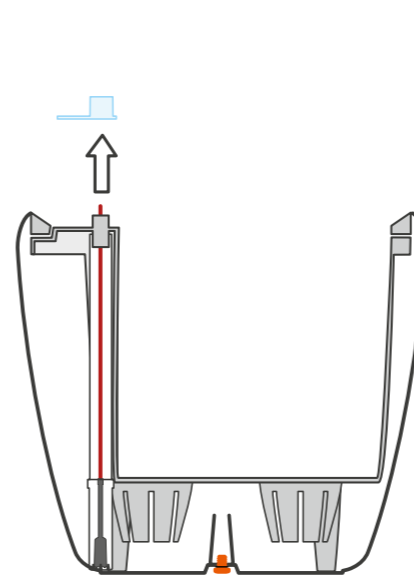

1

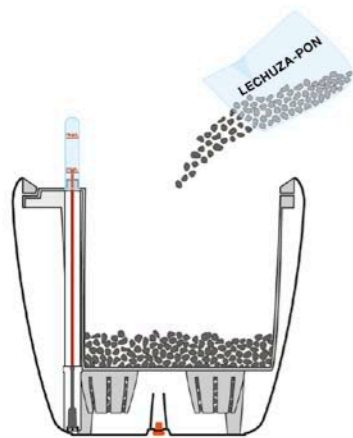

2

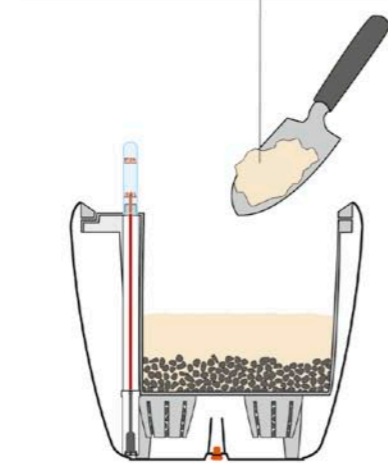

3

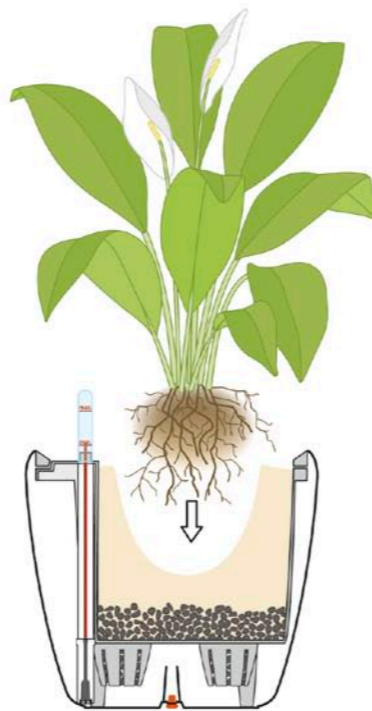

US GB

1. Spread LECHUZA-PON as a drainage layer evenly over the separator.
2. Place quality potting soil over the LECHUZA-PON layer. Plant succulents in special soil.
3. Set the plant(s) in the pot and fill the planter with soil. Then press the soil firmly into place.

I CH

1. Distribuire uniformemente LECHUZA-PON sulla base divisoria come strato di drenaggio.
2. Applicare lo strato di terra di qualità per fioriere sullo strato LECHUZA-PON. Piantare le piante succulente in una terra speciale.
3. Inserire la(le) rispettiva(e) pianta(e) e riempire il vaso con la terra. Successivamente comprimere bene la terra.

D A CH

1. LECHUZA-PON gleichmäßig auf dem Trennboden verteilen.
2. Qualitätskübelpflanzenerde über der LECHUZA-PON Schicht aufbringen. Sukkulente in Spezialerde pflanzen.
3. Die jeweilige(n) Pflanze(n) einsetzen und das Pflanzgefäß mit Erde auffüllen. Anschließend die Erde gut andrücken.

NL B

1. LECHUZA-PON als drainagelaag gelijkmatig over de scheidingsbodem verdelen.
2. Potgrond van goede kwaliteit op de laag LECHUZA-PON aanbrengen. Succulenten in speciale aarde planten.
3. De betreffende planten in de bakken plaatsen en deze opvullen met aarde. Vervolgens de aarde goed aandrukken.

F B CH

1. Répartir complètement le granulat LECHUZA-PON en couche de drainage sur le plateau de séparation.
2. Étaler du terreau de qualité sur la couche de LECHUZA-PON. Planter les plantes grasses dans un terreau spéciale.
3. Placer la ou les plantes dans le pot et le remplir de terreau. Ensuite, bien tasser le terreau.

P

1. Distribuir LECHUZA-PON uniformemente sobre a base separadora, formando uma camada de drenagem.
2. Aplicar terra de qualidade para plantas em vasos sobre a camada LECHUZA-PON. Plantar suculêntas em terra especial.
3. Posicionar a(s) respectiva(s) planta(s) e encher o vaso com terra. De seguida, pressionar bem a terra.

E

1. Distribuir uniformemente LECHUZA-PON como capa de drenaje sobre el separador.
2. Colocar tierra de calidad para plantas sobre la capa de LECHUZA-PON. Plantar las suculentas en tierra especial.
3. Colocar la(s) maceta(s) respectiva(s) y acabar de llenar la maceta de tierra. Después, presionar bien la tierra.

PL

1. Na dnie zbiornika ułożyć równą warstwę LECHUZA-PON jako warstwę drenazową.
2. Na warstwie LECHUZA-PON umieścić warstwę wysokiej jakości ziemi do roślin w pojemnikach. Sukulenty należy sadzić w specjalnej glebie.
3. Roślinę (rośliny) umieścić w pojemniku i wypełnić pojemnik ziemią. Na koniec dobrze docisnąć ziemię.

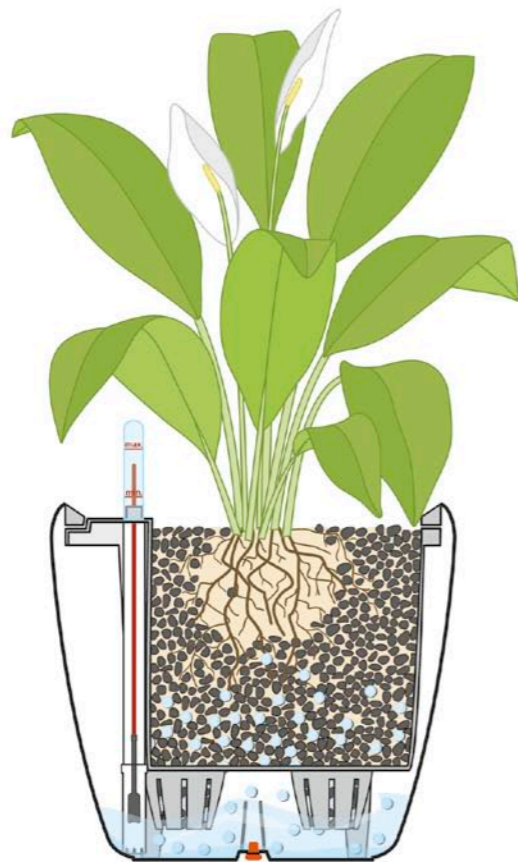

LECHUZA-PON	No.
6 Liter / 1.4 US.dry.gal.	19790
12 Liter / 2.7 US.dry.gal.	19791
25 Liter / 5.7 US.dry.gal.	19905

US GB

Our tip: As an alternative to soil, you can plant entirely in LECHUZA-PON - a structurally stable, inorganic plant substrate. This makes it unnecessary to rinse the root ball. Simply shake it out gently before planting.

We recommend always planting orchids and succulents in LECHUZA-PON.

I CH

Il nostro consiglio: In alternativa alla terra è anche possibile utilizzare soltanto LECHUZA-PON, un substrato vegetale strutturalmente stabile e inorganico. Poi le radici non devono essere lavate. È sufficiente un leggero scuotimento.

Nel caso delle orchidee e delle piante succulente consigliamo di piantare sempre in LECHUZA-PON.

D A CH

Unser Tipp: Alternativ zu Erde kann auch komplett in LECHUZA-PON, ein strukturstabiles, anorganisches Pflanzsubstrat, gepflanzt werden. Dann muss der Wurzelballen nicht ausgewaschen werden. Ein leichtes Ausschütteln ist völlig ausreichend.

Bei Orchideen und Sukkulenten empfehlen wir in LECHUZA-PON zu pflanzen.

NL B

Onze tip: Als alternatief voor aarde kan ook alleen maar LECHUZA-PON, een structuurstabiel, anorganisch plantensubstraat, worden gebruikt. Dan hoeft de wortelkluif niet te worden uitgewassen. Licht uitschudden is ruim voldoende.

Wij adviseren om orchideeën en succulenten altijd in LECHUZA-PON te planten.

F B CH

Notre conseil : A la place du terreau, vous pouvez également faire vos plantations directement dans le LECHUZA-PON, un substrat minéral de structure stable. Dans ce cas, il n'est pas nécessaire que la motte de racines soit rincée. Secouez la délicatement, cela suffit largement.

Pour les orchidées et les plantes grasses, nous recommandons toujours de n'utiliser que du LECHUZA-PON.

P

O nosso conselho: Alternativamente à terra também é possível utilizar única e exclusivamente LECHUZA-PON, um substrato para plantas anorgânico e de estrutura estável. Neste caso não é necessário lavar o torrão. Basta sacudir ligeiramente o torrão.

Para orquídeas e suculêntas recomendamos que sejam sempre plantadas em LECHUZA-PON.

E

Nuestro consejo: Alternativamente a la tierra, también se puede plantar sólo en LECHUZA-PON, un sustrato para plantas de estructura estable e inorgánico. De este modo, el cepellón no tiene que lavarse. Con una ligera sacudida será suficiente.

En el caso de las orquídeas y plantas suculentas, recomendamos plantar siempre en LECHUZA-PON.

PL

Nasza rada: Jako alternatywę dla ziemi, można sadzić rośliny wyłącznie w LECHUZA-PON, stabilnym strukturalnie, nieorganicznym podłożu do roślin. Wówczas nie trzeba myć bryły korzeniowej. Wystarczy lekkie wytrząśnięcie.

W przypadku orchidei i sukulentów zaleca się zawsze sadzenie w LECHUZA-PON.



(US) (GB)

In the coming weeks, begin as you normally would by pouring water "onto" the potting soil from above.

After three to nine months (depending on the plant) the roots of the plant will have grown far enough into the moisture area to be able to supply the plant with water from the reservoir.

(D) (A) (CH)

In den kommenden Wochen die Pflanzen bitte vorerst noch herkömmlich von oben auf die Pflanzerde „angießen“.

Nach 3 bis 9 Monaten (je nach Pflanze) sind die Pflanzenwurzeln soweit in den Feuchtbereich gewachsen, dass die Pflanze sich fortan aus dem Wasserreservoir mit Wasser versorgen kann.

(F) (B) (CH)

Dans les semaines qui viennent, arroser normalement la plante par le haut sur le terreau.

Après 3 à 9 mois (selon la plante), les racines de la plante ont atteint la zone humide du pot, de sorte que celle-ci puisse s'approvisionner en eau grâce au réservoir d'eau.

(E)

Durante las semanas siguientes, regar las plantas como de costumbre por arriba, sobre la tierra.

Tras 3 a 9 meses (en función de la planta), las raíces de la planta ya habrán crecido hasta la zona húmeda, de forma que la planta se podrá autoalimentar del depósito de agua.

(I) (CH)

Nelle successive settimane bagnare le piante inizialmente come convenzionalmente dall'alto sulla terra.

Dopo 3 - 9 mesi (a seconda della pianta) le radici sono cresciute nella zona umida a tal punto che la pianta può continuare ad alimentarsi con l'acqua dalla riserva di acqua.

(NL) (B)

In de komende weken de planten eerst nog boven op de potgrond water geven.

Na 3 tot 9 maanden (afhankelijk van de plant) zijn de wortels zo ver naar onder in het vochtige gedeelte gegroeid, dat ze voortaan zelf water uit het waterreservoir kunnen onttrekken.

(P)

Nas semanas seguintes deve-se regar as plantas da forma convencional (regar de cima sobre a terra).

Após 3 a 9 meses (dependendo da planta), as raízes da planta estenderam-se suficientemente até à área húmida, permitindo que a planta se sirva autonomamente a partir do reservatório da água.

(PL)

W kolejnych tygodniach roślinę podlewać w tradycyjny sposób, lejąc wodę na ziemię.

Po upływie 3 do 9 miesięcy (zależnie od rośliny) korzenie rośliny wrosły już na tyle w obszar nawadniania, że od tej chwili roślina może pobierać wodę ze zbiornika.

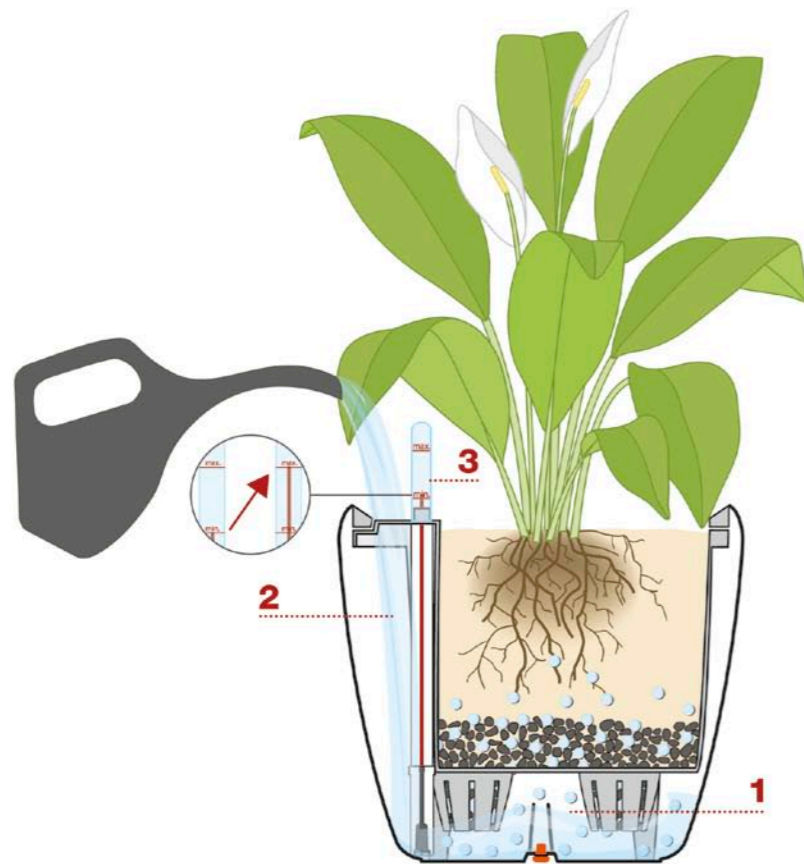

US GB

After this period fill the water reservoir (1) in one step via the water supply shaft (2) until the water level indicator reads "max." (3).

Remember: Only fill the reservoir half-way for plants that have adapted to dry climates like orchids, succulents and cacti.

D A CH

Nach der Angießphase das Wasserreservoir (1) in einem Gießvorgang über den Füllschacht (2) befüllen, bis der Wasserstandsanzeiger auf „max.“ steht (3).

Merke: Bei trockenheitsliebenden Pflanzen, wie z.B. Orchideen, Sukkulen und Kakteen, Reservoir nur zur Hälfte füllen.

F B CH

A partir de là, remplir le réservoir d'eau (1) en une seule fois en utilisant l'éprouvette de remplissage (2), jusqu'à ce que l'indicateur de niveau d'eau soit au « max. » (3).

N.B.: Pour les plantes qui ont besoin de peu d'eau, comme par ex. les orchidées, plantes grasses ou cactées, ne remplir le réservoir que de moitié.

E

A partir de ese momento, llenar el depósito de agua (1) con un solo riego a través del canal de llenado (2), hasta que el indicador del nivel de agua llegue al "max." (3).

Nota: En plantas a las que les gusta la sequedad, como las orquídeas, las suculentas y los cactus, llenar el depósito sólo hasta la mitad.

I CH

Da questo momento riempire la riserva di acqua (1) in un processo di riempimento attraverso il tubo di riempimento (2), fino a quanto l'indicatore di livello è su "max." (3).

Nota: nel caso di piante che richiedono poca acqua, come ad esempio orchidee, piante succulente e cactus, riempire la riserva solo per metà.

NL B

Vanaf dit moment het waterreservoir (1) volgieten via de vulschacht (2) tot de watermeter op „max.“ staat (3).

Let op: Bij planten die van droogte houden, zoals orchideeën, succulenten en cactussen, het reservoir slechts voor de helft vullen.

P

A partir desta fase deve-se encher o reservatório de água (1), numa única rega a partir do tubo de enchimento (2), até o indicador do nível de enchimento atingir a marcação "max." (3).

Nota: nas plantas que gostam de pouca água como, p. ex., orquídeas, suculentas e cactáceas deve-se encher o reservatório apenas até metade.

PL

Od tej pory zbiornik wody (1) napełniać jednorazowo przez kanał wlewowy (2) do chwili, gdy wskaźnik poziomu wody znajdzie się w położeniu „max.” (3).

Warto pamiętać: w przypadku roślin sucholubnych, jak np. orchidee, sukulenty czy kaktusy, zbiornik należy zappełnić tylko do połowy.

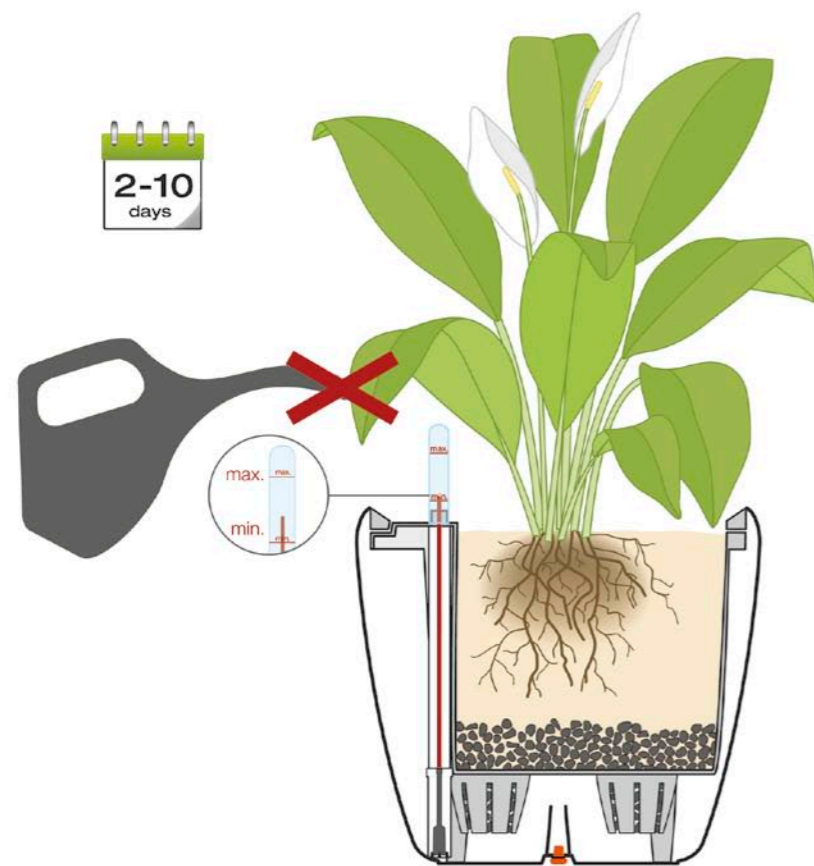

US GB

When the water level indicator reads "min." after a few days or weeks, wait 2-10 days and then refill the water reservoir to "max." via the water supply shaft.

D A CH

Zeigt der Wasserstandsanzeiger nach einigen Tagen bis Wochen „min.“ an, ca. 2–10 Tage warten, und erst dann das Wasserreservoir wieder über den Wasserfüllschacht bis „max.“ befüllen.

F B CH

Lorsqu'après quelques jours/semaines, l'indicateur de niveau d'eau indique « min. », attendez de 2 à 10 jours avant de le remplir de nouveau jusqu'au « max. » via l'éprouvette de remplissage.

E

Quando el indicador del agua, después de unos días o incluso semanas esté en el "min.", esperar de 2 a 10 días aprox., y después, llenar de nuevo el depósito de agua por el canal de llenado hasta el "max.".

I CH

Se l'indicatore di livello dell'acqua dopo alcuni giorni e settimane è su "min.", attendere ca. 2-10 giorni, e solo in seguito riempire di nuovo la riserva di acqua attraverso il tino di riempimento fino al livello "max.".

NL B

Als de waterstandmeter na een paar dagen tot weken op „min.“ staat, ca. 2-10 dagen wachten, en dan pas het waterreservoir weer via de watervulschacht tot „max.“ vullen.

P

Se, após alguns dias ou semanas, o indicador do nível da água atingir o ponto "min.", deve-se aguardar aprox. 2-10 dias, e apenas depois encher novamente o reservatório de água até à marcação máxima.

PL

Jeśli po kilku dniach lub tygodniach wskaźnik poziomu wody pokazuje „min.“, należy odczekać jeszcze ok. 2-10 dni i dopiero potem ponownie napełnić zbiornik przez kanał wlewowy do poziomu „max.“.

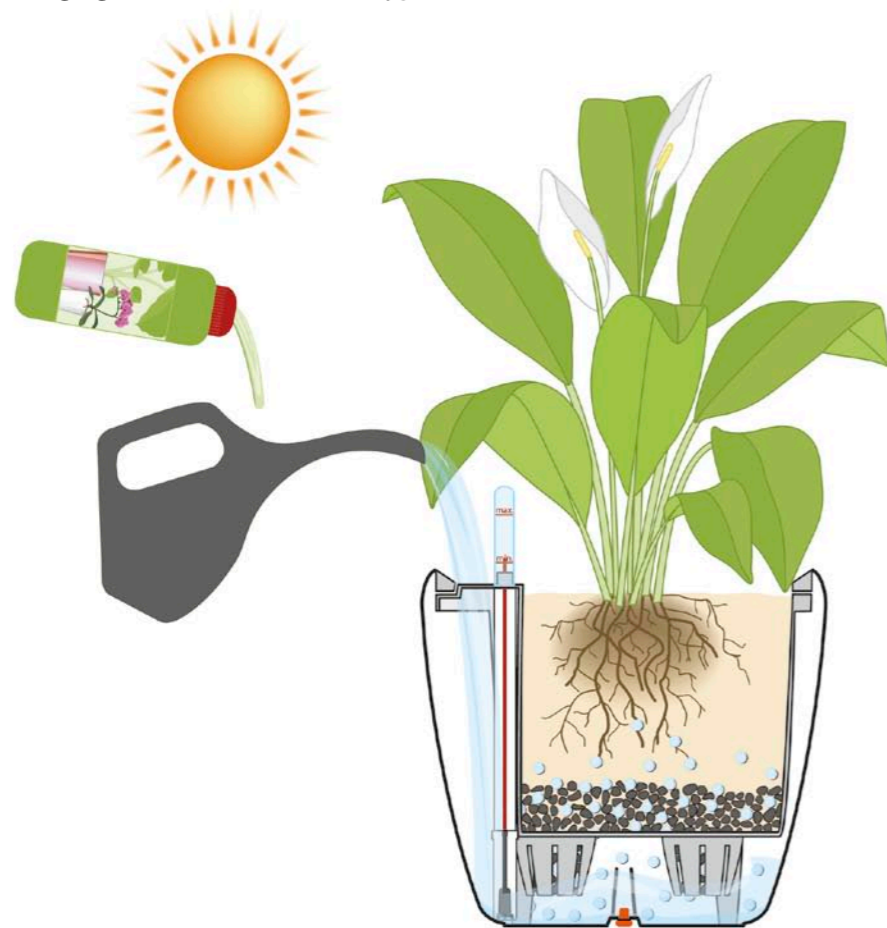

(US) (GB)

Plants need fertilizer. At the end of the plant's growing-in phase, add commercial liquid fertilizer to the plant during the summer months. Be sure to follow the individual package instructions.

Plants should be situated in a bright location that suits the needs of the respective plant, but not in direct sunlight.

When purchasing plants, pay attention to the information on location, water requirements, humidity and substrate requirements.

(I) (CH)

Le piante hanno bisogno di concime. Una volta terminata la fase di irrigazione, concimare la pianta nei mesi estivi con un concime liquido disponibile in commercio seguendo le istruzioni riportate sulla confezione.

Le piante devono essere collocate in un luogo molto luminoso, ma non alla luce solare diretta e adeguandosi alle specifiche esigenze della pianta.

Quanto acquistate una pianta tenete in considerazione la collocazione, il fabbisogno di acqua, l'umidità dell'aria e i requisiti del substrato.

(D) (A) (CH)

Pflanzen benötigen Dünger. Wenn die Angießphase vorbei ist, die Bepflanzung in den Sommermonaten mit handelsüblichem Flüssigdünger gemäß Packungsanweisung düngen.

Pflanzen sollten an einem lichtstarken Platz stehen, jedoch nicht in der vollen Sonne und den jeweiligen Bedürfnissen der Pflanze entsprechend.

Achten Sie beim Pflanzenkauf auf die Angaben zu Standort, Wasserbedarf, Luftfeuchtigkeit und Substratanforderungen.

(NL) (E)

Planten hebben mest nodig. Als de periode van doorwortelen voorbij is, de planten in de zomermaanden met in de handel verkrijgbare vloeibare mest bemesten, volgens de aanwijzingen op de verpakking.

De planten moeten op een lichte plaats staan (echter niet in de volle zon) die overeenkomt met hetgeen de plant nodig heeft.

Let bij de aankoop van een plant op de informatie betreffende standplaats, behoefte aan water, luchtvochtigheid en voedingsbodem.

(F) (B) (CH)

Les plantes ont besoin d'engrais. Une fois la phase d'enracinement écoulée, fertiliser la plantation pendant les mois d'été conformément aux instructions du fabricant.

Il est recommandé de placer les plantes dans un endroit bien lumineux, qui répond à leurs besoins naturels, et non en plein soleil.

Lors de l'achat d'une plante, soyez attentif aux indications concernant l'emplacement, le besoin en eau, l'humidité de l'air et le substrat.

(P)

Plantas necessitam de adubo. Assim que a fase de rega tiver terminado deve-se adubar a planta durante os meses de Verão com adubo líquido convencional, seguindo as instruções na embalagem.

As plantas devem ser posicionadas em locais de forte intensidade luminosa que satisfaçam as necessidades das mesmas, mas não completamente expostas ao sol.

Durante a compra da planta deve-se prestar atenção às informações sobre a localização, consumo de água, humidade do ar e requisitos de substrato.

(E)

Las plantas necesitan abono. Una vez haya pasado la fase seca, abonar la planta durante los meses de verano con un abono líquido de los habituales en el mercado conforme a las instrucciones del envase.

Las plantas deberán situarse en un espacio con mucha luz, aunque no a pleno sol y según las respectivas necesidades de la planta.

Al comprar la planta tenga en cuenta las indicaciones sobre el lugar de colocación, la necesidad de agua, la humedad del aire y los requisitos en cuanto al sustrato.

(PL)

Rośliny potrzebują nawozu. Po zakończeniu fazy podlewania wstępnego, w okresie letnim rośliny należy zasilać jednym ze standardowych nawozów w płynie, zgodnie z instrukcją na opakowaniu.

Rośliny powinny stać w silnie nasłonecznionym miejscu, ale nie w pełnym słońcu i w warunkach odpowiadających potrzebom poszczególnych gatunków.

Kupując rośliny należy zwrócić uwagę na wskazówki na temat miejsca ustawienia, zapotrzebowania na wodę, wilgotności powietrza i wymogów glebowych.

www.lechuza.com

Get to know the complete assortment of innovative planters and accessories.

Hier erfahren Sie mehr über unser innovatives Sortiment formschöner Pflanzgefäße.

Pour toute information complémentaire.

Para información adicional sobre nuestra gama de productos.

Qui troverete maggiori informazioni sui nostri prodotti innovativi.

Hier leest u meer over ons innovatieve assortiment van esthetische plantenbakken.

Aqui pode obter mais informações sobre a nossa inovadora gama de vasos com design.

Tutaj dowiesz się więcej na temat naszych innowacyjnych i cieszących oko pojemników na rośliny.

geobra Brandstätter GmbH & Co. KG

POST BOX 1260 . 90511 Zirndorf . GERMANY

Made in Germany

Hotline: + 49 911 9666-1660

E-Mail: info@lechuza.com

Internet: www.lechuza.com

Lechuza®

3080193/07.11/P0359 Printed in Germany

